

Zoom-Zoom

Все дети инстинктивно знают это.

Некоторые из взрослых еще помнят это.

Наша уникальная компания по производству автомобилей отказывается вырасти из этого.

На языке взрослых это означает оживление и

освобождение, появляющиеся в связи с чувством совершенного движения.

Но, как обычно, дети называют это намного лучше, и просто говорят "Поедем на би-би."

Мы делаем это каждый день.

Вот почему мы делаем такие автомобили.

Zoom-Zoom

Можем ли мы заставить Вас вспомнить это сегодня?

MAZDA CLUB.CC



J48C_8S35-EE-03I_Edition1.book Page 2 Monday, October 27, 2003 2:25 PM

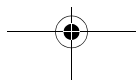
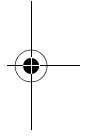
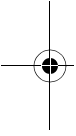
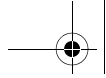

Несколько слов собственникам автомобилей “Mazda”

Спасибо за то, что Вы выбрали автомобиль “Mazda”. Работая в компании “Mazda”, мы разрабатываем и создаем автомобили, всегда думая об обеспечении полной удовлетворенности потребителя.

Чтобы эксплуатация Вашего автомобиля “Mazda” была приятной и бесперебойной, внимательно прочтите данное руководство и следуйте указанным в нем рекомендациям.

Регулярное обслуживание Вашего автомобиля квалифицированным мастером поможет сохранить пригодность автомобиля к эксплуатации, а также повысить его стоимость при перепродаже. Вам поможет сеть авторизованных ремонтных служб компании “Mazda” по всей Европе, используя свой профессиональный опыт обслуживания.

Специально обученный персонал имеет наивысшую квалификацию, чтобы провести техническое обслуживание и ремонт Вашего автомобиля “Mazda” аккуратно и должным образом. Они также обеспечены широким диапазоном узкоспециализированных инструментов и оборудования, специально разработанных для обслуживания автомобилей “Mazda”. Если требуется техническое обслуживание или текущий ремонт, мы рекомендуем обратиться в Авторизованную ремонтную службу компании “Mazda”.

Мы уверяем Вас, что все сотрудники “Mazda” всегда заинтересованы в том, чтобы Вы получали удовольствие от езды и были полностью удовлетворены продукцией “Mazda”.

Mazda Motor Corporation
ХИРОСИМА, ЯПОНИЯ

Важные примечания о данном руководстве

Храните данное руководство в ящичке для перчаток в качестве удобного справочника для безопасного и приятного использования “Mazda”. Если Вы будете перепродавать автомобиль, оставьте данное руководство для следующего владельца.

Все спецификации и описания являются точными на дату печати. Так как улучшение является постоянной целью “Mazda”, мы оставляем за собой право вносить изменения в спецификации в любое время без уведомления и без обязательств.

Пожалуйста, обратите внимание на то, что данное руководство применимо ко всем моделям, оборудованию и опциям. В результате Вы можете найти объяснение оборудования, не установленного в Вашем автомобиле.

©2003 Mazda Motor Corporation
Отпечатано в Японии, сентябрь 2003 года (Print1)

Как пользоваться данным руководством

Мы хотим помочь Вам получить максимум удовольствия от езды на автомобиле. Ваше руководство пользователя может помочь в этом многими способами, если прочитать его от начала до конца.

Рисунки дополняют слова в руководстве, для того, чтобы лучшим образом объяснить, как получить удовольствие от автомобиля "Mazda". Прочитав данное руководство, Вы сможете узнать о характеристиках, получить важную информацию по безопасности и вождению в различных дорожных условиях.

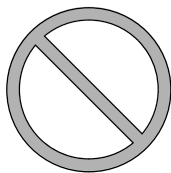

Символ выше в данном руководстве означает "Не делайте этого" или "Не позволяйте этому случиться".

Ссылки на автомобили с левосторонним и правосторонним управлением относятся к тому же направлению, передней частью к которому стоит сам автомобиль. Хотя в данном руководстве приводится описание автомобиля с левосторонним управлением, оно также относится и к автомобилям с правосторонним управлением.

Алфавитный указатель: Хорошей отправной точкой является алфавитный указатель, представляющий собой алфавитный список всей информации в Вашем руководстве.

В руководстве Вам встретятся несколько ПРЕДУПРЕЖДЕНИЙ, ПРЕДОСТЕРЕЖЕНИЙ и ПРИМЕЧАНИЙ.

ПРЕДУПРЕЖДЕНИЕ

ПРЕДУПРЕЖДЕНИЕ означает ситуацию, которая может привести к серьезной травме или смерти, если предупреждение не принять во внимание.

ПРЕДОСТЕРЕЖЕНИЕ

ПРЕДОСТЕРЕЖЕНИЕ означает ситуацию, которая, если не принять ее во внимание, может привести к телесным повреждениям или повреждению Вашего автомобиля, или обоих данных вариантов.

ПРИМЕЧАНИЕ

ПРИМЕЧАНИЕ предоставляет информацию и иногда предлагает варианты того, как лучше пользоваться Вашим автомобилем.



Символ выше, расположенный на некоторых частях автомобиля, указывает на то, что в данном руководстве имеется информация, относящаяся к этой части. Обращайтесь к руководству за подробным объяснением.

Содержание

Ваш автомобиль с одного взгляда Вид внутри, снаружи и идентификация деталей Вашего автомобиля “Mazda”.	1
Основное оборудование безопасности Использование оборудования безопасности, включая сиденья, систему ремней безопасности, пневмоподушки SRS и системы для перевозки детей.	2
Информация о Вашем автомобиле “Mazda” Объяснение базовых операций и органов управления; открытие/закрытие и регулировка различных деталей.	3
Перед поездкой на автомобиле “Mazda” Важная информация о вождении Вашего автомобиля “Mazda”.	4
Вождение Вашего автомобиля “Mazda” Объяснение измерительных приборов и органов управления.	5
Внутренний комфорт Использование различных устройств для обеспечения комфорта при вождении, включая кондиционирование воздуха и аудиосистему.	6
В случае аварийной ситуации Полезная информация о том, что делать в аварийной ситуации.	7
Техобслуживание и уход Как поддерживать Ваш автомобиль “Mazda” в наилучшем состоянии.	8
Информация для потребителя Важная информация для потребителя, включая гарантийные обязательства и дополнительное оборудование.	9
Спецификации Техническая информация о Вашем автомобиле “Mazda”.	10
Алфавитный указатель	11

MAZDA CLUB.CC



J48C_8S35-EE-03I_Edition1.book Page 6 Monday, October 27, 2003 2:25 PM

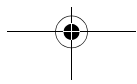
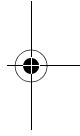
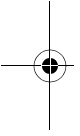
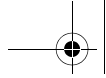

1 Ваш автомобиль с одного взгляда

Вид внутри, снаружи и идентификация деталей Вашего автомобиля "Mazda".

Обзор приборной панели (Модель с левосторонним управлением) 1-2

Обзор приборной панели (Модель с правосторонним управлением) 1-3

Обзор салона (Модель с левосторонним управлением) 1-4

Обзор салона (Модель с правосторонним управлением) 1-5

Обзор снаружи (седан) 1-6

Обзор снаружи (хэтчбэк) 1-7

1-1

Ваш автомобиль с одного взгляда

Обзор приборной панели (Модель с левосторонним управлением)

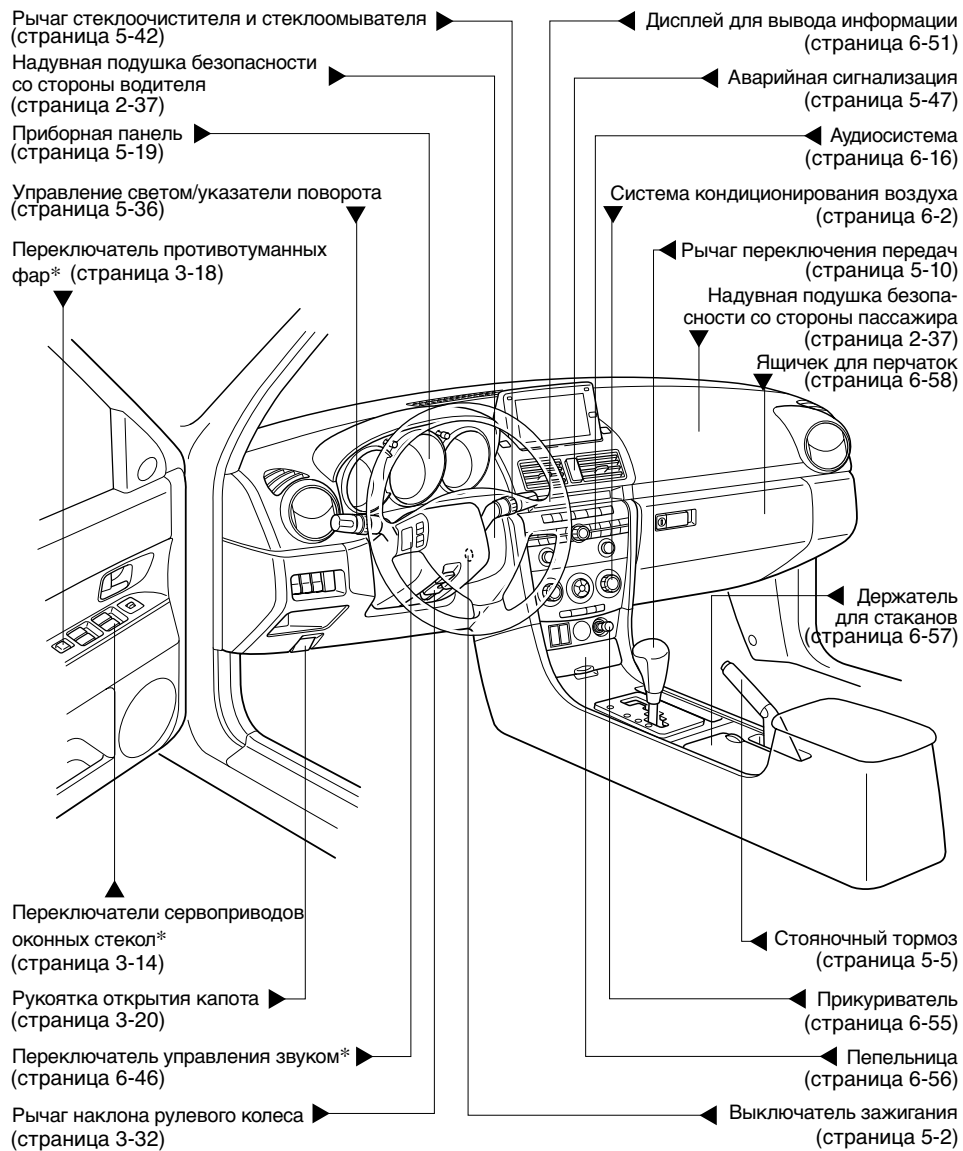

1-2 *Некоторые модели.

Ваш автомобиль с одного взгляда

Обзор приборной панели (Модель с правосторонним управлением)

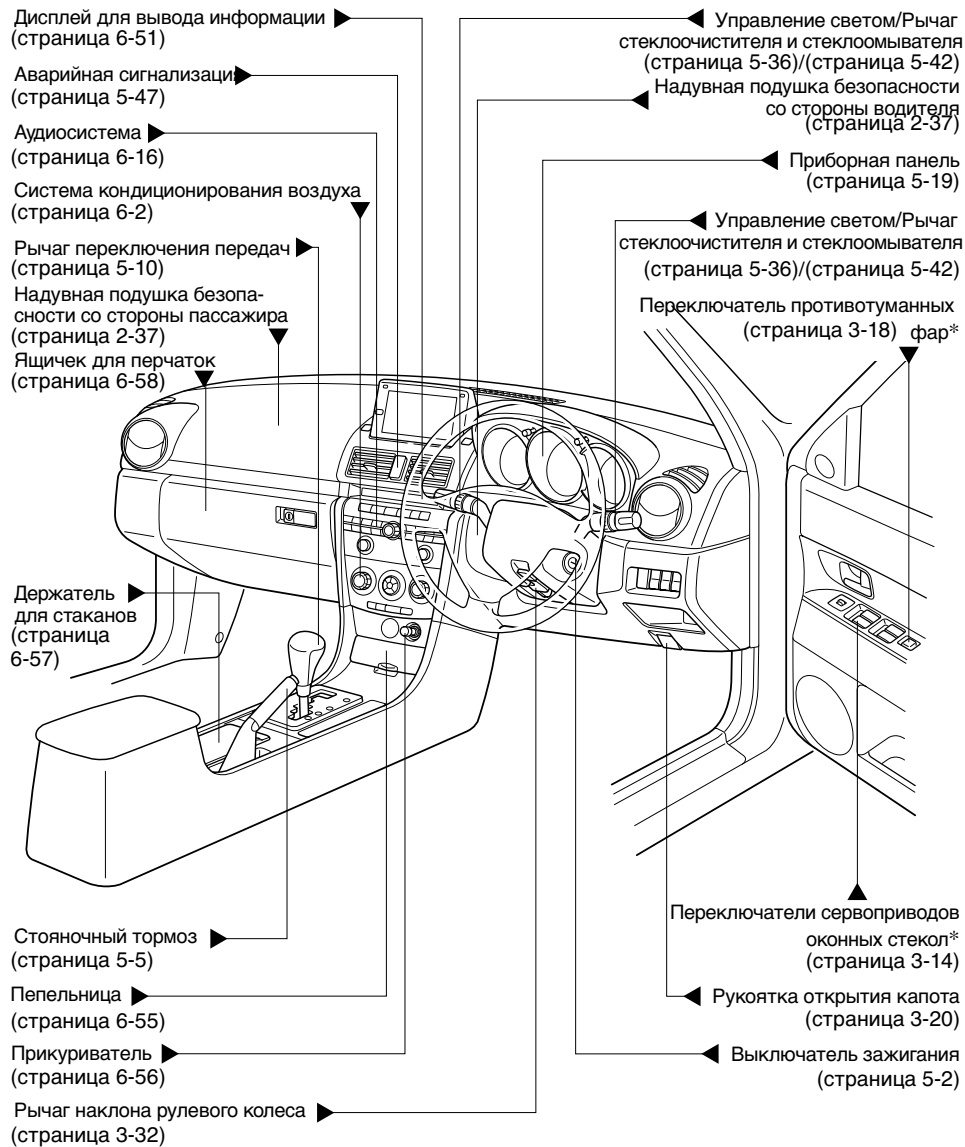

*Некоторые модели.

1-3

Ваш автомобиль с одного взгляда

Обзор салона (Модель с левосторонним управлением)

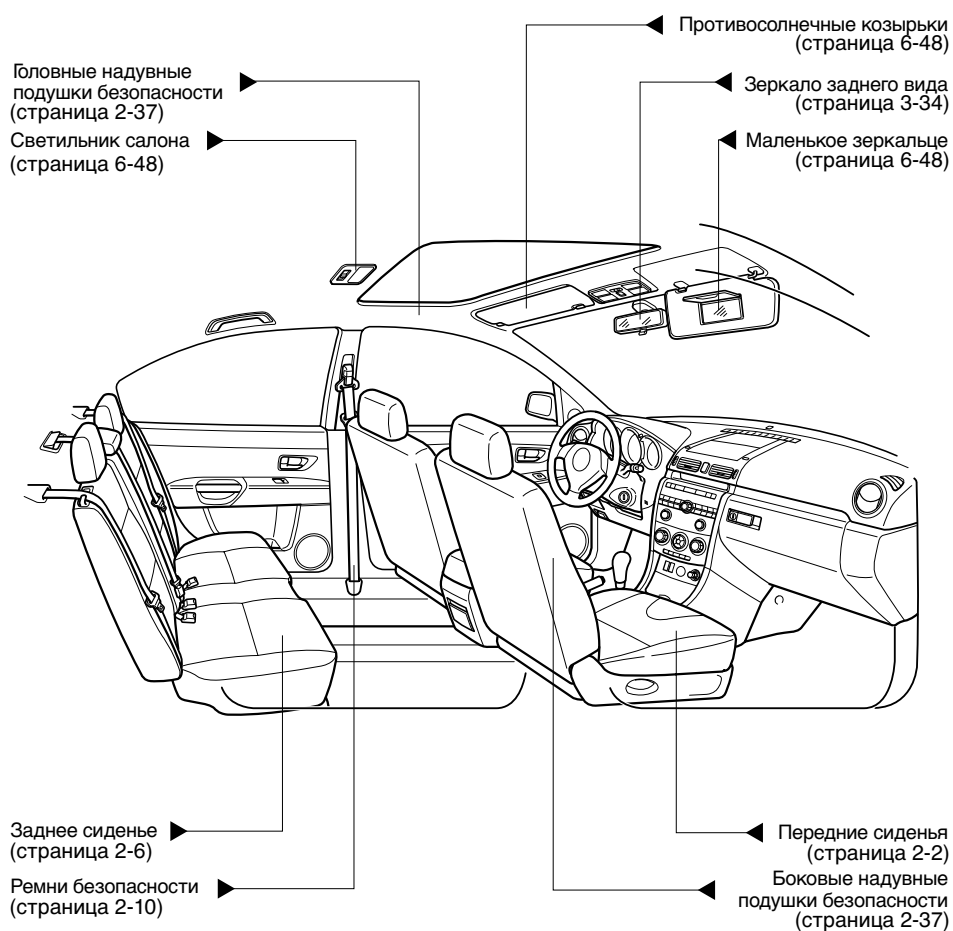

Ваш автомобиль с одного взгляда

Обзор салона (Модель с правосторонним управлением)

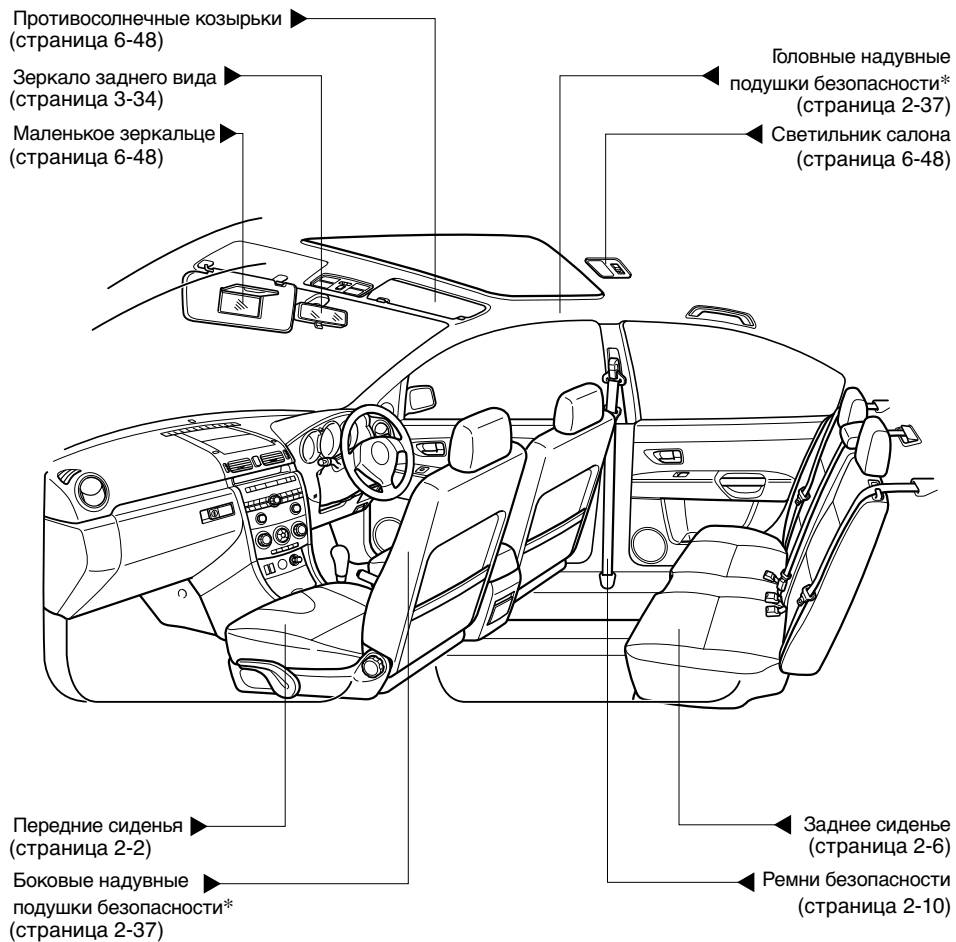

*Некоторые модели.

1-5

Ваш автомобиль с одного взгляда

Обзор снаружи (седан)

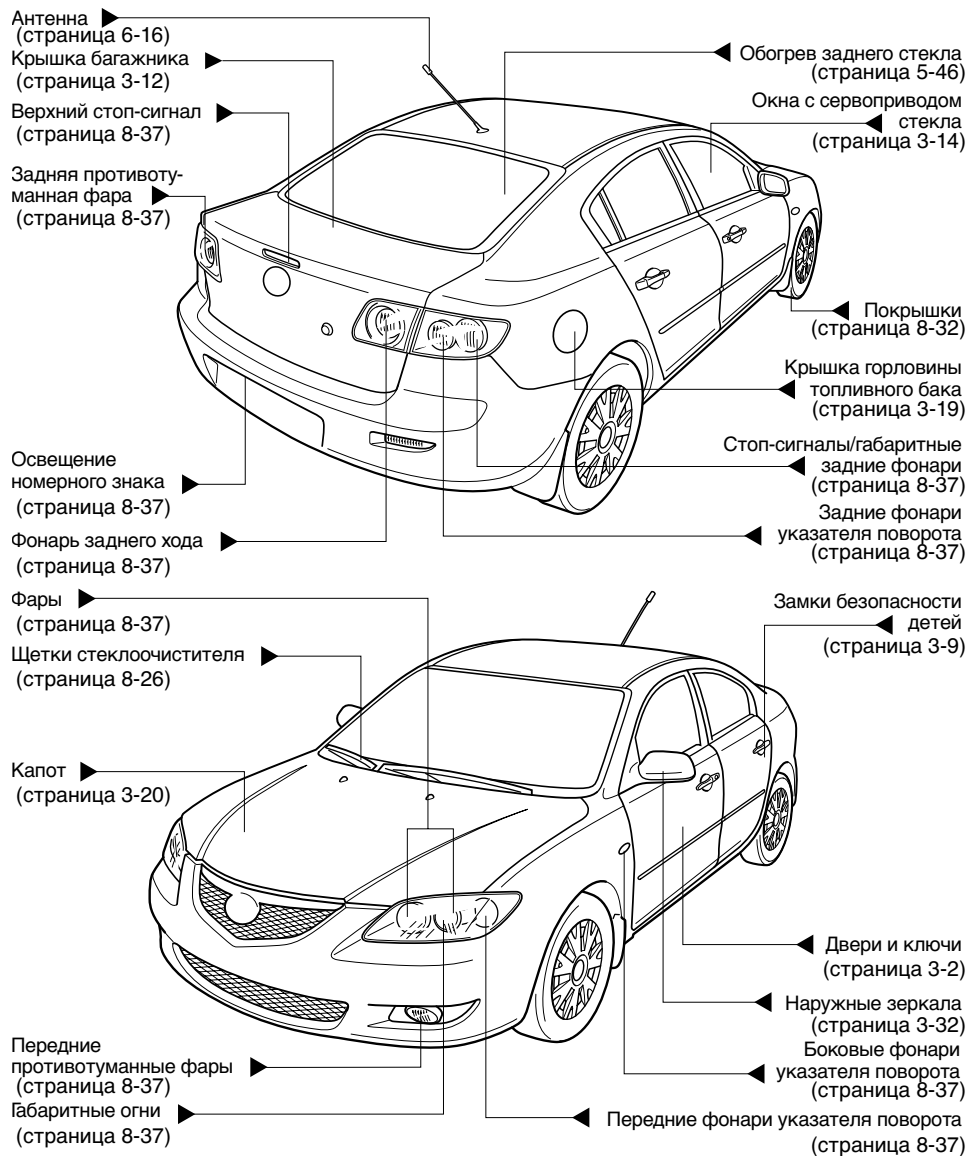

1-6 *Некоторые модели.

Ваш автомобиль с одного взгляда

Обзор снаружи (хэтчбэк)

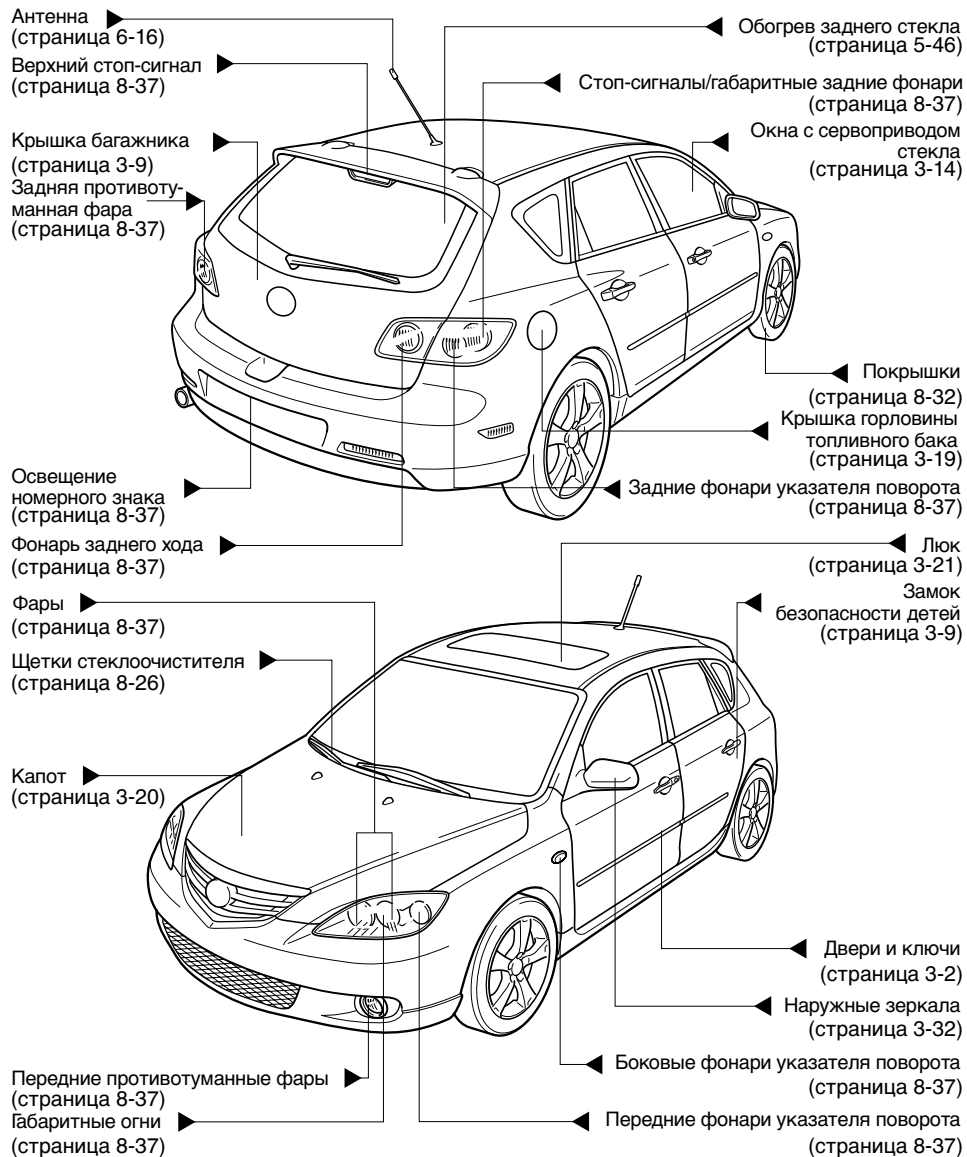

*Некоторые модели.

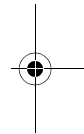
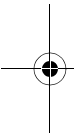
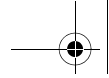

1-8

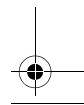
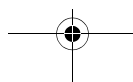
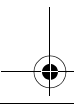

Форма № 8T05-RU-03K

2

Основное оборудование безопасности

Использование оборудования безопасности, включая сиденья, систему ремней безопасности, пневмоподушки SRS и системы для перевозки детей.

Сиденья	2-2
Передние сиденья	2-2
Заднее сиденье	2-6
Системы ремней безопасности	2-10
Меры предосторожности при обращении с ремнями безопасности	2-10
3-точечный тип ремня безопасности	2-13
Предварительный натяжитель ремня безопасности переднего сиденья и системы ограничения нагрузки ...	2-15
Ремень безопасности заднего центрального сиденья ..	2-17
Сигнальная лампа ремня безопасности	2-19
Предупреждающий звуковой сигнал ремня безопасности ..	2-20
Перевозка детей	2-21
Меры предосторожности при перевозке детей	2-21
Категории систем для перевозки детей (Европа)	2-25
Место установки системы для перевозки детей (Европа) ..	2-26
Таблица пригодности системы для перевозки детей для различных положений сиденья (Европа)	2-30
Установка систем для перевозки детей	2-31
Системы для перевозки детей с креплением скобой ISOFIX	2-34
Надувные подушки безопасности SRS	2-37
Меры предосторожности при использовании дополнительной системы безопасности (SRS)	2-37
Деактивирующий выключатель надувной подушки безопасности переднего пассажирского сиденья*	2-42
Описание системы надувных подушек безопасности ...	2-45

*Некоторые модели.

2-1

Основное оборудование безопасности

Сиденья

Передние сиденья

ПРЕДУПРЕЖДЕНИЕ

Закрепление сидений:
Регулируемые сиденья и спинки сидений, которые не закреплены, опасны. При внезапной остановке или столкновении сиденье или спинка сиденья могут сдвинуться и привести к травмам. Убедитесь, что регулируемые компоненты сиденья закреплены на месте, попытайтесь сдвинуть сиденье вперед и назад и покачав спинку сиденья.

▼ Скольжение сиденья

ПРЕДУПРЕЖДЕНИЕ

Регулировка сиденья водителя:
Регулировать сиденье водителя при движении автомобиля опасно. Водитель может потерять управление автомобилем и попасть в аварию. Регулируйте сиденье водителя только при неподвижном автомобиле.

Для перемещения сиденья вперед или назад, поднимите рычаг, сдвиньте сиденье в желаемое положение и опустите рычаг.

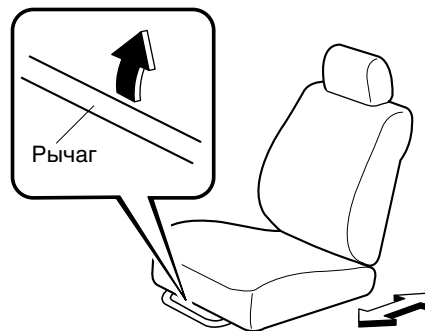

Убедитесь, что рычаг возвратился в исходное положение, а сиденье закреплено на месте, попытавшись толкнуть его вперед или назад.

▼ Складывание сиденья

ПРЕДУПРЕЖДЕНИЕ

Складывание:

Сидеть в наклонном положении при движении автомобиля опасно, так как Вы не обеспечены полной защитой ремней безопасности. При внезапном торможении или столкновении Вы можете проскользнуть под поясным ремнем безопасности и получить серьезные внутренние травмы. Для максимальной защиты опирайтесь о заднюю спинку и сидите прямо.

Незакрепленная спинка сиденья:

Спинка сиденья играет важную роль в Вашей защите в автомобиле. Если оставить спинку сиденья незакрепленной, это опасно, так как при внезапной остановке или столкновении пассажиры могут быть выброшены вперед или откинuty, а багаж может ударить сидящих в автомобиле, что приведет к серьезным травмам. После каждой регулировки спинки сиденья, даже если других пассажиров нет, покачайте спинку сиденья, чтобы убедиться, что она закреплена на месте.

(Тип А)

Для изменения угла спинки сиденья слегка наклонитесь вперед, вращая диск. Затем откиньтесь назад до желаемого положения.

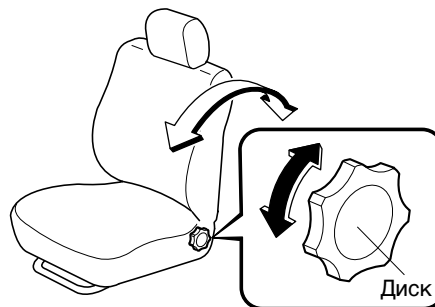

(Тип В)

Для изменения угла спинки сиденья слегка наклонитесь вперед, поднимая рычаг. После этого отклонитесь назад в желаемое положение и отпустите рычаг.

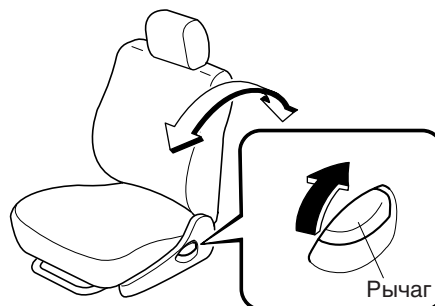

Убедитесь, что рычаг возвратился в исходное положение, а спинка сиденья закреплена на месте, попытавшись толкнуть его вперед или назад.

Основное оборудование безопасности

Сиденья

⚠ ПРЕДОСТЕРЕЖЕНИЕ

При возвращении наклоненной спинки сиденья в вертикальное положение обязательно поддерживайте спинку сиденья, работая с рычагом спинки сиденья. Если спинку сиденья не поддерживать, она резко сдвинется вперед и может привести к травмам.

▼ Регулировка высоты (сиденье водителя)

Путем перемещения рычага сиденья вверх или вниз можно регулировать высоту нижней части сиденья.

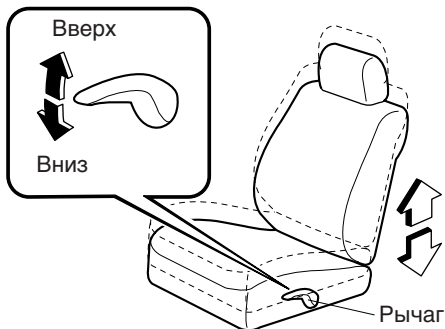

▼ Регулировка поясничной опоры (сиденье водителя)*

Для регулировки поясничной опоры потяните рычаг вперед.

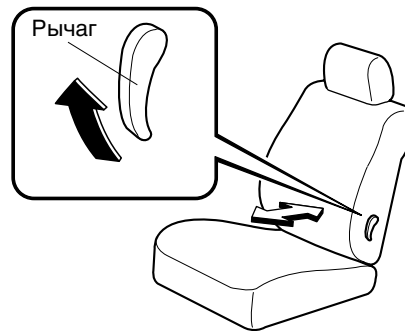

▼ Подголовник

⚠ ПРЕДУПРЕЖДЕНИЕ

Регулировка подголовника:
Управлять автомобилем со слишком низко наклоненным подголовником или без него опасно. Если за Вашей головой нет опоры, Вы можете серьезно повредить шею при столкновении. Всегда управляйте автомобилем с подголовниками, вставленными в сиденья, если они используются, и следите за их правильной регулировкой.

Регулировка высоты

Для того чтобы поднять подголовник, потяните его вверх в желаемое положение.

Для того чтобы опустить подголовник, нажмите на фиксатор положения, затем надавите на подголовник по направлению вниз.

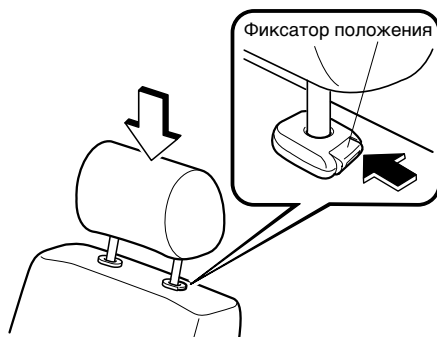

Отрегулируйте подголовник таким образом, чтобы его верхняя часть располагалась параллельно ушам пассажира, и никогда не шеи пассажира.

▼ Подогрев сидений*

Передние сиденья имеют электрический подогрев. Ключ зажигания должен находиться в положении ON.

Нажмите выключатель для включения или выключения подогрева сидений. Когда выключатель находится в положении ON, загорается контрольная лампа.

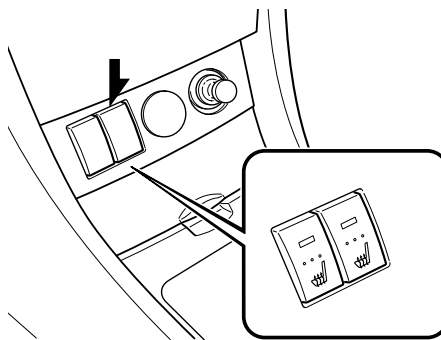

ПРИМЕЧАНИЕ

Температура сиденья регулируется термостатом, который включает и выключает подачу тока.

*Некоторые модели.

2-5

Основное оборудование безопасности

Сиденья

Заднее сиденье

ПРЕДУПРЕЖДЕНИЕ

Укладка груза:

Укладывать багаж или другой груз на уровне выше спинок сидений, а также размещать вещи на заднем поддоне или на крышке багажного отсека, опасно. При внезапном торможении или столкновении вещи могут разлететься, упасть и травмировать пассажиров. Не укладывайте груз на уровне выше спинок сидений, не размещайте вещи на заднем поддоне или на крышке багажного отсека.

Незакрепленный багаж и груз:

Незакрепленный багаж или груз при движении опасен, так как он может сдвинуться или повредиться при внезапном торможении или столкновении и привести к травмам. Перед началом движения убедитесь, что багаж и груз закреплены.

Крепление сидений:

Регулируемые сиденья, которые надежно не закреплены, опасны. При внезапной остановке или столкновении сиденье или спинка сиденья могут сдвинуться и привести к травмам. Убедитесь, что регулируемые компоненты сиденья закреплены на месте.

Незакрепленная спинка сиденья:

Спинка сиденья играет важную роль в Вашей защите в автомобиле. Если оставить спинку сиденья незакрепленной, это опасно, так как при внезапной остановке или столкновении пассажиры могут быть выброшены вперед или откинuty, а багаж может ударить сидящих в автомобиле, что приведет к серьезным травмам. После возврата спинки сиденья всегда, даже если других пассажиров нет, покачайте спинку сиденья, чтобы убедиться, что она закреплена на месте.

ПРЕДУПРЕЖДЕНИЕ

Пассажир на сложенной спинке сиденья:

Ехать с пассажиром, сидящим на сложенной спинке сиденья, опасно. Позволять ребенку сидеть на сложенной спинке сиденья при движении автомобиля особенно опасно. При внезапной остановке или даже небольшом столкновении, ребенок, не сидящий в соответствующей системе перевозки детей и без ремня безопасности, может вылететь вперед, назад или даже из автомобиля, что приведет к серьезным травмам или смерти. Ребенок или предметы в багажном отделении могут ударить других пассажиров и причинить серьезную травму. Никогда не позволяйте пассажирам сидеть или стоять на сложенной спинке сиденья при движении автомобиля.

Дети и складывающиеся задние сиденья:

Играть со складывающимися задними сиденьями опасно. Складывающиеся спинки задних сидений нельзя сложить из багажника. Если сиденья вновь установлены в вертикальное положение, ребенок не сможет выбраться из багажника тем же путем, каким он туда попал. Если у Вас есть маленькие дети, следите за тем, чтобы спинки сидений были закреплены (седан). Не давайте ключи от автомобиля детям и не позволяйте им играть в автомобиле.

ПРИМЕЧАНИЕ

При возврате заднего сиденья в первоначальное положение, также всегда ставьте ремень безопасности в обычное положение. Убедитесь, что ремень вытягивается и втягивается.

▼ Раздельно-складывающаяся спинка заднего сиденья

Для складывания спинок сидений

1. Отстегните поясную часть ремня безопасности центрального заднего сиденья (страница 2-17).

⚠ ПРЕДОСТЕРЕЖЕНИЕ

Всегда отстегивайте поясную часть ремня безопасности перед складыванием спинки заднего левого сиденья. Если оставить поясную часть ремня безопасности пристегнутой, это может привести к повреждению ремня безопасности, пряжки и спинки сиденья.

2. Уберите внешние ремни безопасности в сторону при складывании сидений вниз.
3. Поддерживайте спинку сиденья рукой.
4. Нажмите ручку регулировки спинки заднего сиденья вниз.

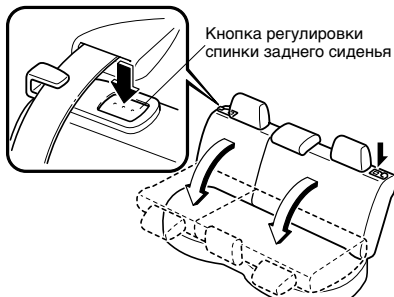

Для возврата спинок сидений в вертикальное положение

1. Уберите внешние ремни безопасности в сторону.
2. Поднимите спинки сидений в вертикальное положение.
3. Убедитесь, что ремни безопасности полностью вытянуты из-под спинок сидений.
4. Находясь внутри автомобиля, потяните на себя верхние части спинок сидений, чтобы убедиться, что они закреплены.

5. Закрепите задний центральный поясной/плечевой ремень и убедитесь, что ремни безопасности проложены надлежащим образом для использования пассажиром (страница 2-17).

⚠ ПРЕДУПРЕЖДЕНИЕ

Защемление ремня безопасности под спинками сидений:

Защемление ремня безопасности под спинкой сиденья после того, как спинка сиденья возвращена в вертикальное положение, опасно. При столкновении или внезапной остановке ремни безопасности не смогут обеспечить соответствующей защиты. Всегда проверяйте, что ремни безопасности полностью вытягиваются из-под спинок сидений.

Возврат спинок задних сидений в вертикальное положение:

Задняя спинка сиденья, полностью не возвращенная в вертикальное положение и не зафиксированная, представляет опасность. Внезапные остановки или маневрирование могут вызвать неожиданное складывание спинки вперед и привести к травмам. Если на задней стороне ручки регулировки спинки заднего сиденья виден красный индикатор, спинка сиденья не зафиксирована в вертикальном положении. При возврате спинки сиденья в вертикальное положение проверьте, что отсутствует индикация красным цветом.

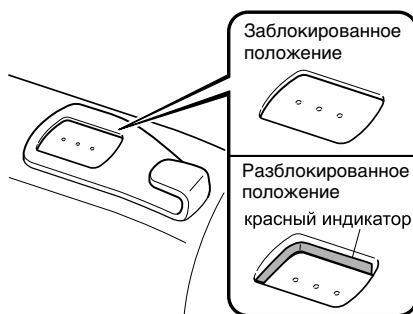

Основное оборудование безопасности

Сиденья

▼ Фиксатор спинки заднего сиденья (седан)

Чтобы зафиксировать или освободить спинку сиденья, передвиньте рычаг.

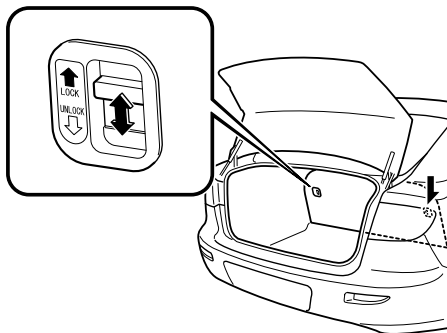

▼ Подголовник

Заднее внешнее сиденье

⚠ ПРЕДУПРЕЖДЕНИЕ

Регулировка подголовника:
Управлять автомобилем со слишком низко наклоненным подголовником или без него опасно. Если за Вашей головой нет опоры, Вы можете серьезно повредить шею при столкновении. Всегда управляйте автомобилем с подголовниками, вставленными в сиденья, если они используются, и следите за их правильной регулировкой.

Регулировка высоты

Чтобы поднять подголовник, потяните его вверх в зафиксированное положение. Для того чтобы опустить подголовник, нажмите на фиксатор положения, затем надавите на подголовник по направлению вниз.

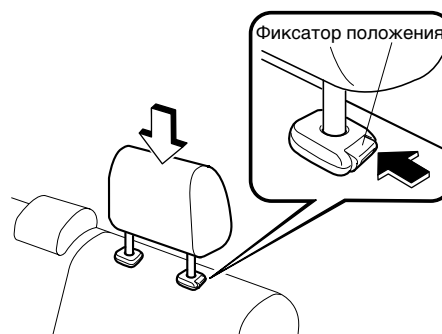

Отрегулируйте подголовник таким образом, чтобы его верхняя часть располагалась параллельно ушам пассажира, и никогда не шею пассажира.

Снятие

Для того чтобы снять подголовник, нажмите на фиксатор положения, затем вытащите подголовник.

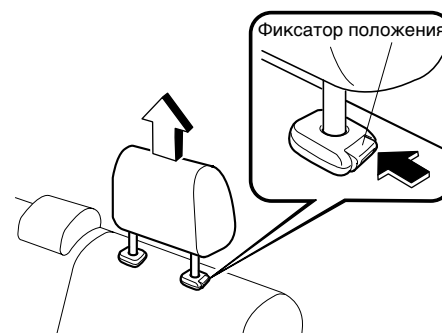

Заднее центральное сиденье

ПРЕДУПРЕЖДЕНИЕ

Установка подголовника:
Управлять автомобилем без установленных подголовников опасно. Если за Вашей головой нет опоры, Вы можете серьезно повредить шею при столкновении. Всегда управляйте автомобилем с установленными подголовниками, если используется заднее центральное сиденье, и следите за их правильной установкой.

Для того чтобы воспользоваться подголовником, поднимите его в зафиксированное положение. Для того чтобы опустить подголовник, нажмите на фиксатор положения, затем надавите на подголовник по направлению вниз.

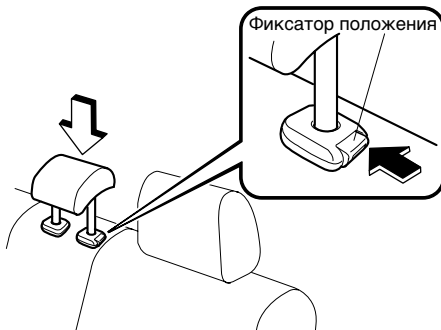

▼ Подлокотник*

Подлокотником можно пользоваться или откинуть его вверх.



ПРЕДУПРЕЖДЕНИЕ

Расположение плечевого ремня над подлокотником:
Располагать плечевую часть ремня заднего сиденья над подлокотником опасно, так как он не сможет обеспечить соответствующую защиту при аварии и может причинить серьезные травмы. Никогда не располагайте плечевую часть ремня заднего сиденья над подлокотником.

*Некоторые модели.

2-9

Основное оборудование безопасности

Системы ремней безопасности

Меры предосторожности при обращении с ремнями безопасности

Ремни безопасности помогают снизить возможность получения серьезных травм при авариях и внезапных остановках. "Mazda" рекомендует водителю и всем пассажирам всегда пользоваться ремнями безопасности.

Передние сиденья оборудованы поясными/плечевыми ремнями. Эти ремни безопасности имеют втягиватели с инерционными фиксаторами, втягивающими ремни, когда они не используются. Фиксаторы позволяют комфортно закреплять ремни на пользователях, но при столкновении они фиксируются.

Задние сиденья оборудованы поясными/плечевыми ремнями. Втягиватели ремней безопасности заднего внешнего сиденья работают в двух режимах, в режиме аварийной блокировки, и, для систем перевозки детей, в режиме автоматической блокировки. Заднее центральное сиденье оборудовано поясным/плечевым ремнями безопасности с втягивателями с инерционными фиксаторами.

ПРЕДУПРЕЖДЕНИЕ

Неиспользование ремней безопасности:

Неиспользование ремня безопасности чрезвычайно опасно. При столкновении сидящие в автомобиле и не закрепленные ремнями безопасности люди могут удариться о другого человека или о какие-либо вещи внутри автомобиля, или их может даже выбросить из автомобиля. Они могут получить серьезные травмы или даже скончаться. В том же столкновении люди, воспользовавшиеся ремнем безопасности, будут в намного более безопасной ситуации. Всегда пристегивайте ремень безопасности и следите за тем, чтобы все находящиеся в автомобиле были соответствующим образом пристегнуты.

Ремень безопасности, поврежденный при несчастном случае:

Пользоваться поврежденным ремнем безопасности опасно. При аварии может повредиться тканая лента используемого ремня безопасности. Поврежденный ремень безопасности не может обеспечить адекватную защиту при столкновении. Независимо от того, сидел ли кто-нибудь на переднем сиденье или нет, если сработали передние надувные подушки безопасности, сработали также и натяжители, и необходимо заменить оба ремня безопасности передних сидений. Обратитесь к квалифицированному мастеру по ремонту, мы рекомендуем, чтобы все системы ремней безопасности, которые использовались при аварии, были проверены в авторизованной ремонтной мастерской компании "Mazda" перед их повторным использованием.

Скрученные ремни безопасности:

Скрученные ремни безопасности опасны. При столкновении удар не поглощается всей возможной шириной ремня. При этом на кости под ремнем воздействуют большие силы, которые могут стать причиной серьезных травм или смерти. Не пользуйтесь скрученными ремнями безопасности.

Один ремень, один пассажир:

Использование одного ремня безопасности для нескольких людей одновременно опасно. Ремень безопасности, используемый таким образом, не может соответствующим образом распределить силы удара, и два пассажира могут быть сдавлены вместе, и получить серьезные травмы или даже погибнуть. Никогда не используйте один ремень безопасности для нескольких людей одновременно.

Системы ремней безопасности

ПРЕДУПРЕЖДЕНИЕ

Инструкции по использованию блоков ремня безопасности:

- Ремни безопасности рассчитаны на то, чтобы облегать костную структуру тела, и их следует пристегивать поперек передней части таза, или таза, груди и плеч, в зависимости от применения; расположения коленной части ремня поперек брюшной области необходимо избегать.
- Ремни безопасности должны быть отрегулированы настолько это возможно плотно, с удобством, для обеспечения защиты, для которой они предназначены. Натянутый ремень значительно снижает степень защиты пользующегося им человека.
- Необходимо следить за тем, чтобы не запачкать тканую ленту полировальным материалом, маслами и химическими веществами, и особенно аккумуляторной кислотой. Очистку можно безопасно осуществить с помощью нежесткого мыла и воды. Если тканая лента стала потертой, загрязненной или поврежденной, ремень следует заменить.
- Важно заменять весь блок, если он использовался в жестком столкновении, даже если повреждение блока не очевидно.
- Ремнем со скрученными лентами пользоваться не следует.
- Каждый блок ремня безопасности должен использоваться одним человеком; закреплять ремень на ребенке, сидящем на коленях другого человека, опасно.
- Пользователь не должен вносить никаких изменений или добавлений, которые либо помешают работе устройств регулировки ремня безопасности для его натяжения, либо не позволят регулировать блок ремня безопасности для его натяжения.

ПРЕДОСТЕРЕЖЕНИЕ

Втягивание ремня может быть затруднено, если ремни и кольца загрязнены, поэтому старайтесь держать их чистыми.

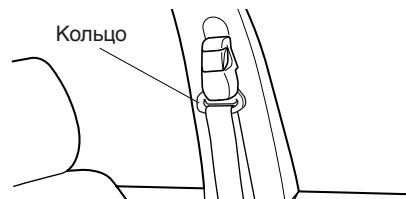

Основное оборудование безопасности

Системы ремней безопасности

▼ Беременные женщины и люди с серьезными медицинскими заболеваниями

Беременная женщина должна пользоваться ремнями безопасности. Спросите своего врача о конкретных рекомендациях.

Поясной ремень следует располагать **УДОБНО И КАК МОЖНО НИЖЕ НА БЕДРАХ**.

Плечевой ремень следует соответствующим образом располагать поперек плеча, и никогда не поперек живота.

Люди с серьезными медицинскими заболеваниями также должны пользоваться ремнями безопасности. Спросите своего врача о специальных инструкциях, относящихся к конкретным медицинским заболеваниям.



▼ Режим аварийной блокировки

Если ремень полностью вынут, он всегда будет находиться в режиме аварийной блокировки, до тех пор, пока Вы не переведите его в режим автоматической блокировки, путем вытягивания ремня на всю длину. В режиме аварийной блокировки, ремень находится в удобном для пассажира положении, а втягиватель зафиксирует ремень при столкновении.

Если ремень натянут слишком сильно и мешает движению при остановке или движении автомобиля, возможно, Вы находитесь в режиме автоматической блокировки, так как Вы слишком сильно вытянули ремень безопасности. Для возврата в более удобный режим аварийной блокировки подождите, пока автомобиль не остановится в безопасном месте, полностью вытяните ремень, чтобы вернуть его обратно в режим аварийной блокировки, и затем еще раз протяните его вокруг себя.

▼ Режим автоматической блокировки

Всегда используйте режим автоматической блокировки для того, чтобы система для перевозки детей не сместилась в опасное положение в случае аварии. Для того чтобы перевести ремень безопасности в режим автоматической блокировки, полностью вытяните его и закрепите в соответствии с инструкциями к системе для перевозки детей. Он обтянет систему для перевозки детей и останется в зафиксированном положении. См. раздел по перевозке детей (страница 2-21).

Системы ремней безопасности

3-точечный тип ремня безопасности

ПРИМЕЧАНИЕ

При использовании ремня безопасности заднего центрального сиденья, см. раздел "Задний ремень безопасности для центрального сиденья" (страница 2-17).

▼ Застегивание ремней безопасности

1. Возьмитесь за пряжку и язычок.
2. Медленно вытяните поясной/плечевой ремень.



3. Вставьте язычок в пряжку до щелчка.



⚠ ПРЕДУПРЕЖДЕНИЕ

Расположение плечевой части ремня безопасности:

Неправильное расположение плечевой части ремня безопасности опасно. Всегда следите за тем, чтобы плечевая часть ремня безопасности располагалась поперек плеча и около шеи, и никогда не под рукой, на шее или на плече.

4. Убедитесь, что плечевой ремень удобно прилегает к телу.

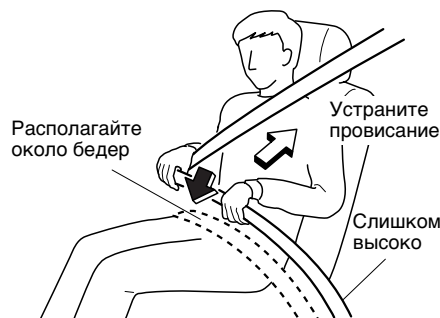

⚠ ПРЕДУПРЕЖДЕНИЕ

Расположение поясной части ремня безопасности:

Поясная часть ремня безопасности, расположенная слишком высоко, опасна. При столкновении это приведет к концентрации силы удара непосредственно в брюшной области и серьезным травмам. Располагайте поясную часть ремня с удобством и насколько это возможно ниже.

Основное оборудование безопасности

Системы ремней безопасности

▼ Отстегивание ремней безопасности

Нажмите на кнопку пружины.

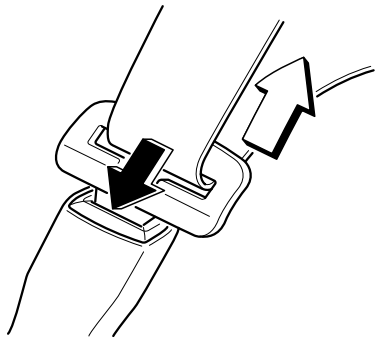

ПРИМЕЧАНИЕ

Если ремень втягивается не полностью, проверьте его на отсутствие перегибов и скруток. Если он по-прежнему не втягивается надлежащим образом, проверьте его у квалифицированного мастера по ремонту, рекомендуем обратиться в авторизованную ремонтную мастерскую компании "Mazda".

▼ Регулятор плечевого ремня

Отрегулируйте высоту плечевого ремня безопасности, если ремень касается Вашей шеи, или если он находится поперек руки, а не плеча. Для поднятия регулятора плечевого ремня поднимите регулятор вверх. Для опускания регулятора плечевого ремня вытяните кнопку и сдвиньте его вниз. Убедитесь, что регулятор зафиксирован.



⚠ ПРЕДУПРЕЖДЕНИЕ

Расположение плечевой части ремня безопасности:

Неправильное расположение плечевой части ремня безопасности опасно. Всегда следите за тем, чтобы плечевая часть ремня безопасности располагалась поперек плеча и около шеи, и никогда не под рукой, на шее или на плече.

Системы ремней безопасности

Предварительный натяжитель ремня безопасности переднего сиденья и системы ограничения нагрузки

Для оптимальной защиты ремни безопасности водительского и переднего пассажирского сиденья оборудованы предварительным натяжителем и системами ограничения нагрузки. При умеренной или более сильной лобовой или около-лобовой аварии передняя надувная подушка безопасности и системы предварительного натяжителя срабатывают одновременно. Предварительные натяжители втягивают ремни безопасности передних сидений при расширении надувных подушек. Система предварительного натяжителя ремня включится только в том случае, если передний ремень безопасности надлежащим образом располагается на пассажире. Система ограничения нагрузки освобождает ткань ремня контролируемым образом с целью снижения усилия ремня на грудь находящегося в автомобиле человека.

ПРЕДУПРЕЖДЕНИЕ

Неправильное расположение ремней безопасности водительского и переднего пассажирского сидений: **Неправильное расположение ремней безопасности водительского и переднего пассажирского сидений опасно. Без правильного расположения системы предварительного натяжителя и ограничения нагрузки не могут обеспечить соответствующую защиту при аварии, и это может привести к серьезной травме. Пользуйтесь ремнями безопасности только таким образом, как это рекомендуется в данном руководстве пользователя.**

ПРЕДУПРЕЖДЕНИЕ

Использованные предварительные натяжители ремней безопасности: **Использование ремней безопасности передних сидений с использованной системой предварительного натяжения опасно.**

Предварительные натяжители ремней безопасности сработают только один раз. После их срабатывания они больше работать не будут, и их оба необходимо сразу же заменить, даже если во время аварии на переднем сиденье никто не сидел. Если предварительные натяжители ремней безопасности не заменить, риск травматизма при аварии увеличится. Всегда обращайтесь к квалифицированному мастеру по ремонту, мы рекомендуем, чтобы после аварии предварительные натяжители ремней безопасности и надувные подушки были проверены и заменены в авторизованной ремонтной мастерской компании "Mazda". Предварительные натяжители ремней безопасности и надувные подушки необходимо менять после столкновения, при котором они были задействованы.

Изменение или проверка системы предварительного натяжителя: **Изменение компонентов или электропроводки системы предварительного натяжителя, включая использование электронных устройств проверки, опасно. Вы можете случайно включить ее или сделать ее неработоспособной, и после этого она не сработает при аварии. Находящиеся в автомобиле могут получить серьезные травмы. Никогда не изменяйте компоненты или электропроводку, и не пользуйтесь электронными устройствами для проверки системы предварительного натяжителя.**

Основное оборудование безопасности

Системы ремней безопасности

ПРЕДУПРЕЖДЕНИЕ

Выброс системы предварительного натяжителя:
Неправильное обращение с системой предварительного натяжителя или с автомобилем с неработающими предварительными натяжителями, опасно. Если не соблюдать все процедуры безопасности, можно получить травму. Проконсультируйтесь у квалифицированного мастера по ремонту, рекомендуем обратиться в авторизованную ремонтную мастерскую компании "Mazda", чтобы узнать, как безопасно выбросить систему предварительного натяжителя или как сдать в металлолом автомобиль, оборудованный предварительным натяжителем.

ПРИМЕЧАНИЕ

- Система предварительного натяжения сработает только при умеренном или более сильном лобовом или около-лобовом столкновении. Она не сработает в большинстве случаев переворачивания, боковых ударов или ударов сзади.
- При срабатывании надувных подушек безопасности и предварительных натяжителей выделяется некоторое количество дыма (нетоксичного газа). Это не указывает на пожар. Этот газ обычно не оказывает влияния на людей в автомобиле, однако, люди с чувствительной кожей могут почувствовать небольшое раздражение кожи. Если остатки после срабатывания надувных подушек безопасности или передней системы предварительных натяжителей попадут на кожу или в глаза, смойте их как можно быстрее.

▼ Сигнальная лампа надувной подушки безопасности/системы предварительного натяжителя ремня переднего сиденья



Если система надувных подушек безопасности/предварительного натяжителя ремня переднего сиденья исправна, при повороте ключа зажигания в положение ON или при запуске двигателя с помощью рукоятки, загорается сигнальная лампа. Примерно через 6 секунд она гаснет.

На неисправность системы указывает постоянное горение или отсутствие включения сигнальной лампы при повороте ключа зажигания в положение ON. В том и в другом случае как можно быстрее проконсультируйтесь у квалифицированного мастера по ремонту, рекомендуем обратиться в авторизованную ремонтную мастерскую компании "Mazda". Система при аварии может не сработать.

ПРЕДУПРЕЖДЕНИЕ

Самостоятельное обслуживание систем надувных подушек безопасности/предварительного натяжителя:
Самостоятельное обслуживание или вмешательство в системы опасно. Надувная подушка безопасности/предварительный натяжитель могут случайно сработать или сломаться. Это может привести к серьезным травмам. Никогда не вмешивайтесь в работу систем и всегда производите все работы по техобслуживанию и ремонту у квалифицированного мастера, рекомендуем обращаться в авторизованную ремонтную мастерскую компании "Mazda".

Системы ремней безопасности

▼ Предупреждающий звуковой сигнал надувной подушки безопасности/системы предварительного натяжителя ремня переднего сиденья

Если в системах надувной подушки безопасности/предварительного натяжителя ремня переднего сиденья и в сигнальной лампе обнаружена неисправность, предупреждающий звуковой сигнал будет звучать в течение примерно 5 секунд каждую минуту.

Предупреждающий сигнал надувной подушки безопасности и предварительного натяжителя ремня безопасности будет работать примерно в течение 35 минут. Проверьте автомобиль в уполномоченной мастерской «Mazda» как можно быстрее.

ПРЕДУПРЕЖДЕНИЕ

Предупреждающий звуковой сигнал надувной подушки безопасности/системы предварительного натяжителя ремня переднего сиденья:
Управление автомобилем с подаваемым предупреждающим звуковым сигналом надувной подушки безопасности/системы предварительного натяжителя ремня переднего сиденья опасно. При столкновении надувные подушки и система предварительного натяжителя ремня переднего сиденья не сработают, что может привести к смерти или к серьезной травме. Не управляйте автомобилем с подаваемым предупреждающим звуковым сигналом надувной подушки безопасности/системы предварительного натяжителя ремня переднего сиденья. Обратитесь к квалифицированному мастеру по ремонту, рекомендуем обратиться в авторизованную ремонтную мастерскую компании "Mazda", чтобы проверить автомобиль как можно скорее.

Ремень безопасности заднего центрального сиденья

Перед использованием заднего центрального поясного/плечевого ремня убедитесь, что язычок (A) и анкерная пряжка (B) пристегнуты.

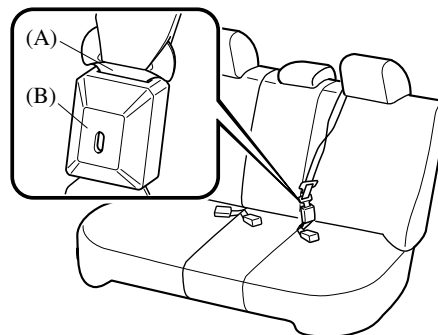

▼ Пристегивание ремня безопасности

1. Возьмитесь за пряжку (D) и язычок (C).
2. Медленно вытяните поясной/плечевой ремень.
3. Вставьте язычок (C) в пряжку (D) до щелчка.

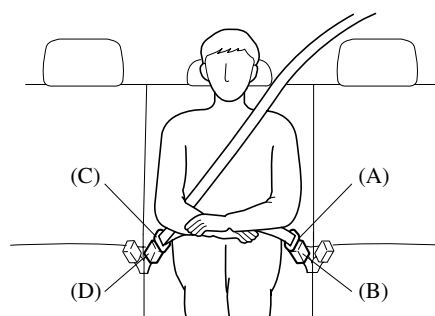

Основное оборудование безопасности

Системы ремней безопасности

ПРЕДУПРЕЖДЕНИЕ

Пристегивание ремня безопасности заднего центрального сиденья только с одной пряжкой:

Пристегивать ремень безопасности заднего центрального сиденья только с одной пряжкой опасно. Если пристегнуть только одну пару язычка и пряжки ремня безопасности, либо язычок (A) и анкерную пряжку (B), либо язычок (C) и анкерную пряжку (D), ремень безопасности не может обеспечить полную защиту. При внезапной остановке или столкновении пассажир может проскользнуть под ремень и получить серьезные травмы. Всегда следите за тем, чтобы пристегивать обе пары язычков и пряжек ремня безопасности.

Расположение плечевой части ремня безопасности:

Неправильное расположение плечевой части ремня безопасности опасно. Всегда следите за тем, чтобы плечевая часть ремня безопасности располагалась поперек плеча и около шеи, и никогда не под рукой, на шее или на плече.

Использование ремня безопасности заднего центрального сиденья:

Использовать ремень безопасности заднего центрального сиденья при снятом заднем левом подголовнике опасно. При снятом заднем левом подголовнике ремень безопасности не обеспечит соответствующую защиту, так как ремень безопасности не будет расположен правильно. Пассажир может получить серьезные травмы в случае аварии. Всегда используйте ремень безопасности заднего центрального сиденья с установленным задним левым подголовником.

- Убедитесь, что плечевой ремень удобно прилегает к телу.

ПРЕДУПРЕЖДЕНИЕ

Расположение поясной части ремня безопасности:

Поясная часть ремня безопасности, расположенная слишком высоко, опасна. При столкновении это приведет к концентрации силы удара непосредственно в брюшной области и серьезным травмам. Располагайте поясную часть ремня с удобством и насколько это возможно ниже.

▼ Отстегивание ремня безопасности

Нажмите на кнопку пряжки.

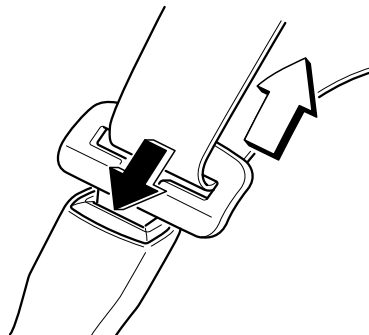

Системы ремней безопасности

▼ Отстегивание поясной части ремня безопасности

Вставьте небольшой предмет в щель анкерной пряжки (B), например, ключ.

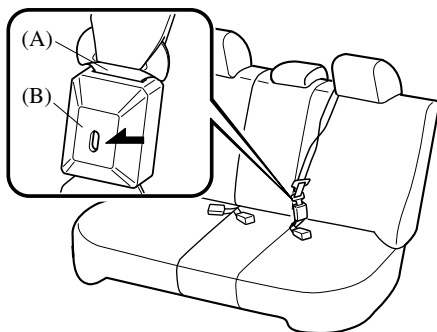

⚠ ПРЕДОСТЕРЕЖЕНИЕ

Всегда отстегивайте поясную часть ремня безопасности перед складыванием спинки заднего левого сиденья. Если оставить поясную часть ремня безопасности пристегнутой, это может привести к повреждению ремня безопасности, пряжки и спинки сиденья.

▼ Пристегивание поясной части ремня безопасности

Возьмитесь за язычок (A) и вставьте его в анкерную пряжку (B) до щелчка. Теперь пассажир может безопасно им пользоваться.

ПРИМЕЧАНИЕ

После возврата спинки заднего левого сиденья в вертикальное положение, пристегните поясную часть ремня.

Сигнальная лампа ремня безопасности



Если ремень безопасности водителя не пристегнут при переводе ключа зажигания в положение ON, сигнальная лампа ремня безопасности будет гореть до тех пор, пока ремень не будет пристегнут.

Если система работает неправильно, проконсультируйтесь у квалифицированного мастера по ремонту, рекомендуем обратиться в авторизованную ремонтную мастерскую компании "Mazda".

Основное оборудование безопасности

Системы ремней безопасности

Предупреждающий звуковой сигнал ремня безопасности

Если ремень безопасности водителя не пристегнут, и автомобиль движется со скоростью более чем 8 км/час (5 миль в час), звуковой сигнал будет подаваться в течение примерно 90 секунд (по истечении этого времени частота подачи звукового сигнала увеличивается).

2-20

Форма № 8T05-RU-03K

Меры предосторожности при перевозке детей

“Mazda” настоятельно рекомендует использовать системы для перевозки детей, достаточно маленьких для их использования.

“Mazda” рекомендует использовать собственную систему “Mazda” для перевозки детей или систему, отвечающую европейским инструкциям (ECE R44). Если Вы хотите приобрести собственную систему “Mazda” для перевозки детей, пожалуйста, свяжитесь с авторизованным дилером “Mazda”.

Осведомитесь о местных и государственных или провинциальных законах, устанавливающих определенные правила, касающиеся безопасности детей, перевозимых в Вашем автомобиле.

Какую бы систему для перевозки детей Вы бы ни рассматривали, пожалуйста, выбирайте систему, соответствующую возрасту и размеру ребенка, соблюдайте законодательство и следуйте инструкциям, прилагаемым к системе для перевозки детей.

Ребенок, который вырос из системы для перевозки детей, должен сидеть сзади и быть пристегнутым ремнями безопасности.

Система для перевозки детей должна быть установлена на заднем сиденье. Согласно статистике, заднее сиденье является лучшим местом для всех детей до 12 лет – еще лучше, если имеется дополнительная система (надувные подушки безопасности).

НИКОГДА не используйте систему для перевозки детей по направлению назад на переднем сиденье с включенной системой надувной подушки безопасности. Переднее пассажирское сиденье также является менее предпочтительным для других систем для перевозки детей.

В автомобиле предусмотрен дезактивирующий выключатель, который отключает надувание подушки безопасности переднего пассажирского сиденья. Не отключайте надувную подушку безопасности переднего пассажирского сиденья, не прочитав раздел “Дезактивирующий выключатель надувной подушки безопасности переднего пассажирского сиденья” (страница 2-42).

Основное оборудование безопасности

Системы ремней безопасности

ПРЕДУПРЕЖДЕНИЕ

Соответствующий размер системы для перевозки детей:

Для эффективной защиты при авариях и внезапных остановках, ребенок должен соответствующим образом удерживаться с использованием ремня безопасности или системы для перевозки детей, в зависимости от возраста и размера. Если это не так, ребенок может получить серьезные травмы или даже погибнуть при аварии.

Следуйте инструкциям изготовителя и всегда следите за надлежащим креплением системы для перевозки детей:

Незакрепленная система для перевозки детей опасна. При неожиданной остановке или столкновении она может сдвинуться с места и стать причиной серьезных травм или смерти ребенка или других пассажиров. Следите за тем, чтобы система для перевозки детей была соответствующим образом закреплена на месте в соответствии с инструкциями производителя системы для перевозки детей. Если она не используется, убирайте ее из автомобиля или закрепляйте с помощью ремня безопасности или скоб BOTH ISOFIX.

Ребенок на руках во время движения автомобиля:

Держать ребенка на руках во время движения автомобиля чрезвычайно опасно. Независимо от силы человека, он или она не смогут удержать ребенка при внезапной остановке или столкновении, и это может привести к серьезной травме или смерти ребенка или других пассажиров. Даже при средней аварии, на ребенка могут повлиять силы надувной подушки безопасности, что может привести к серьезным травмам или смерти ребенка; ребенок также может ударить взрослого, ранив его. Всегда пристегивайте ребенка соответствующей системой для перевозки детей.

Система для перевозки детей по направлению назад:

Очень опасно! Не используйте систему для перевозки детей по направлению назад на сиденье, которое имеет перед собой защитную надувную подушку безопасности!

Система для перевозки детей может подвергнуться удару при срабатывании надувной подушки безопасности и может сильно сдвинуться назад, что приведет к серьезной травме или смерти ребенка. НИКОГДА не используйте систему для перевозки детей по направлению назад на переднем сиденье с надувной подушкой безопасности, которая может сработать даже при умеренном столкновении.

Срабатывание надувной подушки безопасности

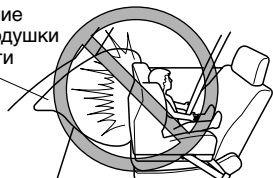

Системы ремней безопасности

ПРЕДУПРЕЖДЕНИЕ

Автомобили, оборудованные надувной подушкой безопасности переднего пассажирского сиденья, имеют предупредительную этикетку, прикрепленную так, как показано ниже. Предупредительная этикетка напоминает Вам о запрете установки системы для перевозки детей по направлению назад на переднем пассажирском сиденье в любое время.



Положение переднего пассажирского сиденья:

Система для перевозки детей по направлению вперед может быть установлена на переднем пассажирском сиденье только, если этого невозможно избежать. Всегда отодвигайте сиденье как можно дальше назад и проверяйте, что дезактивирующий выключатель надувной подушки безопасности переднего пассажирского сиденья находится в положении OFF, поскольку сила срабатывания надувной подушки безопасности может вызвать серьезную травму или смерть ребенка. См. дезактивирующий выключатель надувной подушки безопасности переднего пассажирского сиденья (страница 2-42).



Дети и положение сидения с боковой и головной надувными подушками безопасности:

Позволять кому-либо опираться или облакачиваться о переднюю или заднюю двери опасно. Если автомобиль оборудован боковыми и головными надувными подушками безопасности, удар от надувания может вызвать серьезную травму или смерть человека. Дети часто засыпают в автомобиле; если ребенок уснул, он более подвержен опасности на переднем пассажирском сиденье, которое имеет боковую надувную подушку безопасности, потому что ребенок может сползти и оказаться на пути надувных подушек безопасности. Кроме того, оперевшись или облокотившись о дверь, ребенок может блокировать боковые и головные надувные подушки безопасности и исключить возможность использования преимуществ дополнительной защиты. В автомобиле с передней надувной подушкой безопасности и с дополнительной боковой надувной подушкой безопасности, которая выходит из переднего сиденья, заднее сиденье всегда является лучшим местом для детей, склонных к засыпанию в автомобиле. Не позволяйте ребенку опираться или облакачиваться о двери, даже если ребенок усажен в систему для перевозки детей.

Основное оборудование безопасности

Системы ремней безопасности

ПРЕДУПРЕЖДЕНИЕ

Один ремень, один пассажир:

Использование одного ремня безопасности для нескольких людей одновременно опасно. Ремень безопасности, используемый таким образом, не может соответствующим образом распределить силы удара, и два пассажира могут быть сдавлены вместе, и получить серьезные травмы или даже погибнуть. Никогда не используйте один ремень безопасности для нескольких людей одновременно.

ПРЕДОСТЕРЕЖЕНИЕ

В теплую погоду ремень безопасности или система для перевозки детей могут стать очень горячими в закрытом автомобиле. Чтобы не обжечься самому и не обжечь ребенка, проверьте их перед тем, как воспользоваться ими самому или посадить ребенка.

ПРИМЕЧАНИЕ

Ваш автомобиль "Mazda" оборудован скобами ISOFIX для крепления оригинальных систем "Mazda" для перевозки детей на задних внешних сиденьях. При использовании этих скоб для крепления системы для перевозки детей, см. "Системы для перевозки детей с креплением скобой ISOFIX" (страница 2-34).

Системы ремней безопасности

Категории систем для перевозки детей (Европа)

Системы для перевозки детей классифицированы в следующие 5 групп в соответствии с европейскими инструкциями (ECE R44).

Группа	Возраст	Вес
0	До 9 месяцев	Менее 10 кг
0+	До 2 лет	Менее 13 кг
1	От 8 месяцев до 4 лет	9 кг — 18 кг
2	От 3 до 7 лет	15 кг — 25 кг
3	От 6 до 12 лет	22 кг — 36 кг

ПРИМЕЧАНИЕ

При приобретении системы для перевозки детей спросите изготовителя, какая система для перевозки детей подходит для Вашего ребенка и автомобиля.

Основное оборудование безопасности

Системы ремней безопасности

Место установки системы для перевозки детей (Европа)

В данном руководстве пользователя приводится объяснение следующих трех популярных типов систем для перевозки детей, закрепляемых с помощью ремней безопасности: сиденье для младенцев, сиденье для детей, вспомогательное сиденье.

ПРИМЕЧАНИЕ

Место установки определяется типом системы для перевозки детей. Всегда внимательно читайте инструкции производителя и данное руководство пользователя.

Сиденье для младенцев

Соответствует Группе 0 и 0+ европейских инструкций (ECE R44).

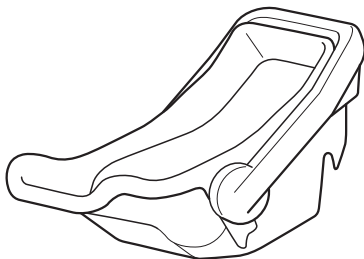

Сиденье для детей

Соответствует Группе 1 европейских инструкций (ECE R44).



Вспомогательное сиденье

Соответствует Группе 2 и 3 европейских инструкций (ECE R44).

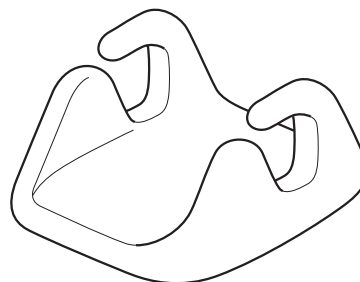

Системы ремней безопасности

▼ Место установки сиденья для младенцев

Сиденье для младенцев используется только в положении по направлению назад.

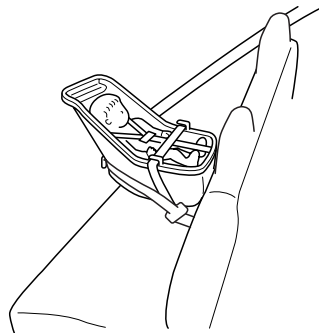

Для определения места установки сиденья для младенцев см. таблицу “Пригодность системы для перевозки детей для различных положений сиденья” (страница 2-30).

⚠ ПРЕДУПРЕЖДЕНИЕ

Установка сиденья для младенцев:
Установка сиденья для младенцев без предварительного нахождения соответствия по таблице “Пригодность системы для перевозки детей для различных положений сиденья” опасно. Сиденье для младенцев, установленное в неправильном положении, нельзя соответствующим образом закрепить. При столкновении ребенок может ударить другого пассажира в автомобиле и получить серьезные травмы или даже погибнуть. **Никогда не устанавливайте сиденье для младенцев в неправильном положении сиденья.**

⚠ ПРЕДУПРЕЖДЕНИЕ

Система для перевозки детей по направлению назад:
Очень опасно! Не используйте систему для перевозки детей по направлению назад на сиденье, которое имеет перед собой защитную надувную подушку безопасности! Система для перевозки детей может подвергнуться удару при срабатывании надувной подушки безопасности и сдвинуться с места. Ребенок в системе для перевозки детей может получить серьезные травмы или погибнуть. Никогда не используйте систему для перевозки детей по направлению назад на переднем пассажирском сиденье, которое имеет перед собой защитную надувную подушку безопасности.

Срабатывание надувной подушки безопасности



▼ Место установки сиденья для детей

Сиденье для детей устанавливается по направлению вперед или назад в зависимости от возраста и размера ребенка. При установке соблюдайте инструкции производителя в соответствии с возрастом и размером ребенка, а также указания по установке системы для перевозки детей.

Тип системы с установкой по направлению назад

Для определения места установки сиденья для детей по направлению назад см. таблицу “Пригодность системы для перевозки детей для различных положений сиденья” (страница 2-30).

Основное оборудование безопасности

Системы ремней безопасности

ПРЕДУПРЕЖДЕНИЕ

Установка сиденья для детей по направлению назад:
Установка сиденья для детей по направлению назад без предварительного нахождения соответствия по таблице "Пригодность системы для перевозки детей для различных положений сиденья" опасно. Сиденье для детей по направлению назад, установленное в неправильном положении, нельзя соответствующим образом закрепить. При столкновении ребенок может ударить другого пассажира в автомобиле и получить серьезные травмы или даже погибнуть. **Никогда не устанавливайте сиденье для детей по направлению назад в неправильном положении сиденья.**

Система для перевозки детей по направлению назад:
Очень опасно! Не используйте систему для перевозки детей по направлению назад на сиденье, которое имеет перед собой защитную надувную подушку безопасности! Система для перевозки детей может подвергнуться удару при срабатывании надувной подушки безопасности и сдвинуться с места. Ребенок в системе для перевозки детей может получить серьезные травмы или погибнуть. **Никогда не используйте систему для перевозки детей по направлению назад на переднем пассажирском сиденье, которое имеет перед собой защитную надувную подушку безопасности.**

Срабатывание надувной подушки безопасности



Тип системы с установкой по направлению вперед
Для определения места установки сиденья для детей по направлению вперед см. таблицу "Пригодность системы для

перевозки детей для различных положений сиденья" (страница 2-30).

ПРЕДУПРЕЖДЕНИЕ

Установка сиденья для детей по направлению вперед:
Установка сиденья для детей по направлению вперед без предварительного нахождения соответствия по таблице "Пригодность системы для перевозки детей для различных положений сиденья" опасно. Сиденье для детей по направлению вперед, установленное в неправильном положении, нельзя соответствующим образом закрепить. При столкновении ребенок может ударить другого пассажира в автомобиле и получить серьезные травмы или даже погибнуть. **Никогда не устанавливайте сиденье для детей по направлению вперед в неправильном положении сиденья.**

Положение переднего пассажирского сиденья:
Система для перевозки детей по направлению вперед может быть установлена на переднем пассажирском сиденье только, если этого невозможно избежать. Всегда отодвигайте сиденье как можно дальше назад и проверяйте, что дезактивирующий выключатель надувной подушки безопасности переднего пассажирского сиденья находится в положении OFF, поскольку сила срабатывания надувной подушки безопасности может вызвать серьезную травму или смерть ребенка. См. дезактивирующий выключатель надувной подушки безопасности переднего пассажирского сиденья (страница 2-42).



Системы ремней безопасности

▼ Место установки вспомогательного сиденья

Вспомогательное сиденье используется только в положении по направлению назад.



Для определения места установки вспомогательного сиденья см. таблицу "Пригодность системы для перевозки детей для различных положений сиденья" (страница 2-30).

! ПРЕДУПРЕЖДЕНИЕ

Установка вспомогательного сиденья:

Установка вспомогательного сиденья без предварительного нахождения соответствия по таблице "Пригодность системы для перевозки детей для различных положений сиденья" опасно. Вспомогательное сиденье, установленное в неправильном положении, нельзя соответствующим образом закрепить. При столкновении ребенок может ударить другого пассажира в автомобиле и получить серьезные травмы или даже погибнуть. **Никогда не устанавливайте вспомогательное сиденье в неправильном положении сиденья.**

Положение переднего пассажирского сиденья:

Система для перевозки детей по направлению вперед может быть установлена на переднем пассажирском сиденье только, если этого невозможно избежать. Всегда отодвигайте сиденье как можно дальше назад и проверяйте, что дезактивирующий выключатель надувной подушки безопасности переднего пассажирского сиденья находится в положении OFF, поскольку сила срабатывания надувной подушки безопасности может вызвать серьезную травму или смерть ребенка.



Основное оборудование безопасности

Системы ремней безопасности

Таблица пригодности системы для перевозки детей для различных положений сиденья (Европа)

В данной таблице приводится информация о пригодности собственных систем “Mazda” для перевозки детей. Для определения пригодности установки системы для перевозки детей другого изготовителя внимательно прочитайте инструкции изготовителя, поставляемые в комплекте с системой для перевозки детей.

Европейская инструкция (ECE R44) Группы систем для перевозки детей	Возрастная группа	Весовая группа	Тип системы для перевозки детей	Положение	Положение сидения		
					Переднее пассажирское сиденье	Заднее сиденье (внешнее)	Заднее сиденье (центральное)
ГРУППА 0	До 9 месяцев	Менее, чем 10 кг	Сиденье для младенцев	По направлению назад	X	S	X
ГРУППА 0+	До 2 лет	Менее, чем 13 кг	Сиденье для младенцев	По направлению назад	X	S	X
ГРУППА 1	От 8 месяцев до 4 лет	9 кг – 18 кг	Сиденье для детей	По направлению назад	S ^{*1}	S ^{*2}	S ^{*3}
				По направлению назад	X	S	X
ГРУППА 2	От 3 до 7 лет	15 кг – 25 кг	Вспомогательное сиденье	По направлению назад	S ^{*1}	S	X
ГРУППА 3	От 6 до 12 лет	22 кг – 36 кг	Вспомогательное сиденье	По направлению назад	S ^{*1}	S	X

S: Положение сиденья пригодно для системы для перевозки детей в данной группе.

X: Положение сиденья не пригодно для ребенка в данной группе.

*1: Используйте только оригинальные системы “Mazda” для перевозки детей.

При использовании переднего пассажирского сиденья для установки системы для перевозки детей отодвиньте переднее пассажирское сиденье как можно дальше и проверьте, что дезактивирующий выключатель надувной подушки безопасности переднего пассажирского сиденья находится в положении OFF.

*2: Можно использовать системы для перевозки детей с креплением скобой ISOFIX.

*3: Если при установке система не устойчива, установите ее в одном из внешних положений.

Системы ремней безопасности

Установка систем для перевозки детей

При установке системы для перевозки детей соблюдайте инструкции изготовителя.

Ремни безопасности задних внешних сидений можно легко перевести в режим автоматической блокировки, что необходимо сделать для крепления системы для перевозки детей.

▼ Установка системы для перевозки детей на заднем сиденье (с использованием режима автоматической блокировки)

Выполняйте эти инструкции при использовании режима автоматической блокировки для системы для перевозки детей.

1. Убедитесь, что спинка сиденья надежно зафиксирована, покачайте спинку сиденья.
2. Закрепите систему для перевозки детей с помощью поясной части поясного/плечевого ремня безопасности. См. инструкции по системе для перевозки детей для информации о том, как необходимо прокладывать ремень.
3. Для того чтобы перевести втягиватель в режим автоматической блокировки, вытяните плечевую часть ремня безопасности из втягивателя на всю длину.

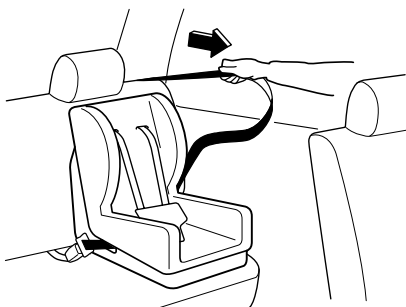

4. Плотно вставьте систему для перевозки детей в сиденье автомобиля. Убедитесь, что ремень втягивается настолько это возможно удобно. Если система находится в режиме автоматической блокировки, при втягивании из втягивателя будут слышны щелчки. Если ремень не обеспечивает надежного крепления сиденья, повторите этот шаг.

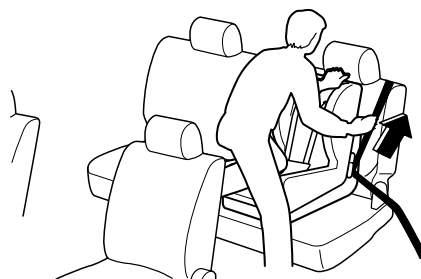

ПРИМЕЧАНИЕ

Проверяйте эту функцию каждый раз перед использованием системы для перевозки детей. Вы не сможете вытянуть плечевой ремень из втягивателя, если система находится в режиме автоматической блокировки. Когда Вы снимете систему для перевозки детей, проследите, чтобы ремень полностью втянулся, чтобы вернуть систему в режим аварийной блокировки, перед использованием ремней пассажирами.

Основное оборудование безопасности

Системы ремней безопасности

5. Если в Вашей системе для перевозки детей необходимо использовать привязную ленту, прикрепите и затяните привязную ленту, следуя инструкциям изготовителя.



Расположение привязной ленты в автомобиле с кузовом типа хэтчбек



⚠ ПРЕДУПРЕЖДЕНИЕ

Использование привязных лент с системой для перевозки детей: Крепления системы для перевозки детей рассчитаны только на те нагрузки, которым подвергаются правильно установленные системы для перевозки детей. Ни при каких обстоятельствах их нельзя использовать для ремней безопасности для взрослых или для крепления других деталей или оборудования к автомобилю.

Неправильное расположение привязной ленты: Расположение привязной ленты сверху подголовника опасно. При столкновении подголовник может погнуться или сломаться. Это приведет к ослаблению ленты. Система для перевозки детей может сдвинуться и ранить ребенка или другого человека. Всегда располагайте привязную ленту между подголовником и спинкой сиденья.

Системы ремней безопасности

▼ Установка системы для перевозки детей на заднем центральном сиденье

1. Убедитесь, что спинка сиденья надежно зафиксирована, покачай спинку сиденья.
2. Закрепите систему для перевозки детей ремнем безопасности в соответствии с инструкциями изготовителя.
3. Располагайте привязную ленту между подголовником и спинкой сиденья. Закрепите привязную ленту в соответствии с инструкциями изготовителя системы для перевозки детей.



⚠ ПРЕДУПРЕЖДЕНИЕ

Использование привязных лент с системой для перевозки детей:
Крепления системы для перевозки детей рассчитаны только на те нагрузки, которым подвергаются правильно установленные системы для перевозки детей. Ни при каких обстоятельствах их нельзя использовать для ремней безопасности для взрослых или для крепления других деталей или оборудования к автомобилю.

Неправильное расположение привязной ленты:
Расположение привязной ленты сверху подголовника опасно. При столкновении подголовник может погнуться или сломаться. Это приведет к ослаблению ленты. Система для перевозки детей может сдвинуться и ранить ребенка или другого человека. Всегда располагайте привязную ленту между подголовником и спинкой сиденья.

Основное оборудование безопасности

Системы ремней безопасности

Системы для перевозки детей с креплением скобой ISOFIX

Ваш автомобиль "Mazda" оборудован скобами ISOFIX для крепления оригинальных систем "Mazda" для перевозки детей на задних внешних сиденьях.

Для дополнительной информации об оригинальной системе "Mazda" для перевозки детей, свяжитесь с авторизованным дилером "Mazda".

ПРЕДУПРЕЖДЕНИЕ

Инструкции изготовителя по системе для перевозки детей:

Незакрепленная система для перевозки детей опасна. При неожиданной остановке или столкновении она может сдвинуться с места и стать причиной серьезных травм или смерти ребенка или других пассажиров. Следите за тем, чтобы система для перевозки детей была соответствующим образом закреплена на месте в соответствии с инструкциями изготовителя.

Незакрепленная система для перевозки детей:

Незакрепленная система для перевозки детей опасна. При внезапной остановке или столкновении она может вылететь и ударить кого-либо, причинив серьезную травму. Если она не используется, вынимайте ее из автомобиля, кладите в багажник/ багажный отсек, или, по крайней мере, следите за тем, чтобы она была прочно прикреплена к скобам ISOFIX.

ПРЕДУПРЕЖДЕНИЕ

Системы для перевозки детей с креплением скобой ISOFIX: Несоблюдение инструкций изготовителя системы для перевозки детей при установке системы для перевозки детей опасно. Если ремни безопасности или инородный предмет мешает прочно закрепить систему для перевозки детей к скобам ISOFIX, и система для перевозки детей устанавливается неправильно, система для перевозки детей может сдвинуться при внезапной остановке или столкновении и привести к серьезной травме или смерти ребенка или других людей в автомобиле. При установке системы для перевозки детей, убедитесь, что поблизости или вокруг скоб ISOFIX нет ремней безопасности или инородных предметов. Всегда выполняйте инструкции изготовителя системы для перевозки детей.

Системы ремней безопасности

▼ Процедура установки системы для перевозки детей

1. Сначала сдвиньте переднее сиденье назад как можно дальше, а затем сдвиньте его более, чем на 10 пазов (100 мм) вперед, к центру зоны перемещения сиденья по салазкам, чтобы оставить зазор для установки системы для перевозки детей (страница 2-2).

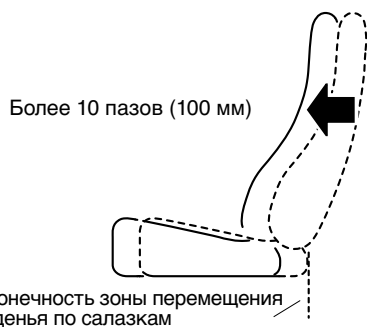

2. Убедитесь, что спинка сиденья надежно зафиксирована, покачай спинку сиденья.
3. Слегка расширьте район между нижней частью сиденья и спинкой сиденья для проверки местоположений скобы ISOFIX.

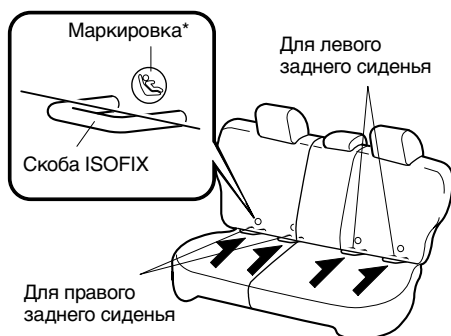

ПРИМЕЧАНИЕ

*Метки над скобами ISOFIX указывают на местоположение скобы ISOFIX для прикрепления системы для перевозки детей.

4. Закрепите систему для перевозки детей с помощью скобы ISOFIX, следуя инструкциям изготовителя системы для перевозки детей.
5. Если в комплект Вашей системы для перевозки детей входит лента, вероятно, это значит, что очень важно соответствующим образом закрепить ленту для обеспечения безопасности ребенка, пожалуйста, тщательно следуйте инструкциям изготовителя системы для перевозки детей при установке лент.



*Некоторые модели. 2-35

Основное оборудование безопасности

Системы ремней безопасности



Расположение привязной ленты в автомобиле с кузовом типа хэтчбек



ПРЕДУПРЕЖДЕНИЕ

Использование привязных лент с системой для перевозки детей: Крепления системы для перевозки детей рассчитаны только на те нагрузки, которым подвергаются правильно установленные системы для перевозки детей. Ни при каких обстоятельствах их нельзя использовать для ремней безопасности для взрослых или для крепления других деталей или оборудования к автомобилю.

Неправильное расположение привязной ленты: Расположение привязной ленты сверху подголовника опасно. При столкновении подголовник может погнуться или сломаться. Это приведет к ослаблению ленты. Система для перевозки детей может сдвинуться и ранить ребенка или другого человека. Всегда располагайте привязную ленту между подголовником и спинкой сиденья.

Надувные подушки безопасности SRS

Меры предосторожности при использовании дополнительной системы безопасности (SRS)

Внимательно прочитайте данное руководство пользователя, чтобы определить, какие надувные подушки безопасности (подушка со стороны водителя, подушка со стороны пассажира, боковые и головные надувные подушки) установлены в Вашем автомобиле.

Дополнительные системы безопасности (SRS) включают до 6 надувных подушек безопасности (проверьте наличие указателей расположения "SRS AIR BAG"). Они расположены:

- На втулке рулевого колеса (надувная подушка безопасности водителя)
- На приборной доске со стороны пассажира (передняя надувная подушка безопасности пассажира)
- На внешних сторонах спинок передних сидений (боковые надувные подушки безопасности)*
- На передних и задних оконных стойках и по краю крыши вдоль обеих сторон (головные надувные подушки безопасности)*.

Эти системы работают автономно, в зависимости от типа аварии; если у Вас имеются боковые и головные надувные подушки безопасности, они наверняка не сработают одновременно с двух сторон при одной аварии, так как автомобиль не часто получает удар с обеих сторон. Боковые и головные надувные подушки безопасности, а также система передних надувных подушек безопасности обычно не срабатывают одновременно при одной аварии, если только не произойдет сочетание лобового и бокового ударов.

Дополнительные системы безопасности с надувными подушками предназначены для обеспечения дополнительной защиты в определенных ситуациях на передних сиденьях и на задних внешних пассажирских местах только при боковых столкновениях с той же стороны, поэтому использование ремней безопасности становится важным:

Без использования ремня безопасности надувные подушки безопасности не могут обеспечить адекватную защиту при аварии. Использовать ремень безопасности необходимо, чтобы:

- Удерживать пассажира на расстоянии от срабатывающей надувной подушки безопасности.
- Снизить возможность травматизма аварии, при которой подушка безопасности не надувается, такой, как опрокидывание или удар сзади.
- Снизить возможность травматизма при лобовых или боковых столкновениях, которые недостаточно сильны для срабатывания надувных подушек безопасности.
- Снизить возможность того, что Вас может выбросить из автомобиля.
- Снизить возможность травматизма нижней части тела и ног при аварии, так как надувные подушки не обеспечивают безопасность этих частей.
- Удерживать водителя в положении, позволяющем лучше управлять автомобилем.

*Некоторые модели. **2-37**

Основное оборудование безопасности

Надувные подушки безопасности SRS

Ребенок, который слишком маленький для использования ремня безопасности, должен быть соответствующим образом пристегнут с использованием системы для перевозки детей (страница 2-21).

Тщательно подумайте над тем, какая система для перевозки детей подходит для Вашего ребенка, и соблюдайте указания в данном Руководстве пользователя, а также инструкции изготовителя системы для перевозки детей.

ПРЕДУПРЕЖДЕНИЕ

Надувные подушки безопасности без ремней безопасности:

Полагаться только на защиту надувных подушек безопасности при аварии опасно. Одни надувные подушки безопасности не могут предотвратить серьезные травмы. Соответствующие надувные подушки безопасности надуваются только при столкновении с лобовыми, около-лобовыми или боковыми силами, которые, по крайней мере, являются умеренными. Находящиеся в автомобиле люди всегда должны пристегиваться с использованием ремней безопасности.

Ребенок на переднем сиденье:

Сажать ребенка до 12 лет на переднее сиденье опасно. Ребенка может ударить сработавшая надувная подушка безопасности, и он может получить серьезные травмы или даже погибнуть. Спящий ребенок наверняка прислонится к двери, и получит удар боковой надувной подушкой безопасности при умеренном столкновении с правой стороны. Всегда, когда это возможно, пристегивайте детей до 12 лет на заднем сиденье с помощью соответствующей системы для перевозки детей для подходящего возраста и размера ребенка.

Система для перевозки детей по направлению назад:

Очень опасно! Не используйте систему для перевозки детей по направлению назад на сиденье, которое имеет перед собой защитную надувную подушку безопасности! Система для перевозки детей может подвергнуться удару при срабатывании надувной подушки безопасности и может сильно сдвинуться назад, что приведет к серьезной травме или смерти ребенка. НИКОГДА не используйте систему для перевозки детей по направлению назад на переднем сиденье с надувной подушкой безопасности, которая может сработать даже при умеренном столкновении. При использовании системы для перевозки детей по направлению назад всегда устанавливайте дезактивирующий выключатель надувной подушки безопасности переднего пассажирского сиденья в положение OFF.

Срабатывание
надувной подушки
безопасности

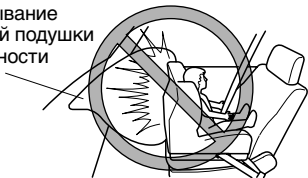

Надувные подушки безопасности SRS **ПРЕДУПРЕЖДЕНИЕ**

Положение сидения с передними надувными подушками безопасности:
Сидеть слишком близко к модулям надувных подушек безопасности или ставить на них руки или ноги чрезвычайно опасно. Передние надувные подушки безопасности надуваются с большим усилием и скоростью. Если сидеть слишком близко, можно получить серьезные травмы. Водитель всегда должен держаться только за обод рулевого колеса. Пассажир на переднем сиденье должен держать обе ноги на полу. Пассажиры передних сидений должны отрегулировать свои сиденья и отодвинуть их как можно дальше назад, и всегда сидеть прямо, откинувшись на спинки сидений, и соответствующим образом пристегнувшись ремнями безопасности.

Положение сидения с боковыми и головными надувными подушками безопасности:
Сидеть слишком близко к модулям боковых и головных надувных подушек безопасности или ставить на них руки чрезвычайно опасно. Боковые и головные надувные подушки безопасности надуваются с большим усилием и скоростью непосредственно с внешней боковой стороны переднего сиденья и на передних и задних оконных стойках вдоль края крыши, расширяясь вдоль передней и задней двери с той стороны, с которой автомобиль получил удар.

Если сидеть слишком близко к двери или прислониться к окну, или если сидящие сзади возьмутся за боковины спинок передних сидений, может произойти серьезная травма. Более того, если спать, прислонившись к двери, или высунуться из окна автомобиля, можно заблокировать боковые и головные надувные подушки безопасности, и исключить возможность использования преимуществ дополнительной защиты. Оставьте место для срабатывания боковых и головных надувных подушек безопасности, сидя при движении автомобиля посередине сиденья и пристегнувшись ремнями безопасности надлежащим образом.

Модули передних надувных подушек безопасности:

Прикрепление предмета на модули передних надувных подушек безопасности или расположение чего-либо напротив такого места опасно. При аварии такой предмет может помешать надуванию передней подушки безопасности и травмировать находящихся в автомобиле людей.

Всегда следите за тем, чтобы у модулей передних надувных подушек безопасности не было никаких предметов.

Модули боковых надувных подушек безопасности:

Прикреплять предметы к переднему сиденью, закрывая внешнюю сторону сиденья каким-либо образом, опасно. При аварии предмет может помешать боковой надувной подушке безопасности, которая надувается через внешнее плечо переднего сиденья, уменьшая дополнительную защиту системы боковой надувной подушки безопасности или перенаправляя надувную подушку опасным образом. Кроме того, подушку можно порезать, и из нее выйдет газ.

Не вешайте мешки, сумки для карт или рюкзаки на передние сиденья. Никогда не пользуйтесь чехлами на передних сиденьях. Всегда держите места хранения боковых надувных подушек безопасности на передних сиденьях свободными для срабатывания в случае бокового столкновения.

Основное оборудование безопасности

Надувные подушки безопасности SRS**⚠ ПРЕДУПРЕЖДЕНИЕ****Модули головных надувных подушек безопасности:**

Прикреплять предметы в зонах срабатывания головной надувной подушки безопасности, например, на ветровом стекле, на стекле боковой двери, на передних и задних оконных стойках, вдоль края крыши и на вспомогательных ручках опасно. При аварии предмет может помешать головной надувной подушке безопасности, которая надувается от передней и задней оконных стоек и вдоль края крыши, уменьшая дополнительную защиту системы головной надувной подушки безопасности или перенаправляя надувную подушку опасным образом. Кроме того, подушку можно порезать, и из нее выйдет газ. Не вешайте крючки или любые другие предметы на вспомогательные ручки-захваты. Вешайте одежду непосредственно на одежный крючок. Всегда держите модули головных надувных подушек безопасности свободными для срабатывания в случае бокового столкновения.

Горячие нагнетательные насосы подушек безопасности:

Горячие нагнетательные насосы подушек безопасности опасны. Непосредственно после надувания нагнетательные насосы в рулевом колесе, в приборной доске, спинках сидений, на передней и задней оконных стойках и вдоль края крыши будут очень горячими. Вы можете обжечься. Не касайтесь внутренних компонентов модулей надувных подушек безопасности после срабатывания подушек безопасности.

Установка фронтального оборудования:

Устанавливать фронтальное оборудование, такое, как фронтальная защитная дуга (кенгуровая дуга, бычья дуга, упорная дуга и т.д.), снегоочистители или лебедки опасно. Можно повлиять на работу системы датчиков удара надувных подушек безопасности. По этой причине подушки безопасности могут неожиданно надуться, или это может привести к тому, что они не надуются при аварии. Находящиеся на передних сиденьях в автомобиле могут получить серьезные травмы. Никогда не устанавливайте на свой автомобиль фронтальное оборудование.

Регулировка подвески:

Регулировать подвеску автомобиля опасно. Если изменить высоту или подвеску автомобиля, автомобиль не сможет точно определить столкновение, в результате чего может произойти неожиданное или неправильное надувание подушки безопасности, что приведет к получению серьезных травм.

Модификация дополнительной системы безопасности:

Модифицировать компоненты или проводку дополнительной системы безопасности опасно. Вы можете случайно активировать ее или сделать ее неработающей. Не вносите никаких изменений в дополнительную систему безопасности. Сюда входит установка накладок, значков или других предметов на модули надувных подушек безопасности. Это также включает установку дополнительного электрического оборудования на компоненты системы или проводку или около них. Квалифицированный мастер по ремонту, рекомендуем авторизованную ремонтную мастерскую компании "Mazda", которая может обеспечить специальную помощь при снятии и установке передних сидений. Важно защищать проводку и соединения боковой и головной надувной подушки безопасности, чтобы подушки не сработали случайно, и чтобы сохранить в сиденьях неповрежденное соединение для надувных подушек безопасности.

Надувные подушки безопасности SRS

ПРЕДОСТЕРЕЖЕНИЕ

Для предотвращения повреждения проводки боковой и головной надувной подушки безопасности не размещайте багаж и другие предметы под передними сиденьями.

ПРИМЕЧАНИЕ

- Когда срабатывает надувная подушка безопасности, слышен громкий звук надувания и выпускается некоторое количество дыма. Хотя оба этих фактора наверняка не могут стать причиной травм, однако, ткань надувных подушек безопасности может немного повредить кожу на частях тела без одежды по причине трения.
- Если Вы будете продавать свой автомобиль "Mazda", мы настоятельно просим Вас рассказать новому собственнику о системах надувных подушек безопасности, и о том, что важно ознакомиться с инструкциями о них в Руководстве пользователя.
- Данная хорошо видимая этикетка запрещает использовать системы для перевозки детей по направлению назад на переднем сиденье.



Основное оборудование безопасности

Надувные подушки безопасности SRS

Деактивирующий выключатель надувной подушки безопасности переднего пассажирского сиденья*

! ПРЕДУПРЕЖДЕНИЕ

Ненужное отключение надувной подушки безопасности переднего пассажирского сиденья:
Ненужное отключение надувной подушки безопасности переднего пассажирского сиденья опасно. В случае ненужного отключения пассажир на переднем сиденье не получит дополнительной защиты о надувной подушки безопасности. Может произойти серьезная травма или даже смерть. За исключением случая установки системы для перевозки детей на переднем пассажирском сиденье не устанавливайте деактивирующий выключатель надувной подушки безопасности в положение OFF.

Ваш автомобиль оборудован деактивирующим выключателем надувной подушки безопасности переднего пассажирского сиденья. Деактивирующий выключатель надувной подушки безопасности переднего пассажирского сиденья расположен на месте, показанном на рисунке ниже.

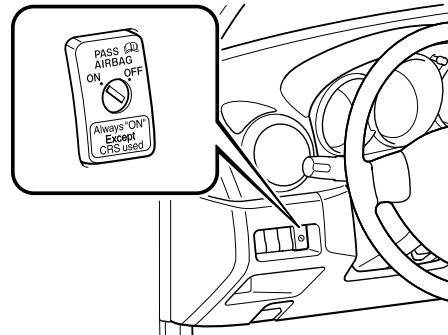

Деактивирующий выключатель надувной подушки безопасности переднего пассажирского сиденья следует использовать для отключения надувной подушки безопасности при установке системы для перевозки детей на переднем пассажирском сиденье. При установке системы для перевозки детей на переднем пассажирском сиденье см. таблицу "Таблица пригодности системы для перевозки детей для различных положений сиденья (Европа)" (страница 2-30).

Основное оборудование безопасности

Надувные подушки безопасности SRS

Установленный на заводе дезактивирующий выключатель надувной подушки безопасности в Вашем автомобиле работает только для надувной подушки переднего пассажирского сиденья.

Дезактивирующий выключатель надувной подушки безопасности переднего пассажирского сиденья отключает надувную подушку безопасности переднего пассажирского сиденья. Проверьте, что дезактивирующий выключатель надувной подушки безопасности переднего пассажирского сиденья находится в положении ON, кроме случая, когда на переднем пассажирском сиденье установлена система для перевозки детей. Когда ключ зажигания переводится в положение ON, контрольная лампа отключения надувной подушки безопасности переднего пассажирского сиденья загорается примерно на 6 секунд.

С подогревом сиденья



Без подогрева сиденья



Дезактивирующий выключатель надувной подушки безопасности переднего пассажирского сиденья	Функционирование надувной подушки безопасности переднего пассажирского сиденья	Контрольная лампа отключения надувной подушки безопасности переднего пассажирского сиденья
Положение OFF 	Отключить	ВКЛ
Положение ON 	Готов	ВЫКЛ

ПРИМЕЧАНИЕ

Если возникнет одно из следующих условий, проверьте работу дезактивирующего выключателя надувной подушки безопасности переднего пассажирского сиденья у квалифицированного мастера по ремонту, рекомендуем обратиться в авторизованную ремонтную мастерскую компании "Mazda".

- При повороте ключа зажигания в положение ON контрольная лампа отключения надувной подушки безопасности переднего пассажирского сиденья не загорается.
- При повороте ключа зажигания в положение ON и установке дезактивирующего выключателя надувной подушки безопасности переднего пассажирского сиденья в положение OFF контрольная лампа отключения надувной подушки безопасности переднего пассажирского сиденья гаснет.
- При повороте ключа зажигания в положение ON и установке дезактивирующего выключателя надувной подушки безопасности переднего пассажирского сиденья в положение ON контрольная лампа отключения надувной подушки безопасности переднего пассажирского сиденья продолжает гореть.

Основное оборудование безопасности

Надувные подушки безопасности SRS

▼ Чтобы отключить надувную подушку безопасности переднего пассажирского сиденья

Перед началом движения всегда проверяйте, что дезактивирующий выключатель надувной подушки безопасности переднего пассажирского сиденья установлен в надлежащее положение в соответствии с Вашими требованиями (страница 2-42).

ПРЕДУПРЕЖДЕНИЕ

Не оставляйте ключ в дезактивирующем выключателе надувной подушки безопасности переднего пассажирского сиденья:

Непреднамеренное отключение надувной подушки безопасности переднего пассажирского сиденья опасно. В случае аварии пассажир переднего сиденья не будет защищен надлежащим образом. Может произойти серьезная травма или даже смерть. Чтобы избежать непреднамеренного отключения, всегда используйте тот же самый ключ для управления дезактивирующим выключателем надувной подушки безопасности переднего пассажирского сиденья и ключом зажигания, в этом случае Вы не оставите ключ в дезактивирующем выключателе надувной подушки безопасности переднего пассажирского сиденья.

1. Вставьте ключ в дезактивирующий выключатель надувной подушки безопасности переднего пассажирского сиденья и поверните ключ по часовой стрелке, пока ключ не будет указывать на OFF.

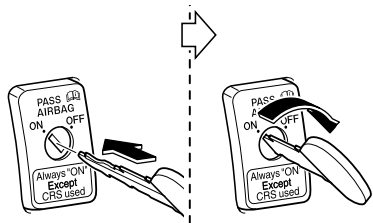

2. Выньте ключ.
3. Проверьте, что контрольная лампа отключения надувной подушки безопасности переднего пассажирского сиденья продолжает гореть, если ключ зажигания находится в положении ON.

Надувная подушка безопасности переднего пассажирского сиденья будет оставаться отключенной до тех пор, пока дезактивирующий выключатель надувной подушки безопасности переднего пассажирского повернут в положение ON.

▼ Чтобы привести в готовность надувную подушку безопасности переднего пассажирского сиденья

Перед началом движения всегда проверяйте, что дезактивирующий выключатель надувной подушки безопасности переднего пассажирского сиденья установлен в надлежащее положение в соответствии с Вашими требованиями (страница 2-42).

1. Вставьте ключ в дезактивирующий выключатель надувной подушки безопасности переднего пассажирского сиденья и поверните ключ против часовой стрелки, пока ключ не будет указывать на ON.

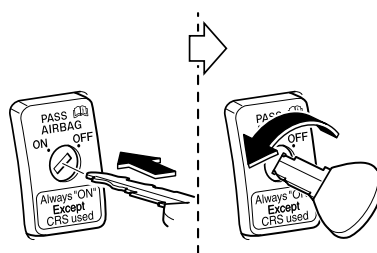

2. Выньте ключ.
3. Проверьте, что контрольная лампа отключения надувной подушки безопасности переднего пассажирского сиденья выключается при повороте ключа зажигания в положение ON.

Надувные подушки безопасности SRS

Описание системы надувных подушек безопасности

Дополнительные системы безопасности (SRS) имеют две основные подсистемы:

- Система надувных подушек безопасности с нагнетательными насосами и надувными подушками безопасности.
- Электрическая система с датчиками удара и модулем диагностики.

Надувные подушки безопасности установлены в следующих местах: центр рулевого колеса, приборная доска со стороны пассажира, внешние стороны спинок передних сидений, передние и задние оконные стойки, вдоль края крыши. До активации они не видны.

Седан

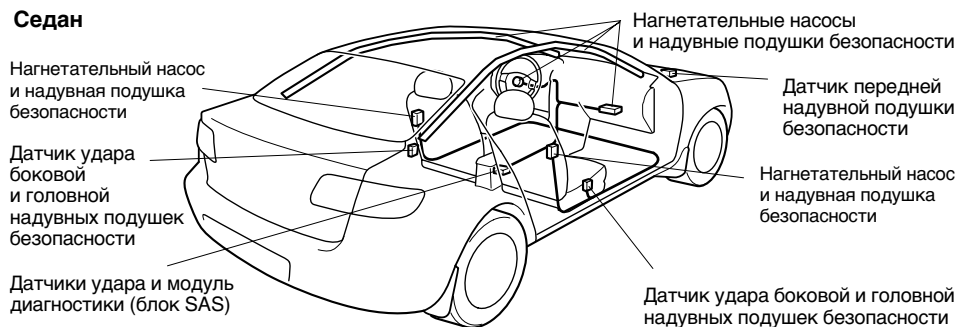

Хэтчбэк

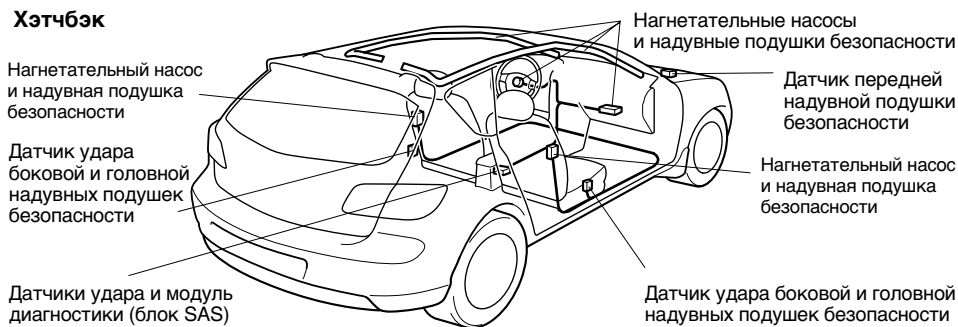

*Некоторые модели. 2-45

Основное оборудование безопасности

Надувные подушки безопасности SRS

▼ Как работают надувные подушки безопасности

Когда датчики удара обнаруживают лобовой или боковой удар, сила которого превышает умеренную, на нагнетательные насосы подается электрический ток.

Для надувания подушек безопасности создаются газы, и после надувания из подушек безопасности быстро выпускается воздух.

Надувные подушки безопасности действуют только один раз. После этого **надувные подушки больше работать не будут, и их необходимо заменить.**

Заменить системы может только квалифицированный мастер по ремонту, рекомендуем обратиться в авторизованную ремонтную мастерскую компании "Mazda".

Передние надувные подушки безопасности срабатывают только при фронтальном или фронтальном смещенном столкновении.

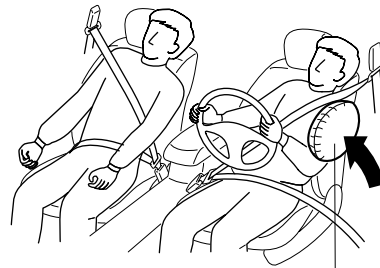
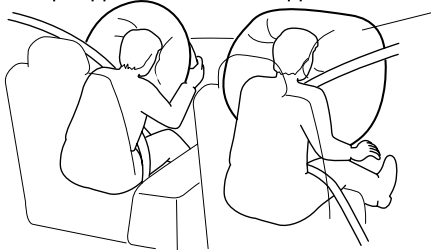

Боковая надувная подушка безопасности сработает только с той стороны, с которой на автомобиль воздействует сила удара.



Головная надувная подушка безопасности сработает только с той стороны, с которой на автомобиль воздействует сила удара.

Надувные подушки безопасности SRS

▼ Срабатывание/отключение надувных подушек безопасности

Срабатывание передней надувной подушки безопасности

Удар, сила которого превышает умеренную, приведет к надуванию передних подушек безопасности в следующих случаях:

Прямой удар о твердую стену на скорости свыше 22 км/ч.

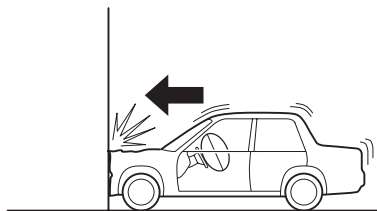

Удар спереди в диапазоне примерно 30 градусов от направления движения автомобиля.

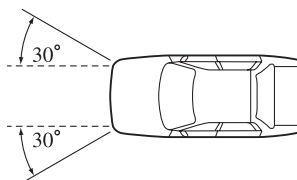

Удар о бордюрный камень, край тротуара или твердый объект.

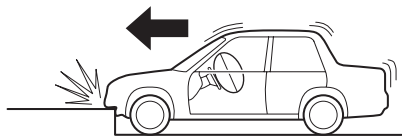

Попадание в большую яму или удар о дальнюю сторону ямы.



Жесткое приземление или падение автомобиля.

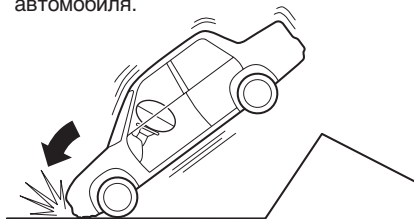

Основное оборудование безопасности

Надувные подушки безопасности SRS

Ограничения срабатывания передней надувной подушки безопасности

В зависимости от силы удара, передние надувные подушки безопасности могут не надуться в следующих случаях:

Удары о деревья или столбы приводят к значительным косметическим повреждениям, но могут быть недостаточно сильными для активации надувной подушки безопасности.

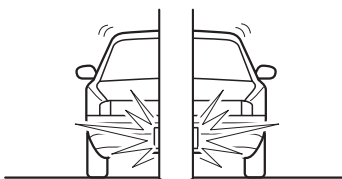

Передний боковой удар автомобиля может не обеспечить силу торможения, достаточную для срабатывания надувной подушки безопасности.

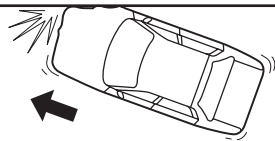

Наезд сзади или под задний откидной борт грузовика может не обеспечить силу торможения, достаточную для срабатывания надувной подушки безопасности.

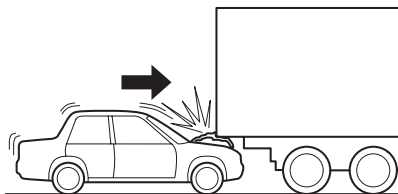

Надувные подушки безопасности SRS

Несрабатывание передних надувных подушек безопасности

Передние надувные подушки безопасности не сработают должным образом в следующих случаях:

Удар сзади.

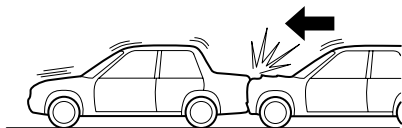

Удар сбоку, но может привести к срабатыванию боковой* и головной* надувных подушек безопасности.

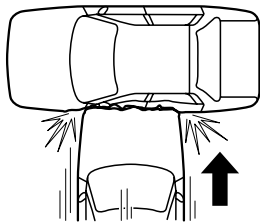

Опрокидывание автомобиля, может привести к срабатыванию боковой* и головной* надувных подушек безопасности, но не передних надувных подушек безопасности.

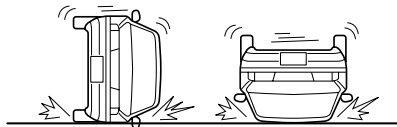

*Если имеется.

Срабатывание боковой* и головной* надувных подушек безопасности

Более, чем умеренный удар с одной стороны автомобиля (со стороны водителя или пассажира) приведет к срабатыванию боковой и головной надувной подушки безопасности, но не приведет к надуванию передних подушек безопасности.

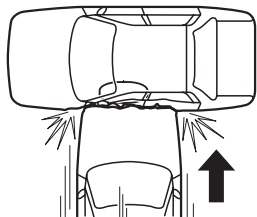

*Некоторые модели. **2-49**

Основное оборудование безопасности

Надувные подушки безопасности SRS

Ограничения срабатывания боковой* и головной* надувных подушек безопасности

В зависимости от силы удара, боковые и головные надувные подушки безопасности могут не надуться в следующих случаях:

Передний боковой удар может не обеспечить усилие сбоку, достаточное для срабатывания боковой* и головной* надувных подушек безопасности.

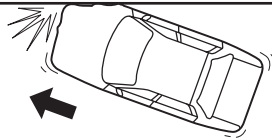

Боковые удары о деревья или столбы приводят к значительным косметическим повреждениям, но могут быть недостаточно сильными для срабатывания боковой* и головной* надувных подушек безопасности.

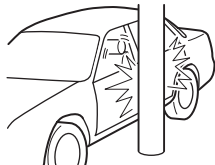

Опрокидывание автомобиля может не обеспечить усилие сбоку, достаточное для срабатывания боковой* и головной* надувных подушек безопасности.



Удар сбоку транспортных средств с двумя колесами может не обеспечить силу, достаточную для срабатывания боковой* и головной* надувных подушек безопасности.

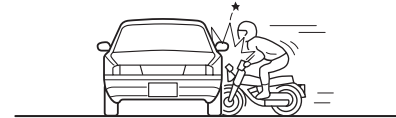

Несрабатывание боковой* и головной* надувных подушек безопасности

Боковые и головные надувные подушки безопасности не работают должным образом в следующих случаях:

Удар сзади.



Удар спереди, но может привести к срабатыванию передних надувных подушек безопасности.

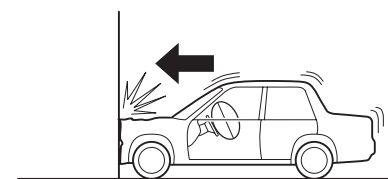

2-50 *Некоторые модели.

Надувные подушки безопасности SRS

▼ Постоянное наблюдение

Система диагностики осуществляет наблюдение за следующими компонентами систем надувных подушек безопасности:

- Блок SAS
- Датчик передней надувной подушки безопасности
- Модули надувных подушек безопасности
- Датчик удара боковой* и головной* надувных подушек безопасности
- Предварительные натяжители ремней безопасности передних сидений
- Соответствующая электропроводка
- Дезактивирующий выключатель надувной подушки безопасности переднего пассажирского сиденья

Модуль диагностики осуществляет постоянное наблюдение за готовностью системы. Наблюдение включается при повороте ключа зажигания в положение ON и продолжается до тех пор, пока автомобилем управляют.

▼ Сигнальная лампа надувной подушки безопасности/системы предварительного натяжителя ремня переднего сиденья



Если система надувных подушек безопасности/предварительного натяжителя ремня переднего сиденья исправна, при повороте ключа зажигания в положение ON или при запуске двигателя с помощью рукоятки, загорается сигнальная лампа. Примерно через 6 секунд она гаснет.

На неисправность системы указывает постоянное горение или отсутствие включения сигнальной лампы при повороте ключа зажигания в положение ON. В том и в другом случае как можно быстрее проконсультируйтесь у квалифицированного мастера по ремонту, рекомендуем обратиться в авторизованную ремонтную мастерскую компании "Mazda". Система при аварии может не сработать.

ПРЕДУПРЕЖДЕНИЕ

Самостоятельное обслуживание систем надувных подушек безопасности/предварительного натяжителя:

Самостоятельное обслуживание или вмешательство в системы опасно. Надувная подушка безопасности/предварительный натяжитель могут случайно сработать или сломаться. Это может привести к серьезным травмам. Никогда не вмешивайтесь в работу систем и всегда производите все работы по техобслуживанию и ремонту у квалифицированного мастера, рекомендуем обращаться в авторизованную ремонтную мастерскую компании "Mazda".

*Некоторые модели. **2-51**

Основное оборудование безопасности

Надувные подушки безопасности SRS**▼ Предупреждающий звуковой сигнал надувной подушки безопасности/системы предварительного натяжителя ремня переднего сиденья**

Если в системах надувной подушки безопасности/предварительного натяжителя ремня переднего сиденья и в сигнальной лампе обнаружена неисправность, предупреждающий звуковой сигнал будет звучать в течение примерно 5 секунд каждую минуту.

Предупреждающий сигнал надувной подушки безопасности и предварительного натяжителя ремня безопасности будет работать примерно в течение 35 минут.

Проверьте автомобиль в уполномоченной мастерской «Mazda» как можно быстрее.

⚠ ПРЕДУПРЕЖДЕНИЕ

Предупреждающий звуковой сигнал надувной подушки безопасности/системы предварительного натяжителя ремня переднего сиденья:
Управление автомобилем с подаваемым предупреждающим звуковым сигналом надувной подушки безопасности/системы предварительного натяжителя ремня переднего сиденья опасно.
При столкновении надувные подушки и система предварительного натяжителя ремня переднего сиденья не сработают, что может привести к смерти или к серьезной травме. Не управляйте автомобилем с подаваемым предупреждающим звуковым сигналом надувной подушки безопасности/системы предварительного натяжителя ремня переднего сиденья. Обратитесь к квалифицированному мастеру по ремонту, рекомендуем обратиться в авторизованную ремонтную мастерскую компании "Mazda", чтобы проверить автомобиль как можно скорее.

▼ Техобслуживание

Системы надувных подушек безопасности не требуют регулярного техобслуживания. Но если произойдет что-либо из нижеследующего, как можно скорее отгоните свой автомобиль к квалифицированному мастеру по ремонту, рекомендуем обратиться в авторизованную ремонтную мастерскую компании "Mazda":

- Сигнальная лампа системы надувных подушек безопасности остается горячей.
- При повороте ключа зажигания в положение ON сигнальная лампа системы надувных подушек остается выключенной.
- Подушки безопасности надуваются.

Основное оборудование безопасности

Надувные подушки безопасности SRS

ПРЕДУПРЕЖДЕНИЕ

Поврежденные датчики надувных подушек безопасности:
Управлять автомобилем с поврежденными датчиками надувных подушек безопасности опасно. При столкновении, даже недостаточном, чтобы надуть подушки безопасности, датчики могут повредиться. Если после этого произойдет следующее столкновение, поврежденный датчик не приведет к срабатыванию надувных подушек безопасности. После аварии системы надувных подушек безопасности всегда должен проверить квалифицированный мастер по ремонту, рекомендуем обратиться в авторизованную ремонтную мастерскую компании "Mazda".

Снятие внутренних частей:
Снимать любые компоненты, такие, как переднее сиденье, передняя приборная доска, рулевое колесо или детали на передних и задних оконных стойках и вдоль края крыши, содержащие части надувных подушек безопасности или датчики, опасно. В этих деталях содержатся основные части надувных подушек безопасности. Надувная подушка безопасности может случайно надуться и стать причиной серьезных травм. Снимать эти детали может только квалифицированный мастер по ремонту, рекомендуем обратиться в авторизованную ремонтную мастерскую компании "Mazda".

Выброс надувной подушки безопасности:
Несоответствующая процедура выброса надувной подушки безопасности или автомобиля с действующими надувными подушками безопасности в нем может быть очень опасным. Если не соблюдать все процедуры безопасности, можно получить травму. Проконсультируйтесь у квалифицированного мастера по ремонту, рекомендуем обратиться в авторизованную ремонтную мастерскую компании "Mazda", как безопасно выбросить надувную подушку безопасности или как сдать в металлолом автомобиль, оборудованный надувными подушками безопасности.

ПРИМЕЧАНИЕ

Если Вы будете продавать свой автомобиль "Mazda", мы настоятельно просим Вас рассказать новому владельцу о дополнительных системах безопасности, и о том, что важно ознакомиться с инструкциями о них в Руководстве пользователя.

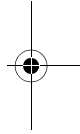
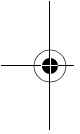
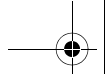

2-54

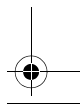
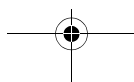
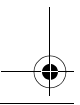

Форма № 8T05-RU-03K

3

Информация о Вашем автомобиле “Mazda”

Объяснение базовых операций и органов управления; открытие/закрытие и регулировка различных деталей.

Двери и замки	3-2
Ключи	3-2
Система входа без ключа*	3-3
Дверные замки	3-6
Задняя дверь автомобиля (хэтчбэк)	3-9
Крышка багажника (седан)	3-12
Окна с сервоприводом стекла*	3-14
Крышка горловины топливного бака и пробка	3-19
Капот	3-20
Люк*	3-21
Соединители держателя крыши	3-23
Система безопасности	3-24
Система иммобилайзера	3-24
Система сигнализации*	3-26
Система двойной блокировки*	3-30
Рулевое колесо и зеркала	3-32
Рулевое колесо	3-32
Зеркала	3-32

*Некоторые модели.

3-1

Информация о Вашем автомобиле "Mazda"

Двери и замки

Ключи

ПРЕДУПРЕЖДЕНИЕ

Ключи и дети:
Оставлять детей в автомобиле с ключом опасно. Это может привести к серьезным травмам или даже гибели человека. Они могут играть с окнами с сервоприводом стекла или другими органами управления или даже поехать на автомобиле. Не оставляйте ключи в автомобиле с детьми и храните их в таком месте, где дети не смогут их найти или играть с ними.

ПРИМЕЧАНИЕ

Обратитесь к описанию Системы иммобилайзера (страница 3-24) за информацией о ключах и пуске двигателя на автомобилях, оборудованных системой иммобилайзера.

Ключи открывают все замки.

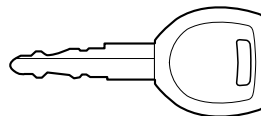

 Пластинка с номером кода ключа

Номер кода отштампован на пластине, прикрепленной к набору ключей; отсоедините эту пластину и храните ее в безопасном месте (не в автомобиле), чтобы воспользоваться ей, когда Вам понадобится сделать дубликат ключа.

Также запишите номер кода и храните его в другом безопасном и легкодоступном месте, но не в автомобиле.

Если ключ утерян, свяжитесь с авторизованным дилером "Mazda" и приготовьте номер кода.

Система входа без ключа*

Данная система закрывает и открывает двери и крышку багажника/заднюю дверь автомобиля.
Медленно и аккуратно нажмите кнопку.

ПРЕДОСТЕРЕЖЕНИЕ

Во избежание повреждения передатчика, не:

- Роняйте его.
- Мочите его.
- Разбирайте его.
- Подвергайте воздействию тепла или солнечных лучей.

ПРИМЕЧАНИЕ

- Система входа без ключа рассчитана на работу в пределах 1 м вокруг автомобиля, но данное значение может изменяться в зависимости от местных условий.
- Система не работает, если ключ не вставлен в замок-выключатель зажигания.
- Невозможно запереть двери нажатием на кнопку LOCK, пока какая-либо из дверей остается открытой. Лампы аварийной сигнализации также мигать не будут.
- Если передатчик не работает при нажатии кнопки или дальность работы становится слишком маленькой, это может указывать на разряд батарейки. Для установки новой батарейки см. раздел Техобслуживание (страница 3-5).
- Дополнительные передатчики можно получить в авторизованной ремонтной мастерской компании "Mazda". С системой входа без ключей в автомобиле может использоваться до 3 передатчиков. В случае необходимости сброса электронных кодов принесите собой все передатчики в авторизованную ремонтную мастерскую компании "Mazda".

*Некоторые модели.

3-3

Информация о Вашем автомобиле "Mazda"

Двери и замки

▼ Передатчик



ПРИМЕЧАНИЕ

- Если последовательно нажать кнопки LOCK (запирание) и UNLOCK (отпирание), лампы аварийной сигнализации могут мигать неправильно.
- Если в Вашем автомобиле установлена система сигнализации, лампы аварийной сигнализации будут мигать, только когда система включается или выключается. См. Система сигнализации (страница 3-26).

Кнопка запирания

Для запирания всех дверей и крышки багажника/задней двери автомобиля, нажмите кнопку LOCK, и лампы аварийной сигнализации мигнут один раз.

ПРИМЕЧАНИЕ

- После нажатия кнопки убедитесь, что все двери и крышка багажника/задняя дверь автомобиля закрыты.
- Если в Вашем автомобиле установлена система двойной блокировки, система включается путем двойного нажатия на кнопку LOCK в течение 3 секунд. См. Система двойной блокировки (страница 3-30).

3-4

Кнопка отпирания

Для отпирания всех дверей и крышки багажника/задней двери автомобиля, нажмите кнопку UNLOCK, и лампы аварийной сигнализации мигнут дважды.

ПРИМЕЧАНИЕ

После отпирания дверей с помощью передатчика, все двери и крышка багажника/задняя дверь автомобиля будут автоматически заперты, если ни одна из дверей или крышка багажника/задняя дверь автомобиля не открывались в течение примерно 30 секунд.

Кнопка отключения датчика охранной сигнализации (с системой сигнализации)

Для отключения датчика охранной сигнализации (часть системы сигнализации), нажмите кнопку  и удерживайте ее в течение 20 секунд после нажатия кнопки LOCK, лампы аварийной сигнализации мигнут три раза. См. раздел «Система сигнализации», (страница 3-26).

▼ Техобслуживание передатчика

ПРЕДОСТЕРЕЖЕНИЕ

- Следите за правильной установкой батарейки, при этом положительный вывод должен быть сверху. Если батарейку установить неправильно, это может привести к утечке.
- При замене батарейки следите за тем, чтобы не погнуть электрические выводы и не запачкать их маслом. Также следите за тем, чтобы в передатчик не попала грязь, так как это может повредить передатчик.
- Если батарейку установить неправильно, существует вероятность взрыва.
- Заменяйте только батарейкой такого же типа (CR2025 или эквивалент).
- Выбрасывайте использованные батарейки в соответствии с инструкциями.
 - Заизолируйте плюсовую и минусовую клеммы батарейки, используя целлофан или эквивалентную ленту.
 - Никогда не разбирайте.
 - Никогда не выбрасывайте батарейку в огонь и/или воду.
 - Никогда не деформируйте и не разрушайте.

Замена батарейки передатчика

1. Вставьте небольшую отвертку в паз и аккуратно откройте передатчик.

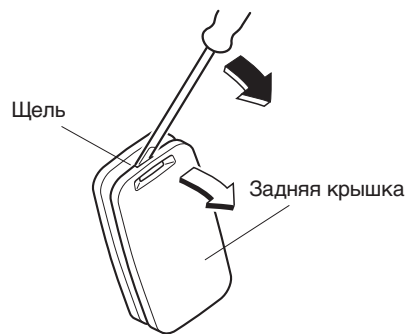

2. Надавите на часть батарейки, указанную буквой А, и выньте батарейку.

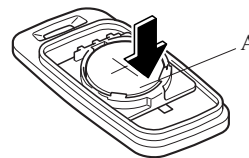

Информация о Вашем автомобиле "Mazda"

Двери и замки

3. Установите новую батарейку (CR2025 или эквивалент) в переднюю часть держателя, при этом положительный вывод (+) должен быть сверху. Надавите на часть батарейки, указанную буквой В, для установки батарейки.



4. Выровняйте верхнюю и нижнюю крышки и закройте передатчик.

▼ Обслуживание

Если у Вас возникли проблемы с использованием входа без ключа, проконсультируйтесь у квалифицированного мастера по ремонту, рекомендуем обратиться в авторизованную ремонтную мастерскую компании "Mazda".

Если Ваш передатчик утерян или его украли, принесите все оставшиеся передатчики в авторизованную ремонтную мастерскую компании "Mazda" как можно быстрее для замены, и для того, чтобы сделать утерянный или украденный передатчик неработающим.

⚠ ПРЕДОСТЕРЕЖЕНИЕ

Изменения или модификации, явным образом не утвержденные в организации, несущей ответственность за соответствие требованиям, могут лишить пользователя права пользования оборудованием.

Дверные замки

⚠ ПРЕДУПРЕЖДЕНИЕ

Дети и домашние животные без присмотра:
Оставлять ребенка или животное в припаркованном автомобиле без присмотра опасно. В теплую погоду температура внутри автомобиля может стать достаточно высокой, чтобы повредить головной мозг или даже привести к смерти. Всегда берите с собой детей и животных или оставляйте с ними ответственного человека.

Ключи и дети:
Оставлять детей в автомобиле с ключом зажигания опасно. Это может привести к серьезным травмам или даже гибели человека. Они могут играть с окнами с сервоприводом стекла или другими органами управления или даже поехать на автомобиле. Не оставляйте ключи в автомобиле с детьми и храните их в таком месте, где дети не смогут их найти или играть с ними.

ПРИМЕЧАНИЕ

Когда Вы оставляете автомобиль без присмотра, всегда вынимайте ключ из зажигания, закрывайте все окна и двери на замок. Это отпугнет незваных гостей и воров.

Двери и замки

▼ Закрытие, открытие с помощью ключа

Водительская дверь может быть заперта или отперта ключом. Поверните ключ по направлению вперед для открытия и назад для закрытия.

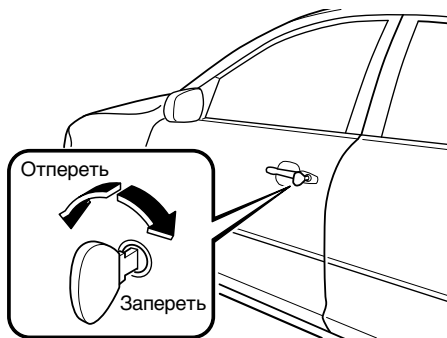

ПРИМЕЧАНИЕ

Если передняя дверь Вашего автомобиля со стороны пассажира имеет паз для ключа, эту дверь можно запереть или отпереть с помощью ключа.

▼ Закрытие, открытие с помощью передатчика

Двери можно закрыть/открыть с помощью передатчика системы входа без ключа, см. раздел о системе входа без ключа (страница 3-3).

▼ Запирание, отпирание с помощью кнопки дверного замка

Для запирания любой двери изнутри надавите на кнопку дверного замка. Для открытия двери, поднимите кнопку вверх.

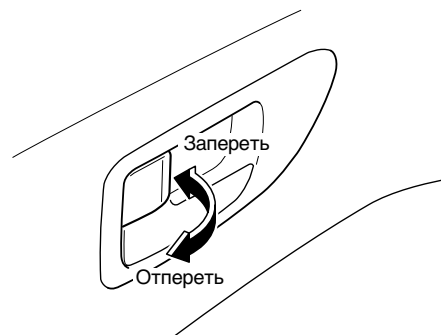

Для запирания передней двери со стороны пассажира с помощью кнопки дверного замка снаружи, надавите на кнопку дверного замка, удерживайте ручку в поднятом положении и закройте дверь.



Информация о Вашем автомобиле "Mazda"

Двери и замки

ПРИМЕЧАНИЕ

При закрытии двери таким образом:

- Будьте внимательны, не оставляйте ключи внутри автомобиля.
- Задние двери можно запереть путем нажатия на кнопки дверных замков и закрытия дверей (поднимать дверную ручку не нужно).

ПРИМЕЧАНИЕ

Водительскую дверь можно запереть только снаружи ключом или передатчиком системы входа без ключа.

▼ Дверные замки с приводом

Закрытие, открытие с помощью ключа

Все двери и крышка багажника/задняя дверь автомобиля запираются автоматически при заперении двери водителя ключом. Все двери и крышка багажника открываются, если открыть дверь водителя с помощью ключа.

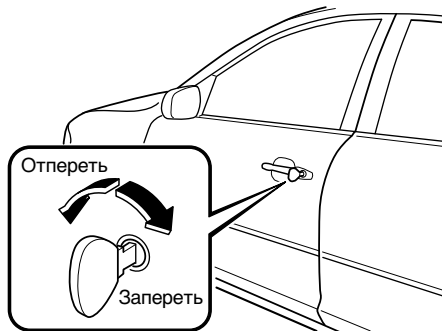

Запирание, отпирание с помощью кнопки дверного замка

Все двери и крышка багажника/задняя дверь автомобиля запираются автоматически при нажатии на кнопку дверного замка со стороны водителя. Все двери и крышка багажника/задняя дверь автомобиля отпираются при вытягивании кнопки дверного замка двери водителя.

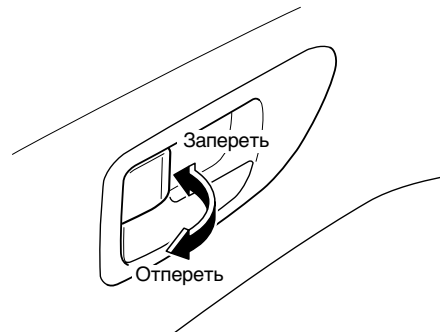

ПРИМЕЧАНИЕ

Если Вы попытаетесь нажать на кнопку дверного замка со стороны водителя, когда какая-либо из дверей открыта, кнопка автоматически откроется.

Информация о Вашем автомобиле "Mazda"

Двери и замки

▼ Предохранительные замки задних дверей для детей

Эти замки предназначены для того, чтобы дети случайно не открыли задние двери. Используйте их всегда, когда в автомобиле есть ребенок.

Если Вы вставите ключ и переместите предохранительный замок для детей в запорное положение перед закрытием такой двери, эту дверь изнутри открыть будет невозможно. Дверь можно открыть только путем поднятия наружной ручки.

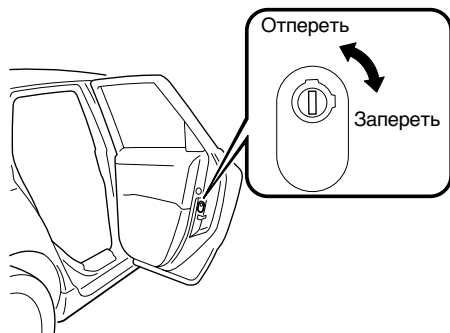

Задняя дверь автомобиля (хэтчбэк)

⚠ ПРЕДОСТЕРЕЖЕНИЕ

Открытая крышка багажника: Открытая крышка багажника при движении автомобиля приведет к захвату выхлопного газа в салон. Данный газ содержит СО (оксид углерода), который не имеет цвета, запаха, чрезвычайно ядовит, и может привести к потере сознания и смерти. Более того, открытая крышка багажника может привести к падению пассажиров при аварии. Не ездите с открытой крышкой багажника.

▼ Запирание, отпирание с помощью ключа*

Для закрытия крышки багажника ключом, вставьте ключ и поверните его против часовой стрелки.

Для открытия крышки багажника ключом, вставьте ключ и поверните его по часовой стрелке.

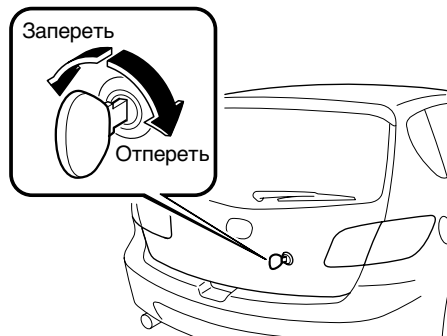

Заднюю дверь автомобиля можно запереть или отпереть, вставив ключ в паз для ключа в двери водителя, см. раздел Дверные замки с приводом (страница 3-8).

*Некоторые модели.

3-9

Информация о Вашем автомобиле "Mazda"

Двери и замки

▼ Запирание, отпирание с помощью передатчика*

Крышку багажника можно закрыть/открыть с помощью передатчика системы входа без ключа, см. раздел о системе входа без ключа (страница 3-3).

▼ Запирание, отпирание с помощью кнопки дверного замка

Заднюю дверь автомобиля можно запереть или отпереть с помощью кнопки дверного замка водителя, см. раздел Дверные замки с приводом (страница 3-8).

▼ Открытие и закрытие крышки багажника

Открытие крышки багажника

Потяните за ручку и поднимите заднюю дверь автомобиля.

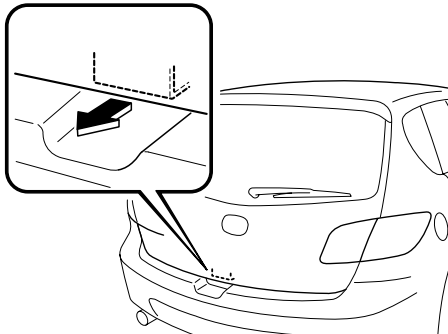

ПРИМЕЧАНИЕ

(С системой входа без ключа)

Если аккумуляторная батарея автомобиля разряжена или система электрооборудования неисправна, и заднюю дверь автомобиля отпереть невозможно, для экстренного отпирания этой двери выполните вручную указанную ниже процедуру:

1. Используя отвертку с плоским наконечником, снимите крышку с внутренней стороны задней двери автомобиля.

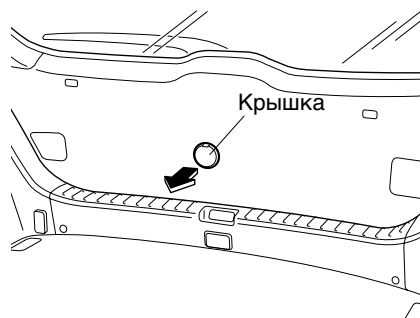

2. Поверните рычаг вправо для отпирания задней двери автомобиля.

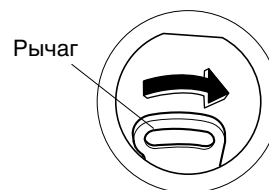

После выполнения этого экстренного действия покажите автомобиль квалифицированному мастеру по ремонту, рекомендуем обратиться в авторизованную ремонтную мастерскую компании "Mazda", чтобы проверить автомобиль как можно скорее.

3-10 *Некоторые модели.

Двери и замки

Закрытие крышки багажника

Двумя руками надавите на крышку багажника, пока не зафиксироваться замок. Не хлопайте ею. Потяните за крышку багажника, чтобы убедиться в ее фиксации.

▼ Багажный отсек

ПРЕДУПРЕЖДЕНИЕ

Размещение груза на крышке:
Размещать багаж или другой груз на крышке багажного отсека опасно. При внезапном торможении или столкновении, груз может вылететь и ранить пассажиров. Не кладите ничего на крышку.

ПРЕДОСТЕРЕЖЕНИЕ

Убедитесь, что крышка багажного отсека надежно закреплена. Если она надежно не закреплена, она может неожиданно отсоединиться и привести к травмам.

Ремешки крышки багажного отсека

Доступ в багажный отсек открывается после открывания задней двери автомобиля, если ремешки прикреплены к боковым сторонам задней двери.

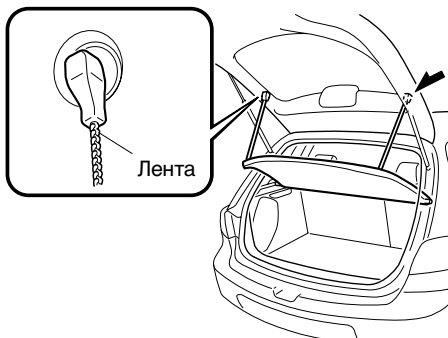

Крышка багажного отсека

Доступ в багажный отсек открывается после открывания крышки багажного отсека изнутри автомобиля.

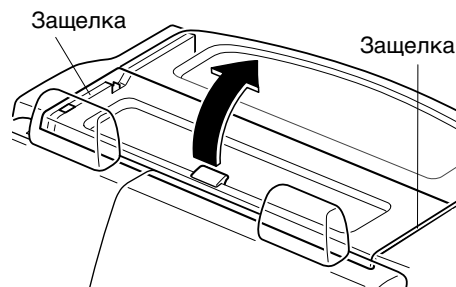

ПРЕДОСТЕРЕЖЕНИЕ

Для предотвращения сдвига груза при езде или резком торможении автомобиля запрещается:

- Открывать крышку багажного отсека при движении автомобиля.
- Складывать в багажный отсек излишний груз, препятствующий закрыванию крышки багажного отсека.
- Располагать груз так, чтобы он мешал запираанию защелки крышки багажного отсека.

Информация о Вашем автомобиле "Mazda"

Двери и замки

Эту крышку можно снять для освобождения места в багажнике. Для этого просто снимите ремешки, затем поднимите крышку и извлеките ее наружу.

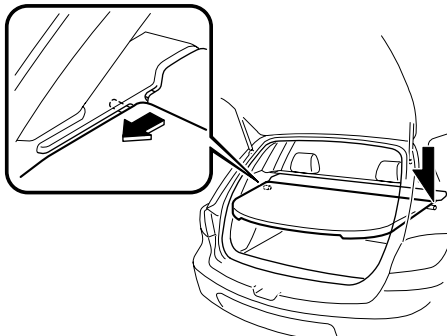

Крюк крышки багажного отсека

⚠ ПРЕДОСТЕРЕЖЕНИЕ

Снимите багаж или иной груз с панели багажника, прежде чем вынимать его, это позволит избежать повреждения панели или крышки багажного отсека.

Используйте крюк под крышкой багажного отсека для временного прикрепления панели багажника.

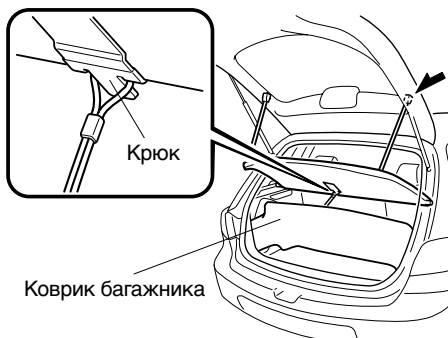

Крышка багажника (седан)

⚠ ПРЕДУПРЕЖДЕНИЕ

Открытый багажник и выхлопной газ:

Выхлопной газ в салоне автомобиля опасен. Данный газ содержит оксид углерода (СО), который не имеет цвета, запаха и очень ядовит. При вдыхании он может привести к потере сознания и смерти. Поскольку выхлопной газ может попасть в салон через открытый багажник, во время езды держите багажник закрытым.

▼ Закрытие, открытие с помощью ключа

Для запираения крышки багажника вставьте ключ в цилиндрический замок и поверните его против часовой стрелки, затем верните в среднее положение и извлеките из замка.

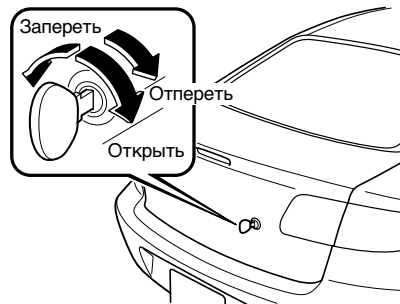

Для отпираения крышки багажника вставьте ключ в цилиндрический замок и поверните его по часовой стрелке, затем верните в среднее положение и извлеките из замка.

Крышку багажника можно запереть или отпереть, вставив ключ в паз для ключа в двери водителя, см. раздел Дверные замки с приводом (страница 3-8).

Двери и замки

ПРИМЕЧАНИЕ

- Все двери автомобиля запираются или отпираются одновременно, когда крышку багажника запирают или отпирают ключом.
- Крышку багажника можно открыть, повернув ключ в цилиндрическом замке до упора по часовой стрелке.

▼ Закрытие, открытие с помощью передатчика

Крышку багажника можно запереть или отпереть с помощью передатчика системы входа без ключа, см. раздел о системе входа без ключа (страница 3-3).

▼ Запирание, отпирание с помощью кнопки дверного замка

Крышку багажника можно запереть или отпереть с помощью кнопки дверного замка водителя, см. раздел Дверные замки с приводом (страница 3-8).

▼ Открытие и закрытие крышки багажника

⚠ ПРЕДОСТЕРЕЖЕНИЕ

На автомобилях, оборудованных задним спойлером, не открывайте крышку багажника за спойлер. Открывание крышки багажника за задний спойлер может привести к повреждению крышки багажника и заднего спойлера.

Открывание крышки багажника ключом

Вставьте ключ в цилиндрический замок и поверните его по часовой стрелке.

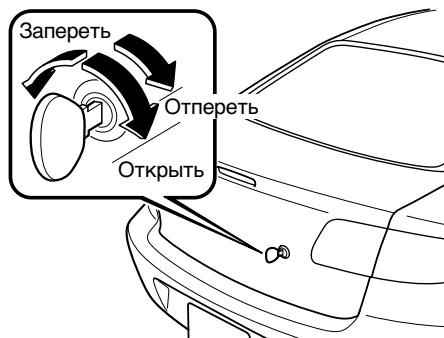

Открывание крышки багажника цилиндрическим замком

Нажмите на цилиндрический замок.

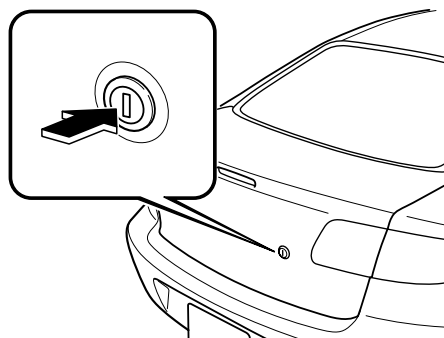

Закрывание крышки багажника

Двумя руками надавите на крышку багажника, пока не зафиксируется замок. Не хлопайте ею. Потяните вверх за крышку багажника, для проверки того, что она заперта.

Информация о Вашем автомобиле "Mazda"

Двери и замки

▼ Фонарь освещения багажника

Фонарь освещения багажника горит при открытой крышке багажника и гаснет после ее закрывания.

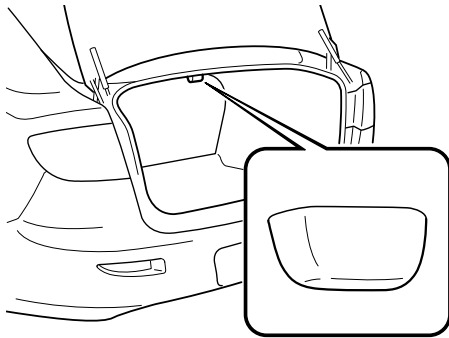

ПРИМЕЧАНИЕ

Для предотвращения разрядки аккумулятора не оставляйте крышку багажника открытой в течение длительного времени при неработающем двигателе.

Окна с сервоприводом стекла*

Для включения сервоприводов оконных стекло ключ зажигания должен находиться в положении ON.

ПРЕДУПРЕЖДЕНИЕ

Закрытие окон с сервоприводом стекла:

Закрытие окон с сервоприводом стекла опасно. Окно может защемить руки, голову или даже шею, и привести к серьезным травмам или даже смерти. Данное предупреждение в первую очередь относится к детям. Перед закрытием стекла убедитесь, что в окне ничего нет.

Дети и окна с сервоприводом стекла:

Оставлять переключатели окон с сервоприводом стекла в разблокированном положении, когда в автомобиле находятся дети, опасно. Переключатели окон с сервоприводом стекла, которые не заблокированы с помощью блокирующего переключателя окон с сервоприводом стекла, могут дать детям возможность случайно включить сервоприводы стекла, что может привести к серьезным травмам, если руки, голову или шею ребенка зажмет стеклом. Всегда блокируйте все пассажирские окна с сервоприводом стекла с помощью блокирующего переключателя со стороны водителя, если в автомобиле есть дети, и не давайте детям играть с переключателями сервоприводов стекла.

Двери и замки

ПРЕДОСТЕРЕЖЕНИЕ

Во избежание перегорания предохранителя и повреждения системы сервопривода стекол, не открывайте и не закрывайте более трех окон одновременно.

▼ Включение сервопривода стекол

ПРИМЕЧАНИЕ

- Стеклом каждого пассажирского окна можно управлять собственным выключателем на двери, если выключатель блокировки сервопривода стекол на водительской двери находится в разблокированном положении.
- Стеклом каждого пассажирского окна также можно управлять с помощью главных выключателей управления сервоприводом стекол, находящихся на водительской двери.

Кнопки главного управления



- Указанными ниже функциями каждого сервопривода стекла можно управлять с помощью главных выключателей управления сервоприводом стекол, находящихся на водительской двери, или выключателем на каждой двери.
 - Открытие/закрытие вручную
 - Автоматическое открытие/закрытие
 - Двухшаговая функция открытия стекла

Открытие/закрытие вручную

Для открытия окна до желаемого положения слегка нажмите на переключатель.

Для закрытия окна до желаемого положения легка поднимите переключатель.

Кнопки главного управления

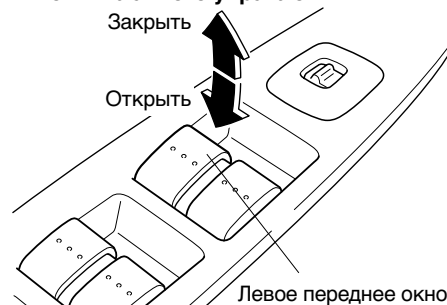

Кнопка переднего/заднего пассажира



Автоматическое открытие/закрытие

Для полного автоматического открытия окна полностью надавите на переключатель вниз.

Для полного автоматического закрытия окна полностью поднимите переключатель.

Для остановки стекла посередине, потяните или надавите на переключатель в противоположном направлении и затем отпустите его.

Информация о Вашем автомобиле "Mazda"

Двери и замки

ПРИМЕЧАНИЕ

Если аккумулятор в ходе проведения техобслуживания автомобиля или по иным причинам был отсоединен, стекла окон не будут полностью открываться и закрываться автоматически. Повторная инициализация автоматической функции каждого пассажирского окна не может быть выполнена с помощью главных переключателей управления. Выполните указанную ниже процедуру с каждым выключателем двери для возобновления функционирования:

1. Поверните ключ зажигания в положение ON.
2. Нажмите на переключатель и полностью откройте окно.
3. Переведите переключатель в верхнее положение и удерживайте его примерно в течение 2 секунд для полного закрытия окна.

После повторной инициализации системы каждое пассажирское окно можно будет полностью автоматически открыть или закрыть с помощью главных переключателей управления.

Двушаговая функция открытия стекла

При полностью закрытом окне, слегка нажмите на переключатель, и окно откроется примерно на 3 см от верха. Если Вы будете продолжать давить на переключатель, окно будет открываться полностью.

ПРИМЕЧАНИЕ

Одно нажатие на переключатель сервопривода стекла, когда окно полностью закрыто, приведет к открытию всего примерно 3 см для обеспечения вентиляции салона.

Отмена двушаговой функции открытия стекла

Для отмены двушаговой функции опускания каждого пассажирского окна выполните указанную ниже процедуру с помощью главных переключателей управления.

1. Поверните ключ зажигания в положение ON и выполните следующую процедуру в течение 5 секунд:
Нажмите на переключатель сервопривода стекла 2 раза, затем поднимите его 2 раза.

Кнопки главного управления

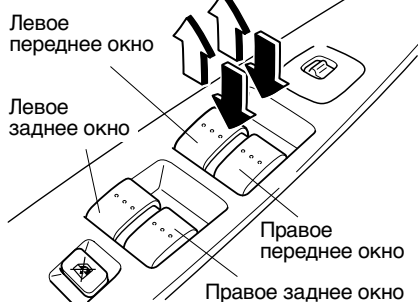

2. Переведите ключ зажигания в положение LOCK.

Двери и замки

3. Когда ключ зажигания находится в положении LOCK, в течение 40 секунд переведите ключ зажигания в положение ON и выполните следующую процедуру в течение 5 секунд:
Нажмите на переключатель сервопривода стекла 2 раза, затем поднимите его 2 раза.

ПРИМЕЧАНИЕ

- Двухшаговую функцию открытия стекла отменить нельзя, если процедуру не выполнить в течение указанных периодов времени, или если поменять процедуру в ходе выполнения. Для повтора процедуры, сначала переведите ключ зажигания в положение LOCK, затем начните сначала.
- Если Вы не можете отменить функцию, несмотря на выполнение процедуры отмены, проконсультируйтесь с квалифицированным мастером по ремонту, рекомендуем обратиться в авторизованную ремонтную мастерскую компании "Mazda".

Возобновление двухшаговой функции открытия стекла

При отмененной функции двухшагового опускания стекла повторите предыдущую процедуру для отмены этой функции на каждом дверном выключателе и она будет восстановлена.

ПРИМЕЧАНИЕ

Если Вы не можете восстановить функцию, несмотря на выполнение процедуры восстановления, проконсультируйтесь с квалифицированным мастером по ремонту, рекомендуем обратиться в авторизованную ремонтную мастерскую компании "Mazda".

Окно с защитой от защемления

Если руки, голова или какой-либо предмет заблокирует окно в течение ручной или автоматической операции закрытия, окно остановится и откроется наполовину.

ПРЕДУПРЕЖДЕНИЕ

Блокирование сервопривода стекол:
Блокирование сервопривода бокового стекла непосредственно до достижения полностью закрытого положения или в процессе полного поднятия выключателя сервопривода бокового стекла опасно.
В этих случаях функция защиты от защемления не предотвратит остановку стекла. Если произойдет защемление пальцев, это может привести к серьезным травмам. Убедитесь, что никакие препятствия не блокируют стекло непосредственно до достижения полностью закрытого положения или в процессе полного поднятия выключателя сервопривода бокового стекла.

ПРИМЕЧАНИЕ

В зависимости от условий вождения, закрывающийся сервопривод стекла может остановиться и начать открываться, как будто если бы окну что-то мешало, например, удар или что-то похожее.

В случае срабатывания функции защиты от защемления и если окно с сервоприводом стекла нельзя закрыть автоматически с использованием переключателя автоматического открытия, полностью поднимите переключатель, удерживая его в этом положении, и окно закроется.

Информация о Вашем автомобиле "Mazda"

Двери и замки

Работа с окном с сервоприводом стекла при заглушенном двигателе

Окно с сервоприводом стекла можно привести в действие примерно через 40 секунд после переключения ключа зажигания из положения ON в положение ACC или LOCK, когда все двери закрыты. Если открыта какая-либо из дверей, окно с сервоприводом стекла работать не будет.

ПРИМЕЧАНИЕ

- Для работы с сервоприводом стекла при заглушенном двигателе, переключатель необходимо крепко удерживать в течение всего закрытия окна, так как функция автоматического закрытия работать не будет.
- Двухшаговая функция открытия стекла при заглушенном двигателе работать не будет.

▼ Блокирующий выключатель окна с сервоприводом стекла

Когда блокирующий переключатель находится в разблокированном положении, можно пользоваться всеми сервоприводами стекол на каждой двери.

Если блокирующий переключатель находится в заблокированном положении, можно пользоваться только сервоприводом стекла со стороны водителя.

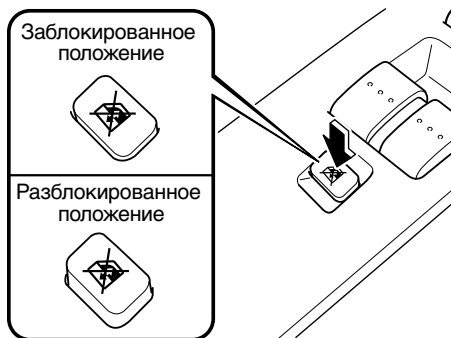

3-18

ПРЕДУПРЕЖДЕНИЕ

Случайное включение окон:
Случайное включение окон опасно. Окно может защемить руки, голову или шею, и привести к серьезным травмам. Если только пассажиру не нужно воспользоваться окном, следите за тем, чтобы блокирующий переключатель окон с сервоприводом стекла находился в заблокированном положении.

ПРИМЕЧАНИЕ

Если выключатель блокировки окна с сервоприводом находится в положении блокировки, лампы на каждом выключателе окна с сервоприводом, кроме выключателя водительской двери, погаснут. При некоторых условиях наружного освещения свет лампы может быть плохо виден.

Информация о Вашем автомобиле "Mazda"

Двери и замки

Крышка горловины топливного бака и пробка

ПРЕДУПРЕЖДЕНИЕ

Брызги топлива:
Брызги топлива опасны. Топливо может обжечь кожу и глаза, а при глотании может стать причиной болезни. Брызги топлива появляются, когда при давлении в топливном баке быстро снять топливную пробку. При снятии топливной пробки, откручивайте ее медленно, и подождите, пока не прекратится шипение. После этого снимите ее.

Пары топлива:
Пары топлива опасны. Они могут воспламениться от искры или пламени и привести к серьезным ожогам и травмам. Перед заправкой топливом, глушите двигатель, и следите за тем, чтобы поблизости от заливной горловины не было искр и пламени. Кроме того, использование ненадлежащей крышки горловины топливного бака или не пользование ею может привести к утечке топлива, что в свою очередь может вызвать серьезные ожоги или смерть в аварии.

ПРЕДОСТЕРЕЖЕНИЕ

Всегда используйте только специальную топливную пробку "Mazda" или утвержденный эквивалент, который можно получить у квалифицированного мастера по ремонту, рекомендуем обратиться в авторизованную ремонтную мастерскую компании "Mazda". Неправильная пробка может привести к серьезной неисправности топливной системы и системы контроля токсичности выхлопа.

▼ Крышка горловины топливного бака

Потяните для дистанционного открытия крышки горловины топливного бака.



▼ Пробка горловины топливного бака

Для снятия крышки заливной горловины, поверните ее против часовой стрелки.

Для установки крышки заливной горловины, поверните ее по часовой стрелке до щелчка.

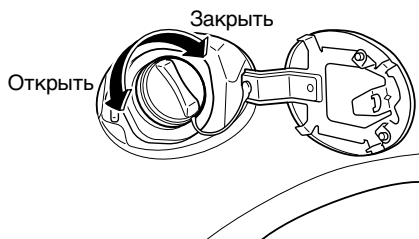

Информация о Вашем автомобиле "Mazda"

Двери и замки

Капот

ПРЕДУПРЕЖДЕНИЕ

Закрытый и надежно закрепленный капот:
Незакрытый и не закрепленный надежно капот опасен, так как он может открыться при движении автомобиля и помешать обзору водителя, что может привести к серьезной аварии. Всегда проверяйте, закрыт ли и надежно ли закреплен капот.

▼ Открытие капота

1. При припаркованном автомобиле потяните за рукоятку открывания и откройте капот.

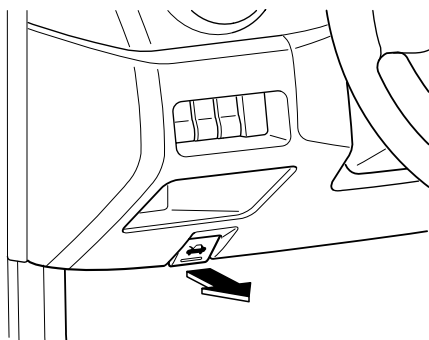

2. Сдвиньте защелку капота и поднимите капот.

Седан

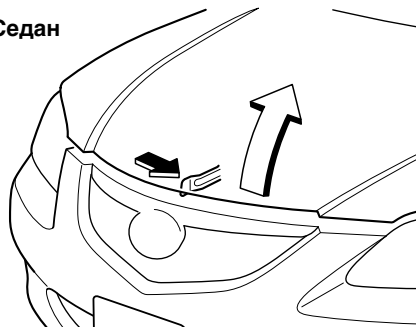

Хэтчбэк

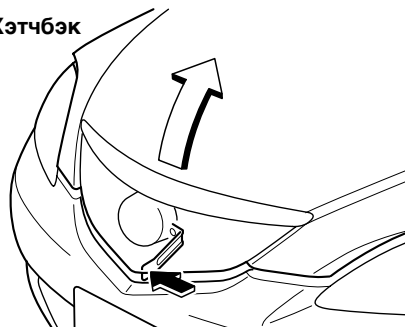

3. Возьмитесь за опорную стойку в зоне, указанной стрелкой.

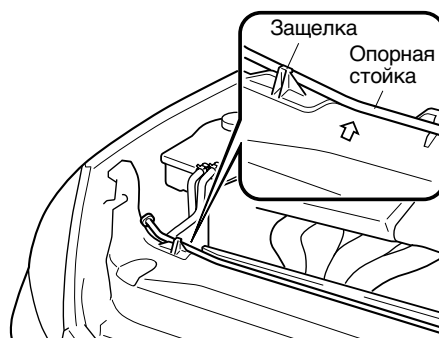

Информация о Вашем автомобиле "Mazda"

Двери и замки

4. Используйте опорную стойку для поддержки капота в открытом состоянии.

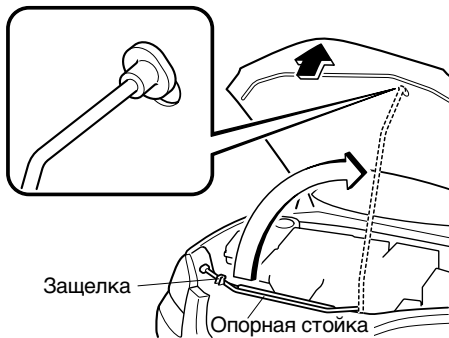

▼ Закрытие капота

1. Проверьте подкапотное пространство и убедитесь, что все наливные пробки на месте и все незакрепленные предметы (напр., инструменты, емкости с маслом и т.д.) убраны.
2. Закрепите опорную стойку в защелке, удерживая капот. Перед закрыванием капота проверьте, что опорная стойка закреплена в защелке.
3. Закройте капот так, чтобы он был плотно зафиксирован.

Люк*

Люк открывается или закрывается электрически, только если ключ зажигания находится в положении ON.

Переключатель сдвига

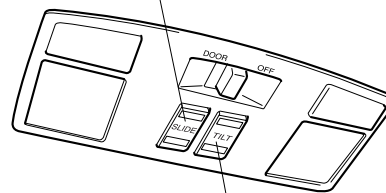

Переключатель наклона

⚠ ПРЕДУПРЕЖДЕНИЕ

Расположение головы или рук в люке:

Располагать голову, руки или другие части тела в люке опасно. Голова или руки могут удариться о что-либо при движении автомобиля. Это может привести к гибели или серьезным травмам. Не позволяйте пассажирам вставать или размещать что-либо в открытом люке при движении автомобиля.

Закрытие люка:

Закрывающийся люк опасен. Руки, голова или даже шея человека — особенно ребенка — может быть захвачена люком во время его закрытия, и привести к серьезной травме или даже смерти. Перед закрытием люка убедитесь, что в просвете ничего нет.

*Некоторые модели. **3-21**

Информация о Вашем автомобиле "Mazda"

Двери и замки

ПРИМЕЧАНИЕ

После мойки Вашего автомобиля Mazda или после дождя вытирайте воду с люка, перед тем, как открыть его, чтобы предотвратить проникновение воды, которая может привести к появлению ржавчины и испортить потолок.

▼ Наклон

Заднюю часть люка можно разместить под наклоном для обеспечения большей вентиляции.

Для полного автоматического наклона нажмите на заднюю часть переключателя наклона. Для остановки наклона в промежуточном положении нажмите на любую часть переключателя наклона или сдвига.

Для закрывания до требуемого положения нажмите на переднюю часть переключателя наклона или сдвига.

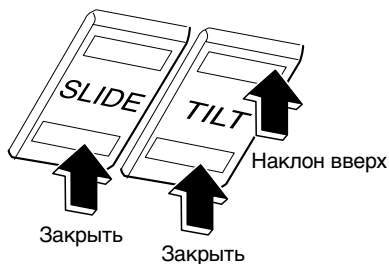

▼ Сдвиг

Для полного автоматического открывания нажмите на заднюю часть переключателя сдвига.

Для остановки сдвига в промежуточном положении нажмите на любую часть переключателя наклона или сдвига.

Для закрывания до требуемого положения нажмите на переднюю часть переключателя наклона или сдвига.

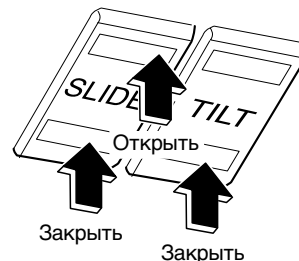

▼ Солнцезащитная крышка

Солнцезащитную крышку можно открывать и закрывать руками.

Солнцезащитная крышка открывается автоматически при открытии люка, но закрывать ее нужно руками.



ПРЕДОСТЕРЕЖЕНИЕ

Солнцезащитная крышка не наклоняется. Во избежание повреждения солнцезащитной крышки, не толкайте ее вверх.

Соединители держателя крыши

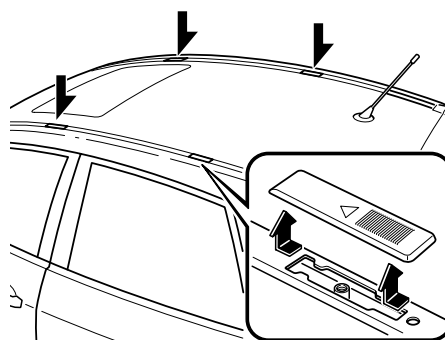

Встроенные соединители предназначены для установки держателя крыши, специально спроектированного для Вашего автомобиля. Для получения более подробных сведений об этом держателе и о способе его крепления обратитесь к авторизованному дилеру "Mazda".

Информация о Вашем автомобиле "Mazda"

Система безопасности

Система иммобилайзера

Система иммобилайзера позволяет пустить двигатель только тем ключом, который распознает система.

Если кто-либо попытается завести двигатель нераспознанным ключом, двигатель не заведется, и это поможет предотвратить угон Вашего автомобиля.

ПРЕДОСТЕРЕЖЕНИЕ

- Изменения или модификации, явным образом не утвержденные в организации, несущей ответственность за соответствие требованиям, могут лишить пользователя права пользования оборудованием.
- Во избежание повреждения ключа, не:
 - Бросайте ключ.
 - Мочите ключ.
 - Подвергайте ключ воздействию какого-либо магнитного поля.
 - Подвергайте ключ воздействию высоких температур в таких местах, как приборная доска или капот, под прямыми солнечными лучами.

ПРЕДОСТЕРЕЖЕНИЕ

- При запуске двигателя не допускайте следующего, так как двигатель может не завестись из-за того, что электронный сигнал с ключа зажигания не будет передаваться надлежащим образом.
 - Кольцо ключа касается места захвата ключа.

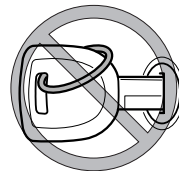

- Металлические части других ключей или металлические предметы касаются места захвата ключа.

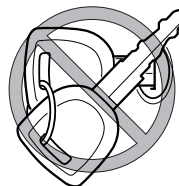

- Запасные ключи или ключи от других автомобилей, оборудованных системой иммобилайзера, касаются или приближаются к месту захвата ключа.

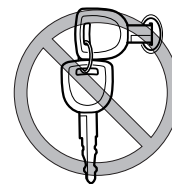

- Устройства для совершения электронных покупок или средства прохода в системах обеспечения безопасности касаются или приближаются к ключу.

Информация о Вашем автомобиле "Mazda" Система безопасности

▼ Эксплуатация

Включение дежурного режима

После поворота ключа в замке зажигания из положения ON в положение ACC в системе включается дежурный режим. Контрольная лампа безопасности на приборной доске мигает каждые 2 секунды до отключения дежурного режима в системе.



Отключение дежурного режима

После поворота надлежащего ключа в замке зажигания в положение ON дежурный режим в системе отключается. Контрольная лампа безопасности загорается примерно на 3 секунды и гаснет.

Если двигатель не пускается с надлежащим ключом зажигания, а контрольная лампа безопасности продолжает гореть или мигать, возможно, система неисправна. Обратитесь за помощью в авторизованную ремонтную мастерскую компании "Mazda".

ПРИМЕЧАНИЕ

- Если сигнальная лампа загорается и продолжает гореть, когда ключ зажигания переводится в положение ON, двигатель не заведется.
- Сигналы ТВ или радиостанции, или от приемопередатчика или мобильного телефона, могут наводить помехи на Вашу систему иммобилайзера. Если Вы используете соответствующий ключ, а двигатель не заводится, посмотрите на сигнальную лампу. Если она мигает, выньте ключ зажигания и подождите 2 секунды или больше, затем повторно вставьте его и попытайтесь завести двигатель снова. Если двигатель не пускается после 3 или более попыток, обратитесь в авторизованную ремонтную мастерскую компании "Mazda".
- Если сигнальная лампа постоянно мигает при движении автомобиля, не глушите двигатель. Отгоните автомобиль в авторизованную ремонтную мастерскую компании "Mazda" и проверьте систему. Если Вы заглушите двигатель при мигающей лампе, Вы не сможете его завести.

Информация о Вашем автомобиле "Mazda"

Система безопасности

▼ Техобслуживание

Если у Вас возникли проблемы при использовании системы иммобилайзера или ключа, обратитесь в авторизованную ремонтную мастерскую компании "Mazda".

ПРИМЕЧАНИЕ

- В ключе имеется уникальный электронный код. По этой причине, а также в целях обеспечения Вашей безопасности, чтобы получить сменные ключи необходимо некоторое время. Их можно получить только в авторизованной ремонтной мастерской компании "Mazda".
- Всегда имейте запасной ключ, в случае, если Вы потеряете один из них. Если ключ утерян, как можно скорее обратитесь в авторизованную ремонтную мастерскую компании "Mazda".
- Если Вы потеряли ключ, в авторизованной ремонтной мастерской компании "Mazda" сбросят электронные коды Ваших оставшихся ключей и системы иммобилайзера. Запуск двигателя с помощью ключа, код которого не был сброшен, невозможно.

▼ Модификация и дополнительное оборудование

«Mazda» не может гарантировать работу системы иммобилайзера, если система модифицировалась, или если к ней было установлено какое-либо дополнительное оборудование.

⚠ ПРЕДОСТЕРЕЖЕНИЕ

Во избежание повреждения Вашего автомобиля, не модифицируйте систему и не устанавливайте к ней дополнительное оборудование.

Система сигнализации*

Дополнительная система сигнализации предназначена для защиты Вашего автомобиля или его содержимого от воровства, когда автомобиль припаркован.

Если будет предпринята попытка насильственного проникновения, или если датчик охранной сигнализации обнаружит движение в автомобиле, система включит сирену, и будут мигать лампы аварийной сигнализации.

ПРИМЕЧАНИЕ

Сигнализация предназначена для работы с системой входа без ключа.



Система не будет работать, если ее не включить должным образом. Поэтому, если Вы покидаете автомобиль, правильно выполните процедуру включения.

Информация о Вашем автомобиле "Mazda" Система безопасности

▼ Эксплуатация

Условия включения сирены

Сирена прерывисто включается, а лампы аварийной сигнализации мигают примерно в течение 25 секунд, если система включилась по следующей причине:

- Открытие двери после ее отпирания ключом.
- Открытие багажника ключом.
- Принудительное открытие двери, капота или багажника.
- Открытие двери или капота путем воздействия на внутреннюю кнопку дверного замка или ручку открытия капота.
- Поворот замка зажигания в положение ON без ключа.
- Датчик охранной сигнализации обнаруживает движение в автомобиле.

Система включится снова (до 10 раз), если будет действовать одно из вышеперечисленных условий.

- Отключение клеммы аккумулятора (лампы аварийной сигнализации не мигают).

Система включится снова (примерно до 10 раз), если клемму аккумулятора оставить неподключенной.

ПРИМЕЧАНИЕ

При повторном подключении клеммы терминала включится и будет прерывисто включаться сирена, а лампы аварийной сигнализации начнут мигать. Чтобы отключить их, нажмите кнопку UNLOCK на передатчике для запуска двигателя с помощью ключа.

▼ Как включить систему

1. Выньте ключ из замка зажигания.
2. Убедитесь в том, что все окна, капот, двери и багажник/крышка багажника закрыты.
3. Нажмите кнопку LOCK на передатчике.
Лампы аварийной сигнализации мигнут один раз.
Индикаторная лампа безопасности на приборной панели мигает два раза в секунду в течение 20 секунд.



4. После 20 секунд система полностью включена.

Информация о Вашем автомобиле "Mazda"

Система безопасности

ПРИМЕЧАНИЕ

- Для отключения датчика охранной сигнализации, нажмите кнопку  на передатчике и удерживайте ее в течение 20 секунд (когда индикаторная лампа безопасности мигает два раза в секунду) после нажатия кнопки LOCK.
- Система отключится, если в течение 20 секунд включения системы произойдет одно из следующего:
 - Нажатие кнопки UNLOCK на передатчике.
 - Открытие любой двери или багажника/крышки багажника.
 - Открытие капота.
 - Вставка ключа в замок зажигания.
 - Перевод замка зажигания в положение ON.

Для повторного включения системы, выполните процедуру включения еще раз.

▼ Отключение датчика охранной сигнализации

При следующих условиях, включайте сигнализацию, но отключайте датчик охранной сигнализации для предотвращения ненужного включения аварийной сигнализации:

- Если в автомобиле оставлен передвижной предмет.
- Если в автомобиле оставлен предмет, который может кататься, например, если автомобиль припаркован на наклонной, неустойчивой поверхности при его транспортировке.
- Если около автомобиля находится металлический, передвижной предмет, такой, как аппарат автоматической мойки.

Для отключения датчика охранной сигнализации нажмите кнопку  на передатчике в течение 20 секунд после нажатия кнопки LOCK. Лампы аварийной сигнализации мигнут три раза.

ПРИМЕЧАНИЕ

- Для повторного включения датчика охранной сигнализации отключите сигнализацию и включите ее снова.
- Датчик охранной сигнализации работает при включении системы сигнализации. Для отключения датчика охранной сигнализации, нажимайте кнопку  каждый раз при включении сигнализации.

Информация о Вашем автомобиле «Mazda» Система безопасности

▼ Для отключения включенной системы

Для отключения включенной системы нажмите кнопку UNLOCK на передатчике. Лампы аварийной сигнализации мигнут дважды.

ПРИМЕЧАНИЕ

Система отключается, когда двигатель запускается с помощью ключа зажигания.

▼ Для отключения сигнализации

Для отключения сработавшей сигнализации, нажмите кнопку UNLOCK на передатчике. Лампы аварийной сигнализации мигнут дважды.

ПРИМЕЧАНИЕ

Аварийный сигнал прекращается, когда двигатель запускается с помощью ключа зажигания.

▼ Модификация и дополнительное оборудование

«Mazda» не может гарантировать работу системы сигнализации, если система модифицировалась, или если к ней было установлено какое-либо дополнительное оборудование.

ПРЕДОСТЕРЕЖЕНИЕ

Во избежание повреждения Вашего автомобиля, не модифицируйте систему и не устанавливайте к ней дополнительное оборудование.

▼ Бирки системы сигнализации



Бирки, указывающие на то, что Ваш автомобиль оборудован сигнализацией, расположены в ящичке для перчаток.

«Mazda» рекомендует Вам прикрепить их к нижнему заднему углу окон передних дверей.

Информация о Вашем автомобиле "Mazda"

Система безопасности

Система двойной блокировки*

Дополнительная система двойной блокировки предназначена для того, чтобы проникший в Ваш автомобиль не смог открыть дверь изнутри.

ПРЕДУПРЕЖДЕНИЕ

Включение системы, когда внутри находятся пассажиры:
Включение системы, когда в автомобиле еще находятся пассажиры, особенно дети, опасно. Пассажиры не смогут открыть двери изнутри. Они будут в ловушке и будут подвергаться воздействию экстремальных температур. Это может привести к серьезным травмам или даже смерти. Никогда не включайте систему, когда в автомобиле еще находятся пассажиры, особенно дети.

▼ Как включить систему

1. Выньте ключ из ключа зажигания, и если Ваш автомобиль оборудован системой входа без ключа, возьмите с собой передатчик.
2. Закройте все окна, двери и крышку багажника/заднюю дверь автомобиля.

3. Вставьте ключ в водительскую дверь или крышку багажника, поверните ключ в положение запирания и возвратите его в среднее положение. Затем поверните его в положение закрытия снова в течение 3 секунд.

Водительская дверь



Багажник

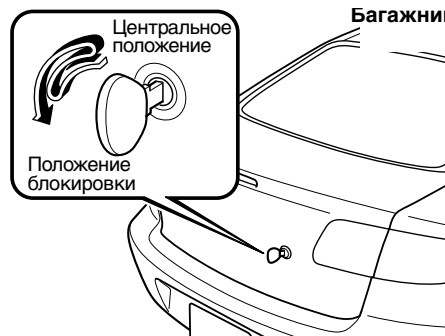

(С системой входа без ключа)

Вы также можете включить систему двойным нажатием кнопки LOCK в течение 3 секунд.

Информация о Вашем автомобиле "Mazda"

Система безопасности

4. Контрольная лампа загорится примерно на 3 секунды, что указывает на включение системы.



ПРИМЕЧАНИЕ

Систему невозможно активизировать, если какая-либо дверь или крышка багажника/задняя дверь автомобиля открыты.

▼ Как выключить систему

Откройте водительскую дверь или крышку багажника с помощью ключа или передатчика или поверните ключ в замке зажигания в положение ON.

ПРИМЕЧАНИЕ

- Если произошел сбой питания (перегорел предохранитель или отключен аккумулятор), систему можно отключить только с помощью открытия двери ключом.
- Если у Вас возникли проблемы с использованием системы двойной блокировки, проконсультируйтесь у квалифицированного мастера по ремонту, рекомендуем обратиться в авторизованную ремонтную мастерскую компании "Mazda".

Информация о Вашем автомобиле "Mazda"

Рулевое колесо и зеркала

Рулевое колесо

ПРЕДУПРЕЖДЕНИЕ

Регулировка рулевого колеса:
Регулировать рулевое колесо при движении автомобиля опасно. Его перемещение может легко привести к тому, что водитель резко повернет влево или вправо. Это может стать причиной потери управления или аварии. Никогда не регулируйте рулевое колесо при движении автомобиля.

▼ Регулировка рулевого колеса

Для изменения угла наклона или длины оси рулевого колеса:

1. Остановите автомобиль, опустите рычаг освобождения блокировки под рулевой колонкой.

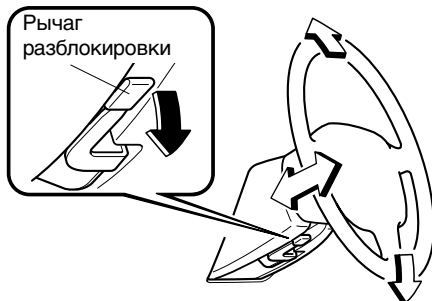

2. Наклоните рулевое колесо и/или измените положение рулевого колеса вдоль его оси, так чтобы оно было установлено в надлежащее положение, поднимите рычаг защелки для запираания рулевой колонки.
3. Перед началом движения покачайте рулевое колесо вверх и вниз, чтобы убедиться в его фиксации.

Зеркала

▼ Наружные зеркала

Перед движением проверьте углы установки зеркал.

ПРЕДУПРЕЖДЕНИЕ

Выпуклые зеркала:
Изменять полосы движения без принятия во внимание фактического расстояния до автомобиля в выпуклом зеркале опасно. Вы можете попасть в серьезную аварию. То, что Вы видите в выпуклом зеркале, ближе, чем кажется. Обязательно смотрите через плечо при смене полосы движения.

Информация о Вашем автомобиле "Mazda"

Рулевое колесо и зеркала

ПРИМЕЧАНИЕ

(Широкоугольное зеркало со стороны водителя)

- Широкоугольное зеркало имеет два изгиба на своей поверхности, разделенной линией на внешний и внутренний районы. Внутренний район представляет собой стандартное выпуклое зеркало, а внешний район обеспечивает более широкий угол зрения в пределах такого же охвата. Такая комбинация дает больше уверенности при смене полос движения.



- Наблюдаемое расстояние до предметов во внешнем и внутреннем районах широкоугольного зеркала разное. Предметы во внешнем районе на самом деле дальше, чем во внутреннем районе.

Зеркало с ручной регулировкой

Для выполнения регулировки переместите рычаг управления зеркалом, находящийся изнутри на двери.

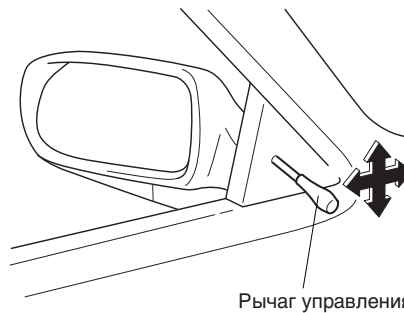

Зеркало с электрическим управлением

Ключ зажигания должен находиться в положении ACC или ON.

Для регулировки:

1. Передвиньте селекторный выключатель влево или вправо для выбора зеркала.
2. Нажмите на переключатель зеркала в соответствующем направлении.

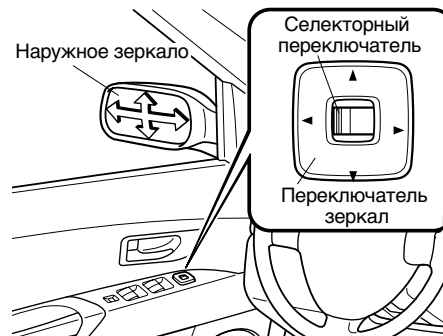

После регулировки зеркала заблокируйте орган управления, переведя селекторный переключатель в среднее положение.

Информация о Вашем автомобиле "Mazda"

Рулевое колесо и зеркала

Складывание зеркала

Сложите наружное зеркало по направлению назад, таким образом, чтобы оно было заподлицо с автомобилем.

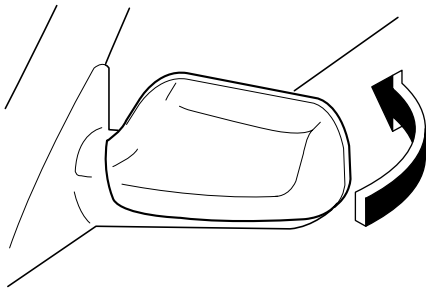

! ПРЕДУПРЕЖДЕНИЕ

Управление автомобилем со сложенными зеркалами:
Управлять автомобилем со сложенными наружными зеркалами опасно. Ваш вид сзади будет ограничен, и Вы можете попасть в аварию. Всегда возвращайте наружные зеркала в исходное положение перед началом поездки.

Обогрев зеркал

Для включения обогрева зеркал, поверните замок зажигания в положение ON и нажмите переключатель обогрева заднего стекла (страница 5-46).

▼ Зеркало заднего вида (с функцией неослепления)

Перед началом движения, отрегулируйте зеркало заднего вида, чтобы видеть центр пейзажа через заднее стекло. Прodelайте это при рычаге гашения ослепления, установленном в положении "день".

Надавите на рычаг вперед при езде в дневное время суток. Отдерните его назад для уменьшения ослепления фарами.

Рычаг противослепляющего положения

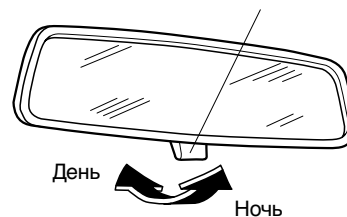

! ПРЕДУПРЕЖДЕНИЕ

Закрытый вид:
Груз, уложенный выше, чем спинки сидений, опасен. Он может закрыть Вам вид в зеркале заднего вида, и в результате Вы можете ударить другой автомобиль при смене полосы движения. Не укладывайте вещи на уровне выше спинок сидений.

4 Перед поездкой на автомобиле “Mazda”

Важная информация о вождении Вашего автомобиля “Mazda”

Меры предосторожности для топлива и выхлопа двигателя	4-2
Требования к топливу (Бензиновый двигатель)	4-2
Система контроля выхлопа	4-4
Система контроля выхлопа	4-4
Выхлоп двигателя (оксид углерода)	4-5
Перед тем, как завести двигатель	4-6
Перед тем, как сесть в автомобиль	4-6
После посадки в автомобиль	4-6
Советы при вождении	4-7
Обкатка	4-7
Предложения по экономии денег	4-7
Опасное вождение	4-8
Качание автомобиля	4-8
Движение зимой	4-9
Движение в наводненном месте	4-11
Информация о турбонагнетателе (дизельный двигатель)	4-12
Буксировка	4-13
Буксировка фургона и прицепов (Европа)	4-13

Перед поездкой на автомобиле "Mazda"

Меры предосторожности для топлива и выхлопа двигателя

Требования к топливу (Бензиновый двигатель)

В автомобилях с каталитическими дожигателями выхлопных газов или кислородными датчиками необходимо использовать **ТОЛЬКО НЕЭТИЛИРОВАННОЕ ТОПЛИВО**, которое уменьшает выброс выхлопных газов и загрязнение свечи зажигания до минимума.

Топливо с низким октановым числом может привести к снижению эффективности системы контроля выхлопов. Оно также может стать причиной детонации в двигателе и серьезных повреждений двигателя.

Ваш автомобиль "Mazda" будет работать наилучшим образом на топливе, указанном в таблице.

Топливо	Исследуемое октановое число
Высококачественное этилированное топливо	95 или выше (согласно DIN 51 607)*1

*1 Европа

ПРЕДОСТЕРЕЖЕНИЕ

- **ПОЛЬЗУЙТЕСЬ ТОЛЬКО НЕЭТИЛИРОВАННЫМ ТОПЛИВОМ.**
Этилированное топливо вредно для каталитического дожигателя выхлопных газов или кислородного датчика. Свинец будет накапливаться на кислородном датчике и катализаторе внутри дожигателя. Это приведет к неисправности системы контроля выхлопа и снижению производительности.
- **Никогда не добавляйте присадки к топливным системам. Никогда не добавляйте очищающие средства, за исключением средств, рекомендуемых "Mazda".** Другие очищающие средства и добавки могут повредить систему. Проконсультируйтесь у квалифицированного мастера по ремонту, рекомендуем обратиться в авторизованную ремонтную мастерскую компании "Mazda".

Перед поездкой на автомобиле «Mazda»

Меры предосторожности для топлива и выхлопа двигателя

Требования к топливу (дизельный двигатель)

Когда двигатель отрегулирован в соответствии со спецификациями изготовителя, Ваш автомобиль «Mazda» будет эффективно работать на дизельном топливе с цетановым числом в 51 или выше.

ПРЕДОСТЕРЕЖЕНИЕ

- Никогда не используйте топливо, не подходящее для Вашего автомобиля. Использование бензина или керосина в дизельных двигателях приведет к поломке двигателя.
- Никогда не добавляйте присадки к топливным системам или очищающие средства. Они могут повредить систему.

Перед поездкой на автомобиле "Mazda"

Меры предосторожности для топлива и выхлопа двигателя

Система контроля выхлопа

Ваш автомобиль оборудован системой контроля выхлопов (каталитический дожигатель выхлопных газов является частью данной системы), которая обеспечивает соответствие Вашего автомобиля существующим требованиям по выхлопным газам.

⚠ ПРЕДУПРЕЖДЕНИЕ

***Парковка над легковоспламеняющимися предметами:
Парковка над или около каких-либо воспламеняющихся веществ, таких, как сухая трава, опасна. Даже при заглушенном двигателе, система выпуска выхлопных газов может ее зажечь, так как при обычном использовании система выпуска выхлопных газов становится очень горячей. В результате пожар может привести к серьезным травмам или гибели. Никогда не паркуйте автомобиль над или около каких-либо воспламеняющихся материалов.***

⚠ ПРЕДОСТЕРЕЖЕНИЕ

Несоблюдение следующих мер предосторожности может привести к накоплению свинца на катализаторе внутри дожигателя и привести к раскалиению дожигателя. Любое из данных условий приведет к неисправности дожигателя и снизит мощность.

- **ПОЛЬЗУЙТЕСЬ ТОЛЬКО НЕЭТИЛИРОВАННЫМ ТОПЛИВОМ.**
- Не пользуйтесь своим автомобилем "Mazda" при появлении какого-либо признака неисправности двигателя.
- Не спускайтесь с наклонной плоскости при выключенном ключе зажигания.
- Не спускайтесь с крутого склона с включенной передачей и выключенном ключе зажигания.
- Не допускайте работы двигателя на холостых повышенных оборотах в течение более 5 минут.
- Не вмешивайтесь в работу системы контроля выхлопа. Все проверки и регулировка должны производиться квалифицированным специалистом.
- Не пытайтесь завести свой автомобиль путем толкания или дергания.

Перед поездкой на автомобиле "Mazda"

Меры предосторожности для топлива и выхлопа двигателя**Выхлоп двигателя (оксид углерода)****⚠ ПРЕДУПРЕЖДЕНИЕ****Оксид углерода:**

Выхлопной газ двигателя опасен. Данный газ содержит оксид углерода (CO), который не имеет цвета, запаха, и который ядовит. При вдыхании, он может привести к потере сознания и смерти. Если Вы почувствовали выхлопной газ внутри автомобиля, полностью откройте все окна и немедленно проконсультируйтесь с квалифицированным мастером по ремонту, рекомендуем обратиться в авторизованную ремонтную мастерскую компании "Mazda".

Выхлопной газ в закрытом пространстве:

Работающий двигатель в закрытом пространстве, таком, как гараж, опасен. Выхлопной газ, содержащий ядовитый оксид углерода, может легко попасть в кабину. Может произойти потеря сознания или даже смерть. Не заводите двигатель, если автомобиль находится в закрытом пространстве.

Работа на холостом ходу с закрытыми окнами:

Выхлопной газ опасен. Когда автомобиль остановлен, все окна закрыты, а двигатель работает в течение продолжительного времени в открытом пространстве, выхлопной газ, содержащий ядовитый оксид углерода, может попасть в кабину. Может произойти потеря сознания или даже смерть. Откройте окна или отрегулируйте систему обогрева или охлаждения для впуска свежего воздуха.

Снег, закупоривающий выхлопной газ:

Работающий двигатель, когда автомобиль остановлен в глубоком снегу, опасен. Выхлопная труба может быть закупорена снегом, при этом выхлопной газ может попасть в кабину. Так как выхлопной газ содержит ядовитый оксид углерода, любой человек, находящийся в кабине, может получить травмы или погибнуть. Уберите снег из-под автомобиля и вокруг него, особенно от задней выхлопной трубы, перед тем, как завести двигатель.

Перед поездкой на автомобиле "Mazda"

Перед тем, как завести двигатель

Перед тем, как сесть в автомобиль

- Убедитесь, что окна, наружные зеркала и внешние лампы чистые.
- Проверьте давление в покрышках и их состояние.
- Посмотрите под автомобиль и убедитесь в отсутствии признаков утечки.
- Если Вы планируете ехать назад, убедитесь, что на Вашем пути ничего нет.

ПРИМЕЧАНИЕ

Уровни масла для двигателя, охлаждающей жидкости двигателя, жидкости тормозов/сцепления, жидкости омывателя и других жидкостей необходимо проверять ежедневно, еженедельно, или при доливе, в зависимости от жидкости. См. раздел 8, Техническое обслуживание.

После посадки в автомобиль

- Все ли двери закрыты?
- Правильно ли отрегулировано сиденье?
- Отрегулированы ли внутренние и наружные зеркала?
- Все ли пристегнулись ремнями безопасности?
- Все ли лампы работают?
- Проверьте показания всех приборов.
- Проверьте все сигнальные лампы при повороте ключа зажигания в положение ON.
- Отпустите стояночный тормоз, и убедитесь, что сигнальная лампа тормоза погасла.

Всегда старайтесь тщательно следить за информацией о своем автомобиле "Mazda".

Перед поездкой на автомобиле "Mazda" Советы при вождении

Обкатка

Никакой специальной обкатки не требуется, но некоторые меры предосторожности, предпринимаемые в течение первой 1000 км, могут повысить производительность, экономичность и увеличить срок службы Вашего автомобиля "Mazda".

- Не давайте максимальную нагрузку на двигатель.
- Не поддерживайте одну постоянную скорость, высокую или низкую, в течение продолжительного периода времени.
- Не едьте постоянно на полном газе или высоких оборотах двигателя в течение продолжительных периодов времени.
- Избегайте ненужных резких остановок.
- Избегайте начала движения на полном газе.
- Не буксируйте прицеп.

Предложения по экономии денег

Ваш стиль езды определяет то, на какое расстояние Ваш автомобиль "Mazda" проедет на одном баке топлива. Воспользуйтесь данными предложениями для экономии денег на топливе и ремонте.

- Избегайте длительных прогревов. Как только двигатель начнет работать ровно, трогайтесь с места.
- Избегайте быстрых стартов.
- Следите за регулировкой двигателя. Соблюдайте график техобслуживания (страница 8-3), выполните осмотр и обслуживание автомобиля у квалифицированного мастера по ремонту, рекомендуем обратиться в авторизованную ремонтную мастерскую компании "Mazda".
- Пользуйтесь кондиционером воздуха только при необходимости.
- Снижайте скорость на неровных дорогах.
- Следите за соответствующим давлением в покрышках.
- Не перевозите ненужный вес.
- Не ставьте ногу на педаль тормоза при движении.
- Следите за регулировкой установки колес.
- Держите окна закрытыми при движении на высокой скорости.
- Снижайте скорость при движении с боковым и встречным ветром.

ПРЕДУПРЕЖДЕНИЕ

Движение накатом:
Остановка двигателя при движении вниз по склону опасно. Это приведет к снижению контроля рулевого управления и тормозной системы с усилителем, и может привести к повреждению трансмиссии. Любое снижение контроля рулевого управления или торможения может привести к аварии. Никогда не глушите двигатель при движении вниз по склону.

Перед поездкой на автомобиле "Mazda"

Перед тем, как завести двигатель

Опасное вождение

ПРЕДУПРЕЖДЕНИЕ

Переход на понижающую передачу на скользкой поверхности:
 Переход на пониженную передачу при движении по скользкой поверхности опасен. Внезапное изменение скорости движения покрышек может привести к юзу. Это может стать причиной потери управления автомобилем и аварии. Если на скользкой поверхности необходимо перейти на пониженную передачу, будьте очень осторожны.

При движении по льду или по воде, снегу, грязи, песку или подобным опасным поверхностям:

- Будьте внимательны и соблюдайте увеличенную дистанцию для торможения.
- Избегайте резкого торможения и быстрого поворота.
- Если Ваш автомобиль не оборудован системой ABS, тормозите с помощью педали, используя небольшие движения вверх-вниз. Не давите на педаль постоянно. Если Ваш автомобиль оборудован системой ABS, не накачивайте тормоза. Продолжайте давить на педаль тормоза.
- Если Вы застряли, включите пониженную передачу и медленно разгоняйтесь. Не прокручивайте передние колеса.
- Для обеспечения большего трения в начале движения на таких скользких поверхностях, как лед или спрессованный снег, подсыпьте песок, каменную соль, используйте цепи, ковровые настилы или другой нескользкий материал под передними колесами.

ПРИМЕЧАНИЕ

Используйте цепи для снега только на передних колесах.

Качание автомобиля

ПРЕДУПРЕЖДЕНИЕ

Прокручивание колес:
 Когда автомобиль застрял, прокручивание колес на высокой скорости опасно. Прокручивающаяся покрышка может перегреться и взорваться. Это может привести к серьезным травмам. Не прокручивайте колеса на высокой скорости, и не позволяйте никому стоять около заднего колеса при толкании автомобиля.

ПРЕДОСТЕРЕЖЕНИЕ

Слишком большое качание может привести к перегреву двигателя, неисправности моста с коробкой передач и повреждению покрышек.

Если необходимо покачать автомобиль для того, чтобы вытащить его из снега, песка или грязи, слегка нажмите на педаль газа и медленно переведите рычаг переключения передач из положения 1 (D) в положение R.

Перед поездкой на автомобиле "Mazda"

Перед тем, как завести двигатель

Движение зимой

- Возите с собой аварийное оборудование, включая цепи для покрышек, скребок для окон, факелы, небольшую лопатку, провода для подключения аккумулятора напрямую и небольшую сумку с песком или солью.

Для соблюдения указанных ниже предосторожностей проконсультируйтесь у квалифицированного мастера по ремонту, рекомендуем обратиться в авторизованную ремонтную мастерскую компании "Mazda".

- Проверить наличие соответствующей пропорции антифриза в радиаторе.
- Проверить аккумуляторы и выводы. Холод уменьшает емкость аккумулятора.
- Использовать только моторное масло для холодной погоды (страница 8-13).
- Проверить систему зажигания на отсутствие повреждений и незакрепленных соединений.
- Использовать незамерзающую жидкость в омывателе стекол — но не используйте антифриз для двигателя в качестве жидкости омывателя (страница 8-22).
- Не пользуйтесь стояночным тормозом в морозную погоду, так как стояночный тормоз может примерзнуть. Вместо этого переведите рычаг в положение Р в автоматическом мосту с коробкой передач и в положение 1 или R в механическом мосту с коробкой передач. Заблокируйте задние колеса.

▼ Покрышки для езды зимой

ПРЕДУПРЕЖДЕНИЕ

Покрышки различных типов:
Использование покрышек различного размера или типа опасно. Управление Вашим автомобилем может быть сильно затруднено, что может привести к аварии. Используйте только покрышки одного размера и типа (зимние, радиальные или нерадиальные) на всех четырех колесах.

ПРЕДОСТЕРЕЖЕНИЕ

Узнайте о местных постановлениях перед использованием шипованных покрышек.

Используйте покрышки для езды зимой на всех четырех колесах

Не превышайте максимально допустимую скорость для Ваших покрышек для езды зимой или установленные законом ограничения скорости.

Европа

Когда используются покрышки для езды зимой, выберите указанный размер и давление (страница 10-8).

▼ Цепи для покрышек

Узнайте о местных постановлениях перед использованием цепей для покрышек.

Перед поездкой на автомобиле "Mazda"

Перед тем, как завести двигатель

⚠ ПРЕДОСТЕРЕЖЕНИЕ

- Цепи могут поцарапать или раздробить алюминиевые колеса. Устанавливайте цепи только на стальные колеса.
- Цепи могут повлиять на управление автомобилем.
- Не двигайтесь со скоростью, превышающей 50 км/ч, или быстрее предела, рекомендуемого производителем, в зависимости от того, какое из данных значений ниже.
- Едьте осторожно и избегайте ударов, ям и резких поворотов.
- Избегайте торможения с заблокированными колесами.
- Не используйте цепи на временно установленном запасном колесе, это может привести к повреждению автомобиля и шины.
- Не используйте цепи на дорогах, где нет снега или льда. Можно повредить покрышки и цепи.

Устанавливайте цепи на передние покрышки. Не используйте цепи на задних покрышках.

Выбор цепи для покрышек (Европа)

Компания "Mazda" рекомендует применять цепи со стальными кольцами шестиугольной формы. Выберите размер, соответствующий размеру Вашей покрышки.

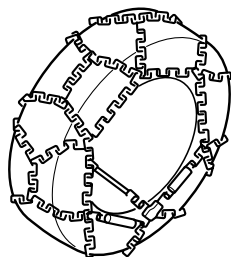

Размер покрышки	Цепь для покрышек
195/65R15	Шестиугольного типа
205/55R16	
205/50R17	

ПРИМЕЧАНИЕ

Хотя компания "Mazda" рекомендует использовать цепи из стальных колец шестиугольной формы, можно использовать все цепи в пределах данной спецификации на установку.

Спецификация на установку (Европа)

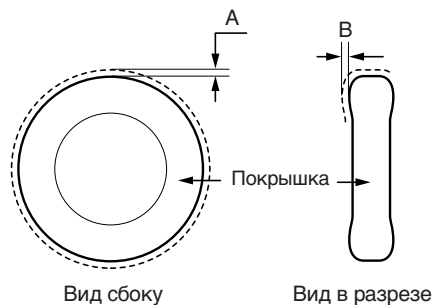

При установке цепей для покрышек, расстояние между протектором покрышки и цепью должно быть в установленных пределах согласно таблице ниже.

Размер покрышки	Расстояние [Единица: мм]	
	A	B
195/65R15	МАКС. 11.0 (0.43)	МАКС. 11.0 (0.43)
205/55R16		
205/50R17		

Установка цепей

1. Снимите колпаки колес, иначе цепи поцарапают их.
2. Закрепите цепи на передних покрышках как можно крепче. Всегда выполняйте инструкции изготовителя цепей.
3. Затяните цепи после движения 1/2—1 км.

Перед поездкой на автомобиле "Mazda"

Перед тем, как завести двигатель

Движение в наводненном месте

ПРЕДУПРЕЖДЕНИЕ

Движение с мокрыми тормозами:
Движение с мокрыми тормозами опасно. Увеличенный тормозной путь или тяга автомобиля в одну сторону могут привести к серьезной аварии. Легкое торможение позволит узнать, в каком состоянии находятся тормоза. Высушите тормоза, двигаясь очень медленно и слегка нажимая на педаль тормоза, пока тормоза не станут нормальными.

ПРЕДОСТЕРЕЖЕНИЕ

Убедитесь, что вода не попала в салон автомобиля или в моторный отсек. Салон автомобиля может намочнуть, а двигатель может испортиться.

Перед поездкой на автомобиле «Mazda»

Перед тем, как завести двигатель

Информация о турбонагнетателе (дизельный двигатель)

ПРЕДОСТЕРЕЖЕНИЕ

- После движения по автостраде или вверх по длинному холму, дайте двигателю поработать на холостых оборотах, по крайней мере, 30 секунд, перед тем, как заглушить его. В противном случае можно повредить турбонагнетатель.
- Максимальная нагрузка на двигатель или повышенные обороты, особенно сразу после запуска, могут повредить турбонагнетатель.
- Для защиты двигателя от повреждения, двигатель спроектирован таким образом, что к нему нельзя прикладывать максимальную нагрузку сразу после запуска в очень холодную погоду.

Турбонагнетатель «Mazda» значительно повышает мощность двигателя. Его усовершенствованная конструкция обеспечивает лучшую работу и требует минимального техобслуживания.

Для получения максимального эффекта, соблюдайте следующее.

1. Меняйте моторное масло и фильтр в соответствии с Плановым техобслуживанием (страница 8-3).
2. Используйте только рекомендованное моторное масло (страница 8-13).
Дополнительные добавки использовать НЕ рекомендуется.

Перед поездкой на автомобиле "Mazda"

Буксировка

Буксировка фургона и прицепов (Европа)

Ваш автомобиль "Mazda" в первую очередь предназначен для перевозки пассажиров и груза.

Если Вам необходимо буксировать прицеп, следуйте данным инструкциям, так как безопасность водителя и пассажира зависит от соответствующего оборудования и привычек безопасного вождения. Буксировка прицепа влияет на управление автомобилем, торможение, срок службы, эффективность и экономию.

Никогда не перегружайте автомобиль или прицеп. Свяжитесь с авторизованным дилером "Mazda", если Вам нужна дополнительная информация.

ПРЕДОСТЕРЕЖЕНИЕ

Не буксируйте прицеп в течение первой 1000 км, когда Ваш автомобиль "Mazda" еще новый. Если Вы это сделаете, Вы можете повредить двигатель, мост с коробкой передач, дифференциал, подшипники колес и другие детали силовой передачи.

Перед поездкой на автомобиле "Mazda"

Буксировка

▼ Ограничения по весу

Общий вес прицепа, общий объединенный вес брутто и вес прицепного устройства должны быть в пределах, устанавливаемых Таблицей буксировки прицепа - нагрузки.

В условиях работы в больших высотах, мощность двигателя снижается при повышении подъема. В таких условиях рекомендуется снижение в 10% на 1000 м от общего веса прицепа и объединенного веса брутто.

ТАБЛИЦА БУКСИРОВКИ ПРИЦЕПА - НАГРУЗКИ

Так как вес автомобилей отличается, необходимо принимать поправки для соответствия требованиям данной таблицы.

Единица: кг

Поз. Модель		ОБЩИЙ ВЕС ПРИЦЕПА (МАКС.)		ОБЪЕДИНЕННЫЙ ВЕС БРУТТО (МАКС.)		ВЕС ПРИЦЕПНОГО УСТРОЙСТВА (МАКС.)
		Прицеп без тормоза	Прицеп с тормозом	Седан	Хэтчбэк	
Двигатель LF	MTX	550 (1.212,5)	1.300 (2.866,0)	3.025 (6.668,9)	3.045 (6.713,0)	75 (165,4)
	Z6	550 (1.212,5)	1.200 (2.645,5)	2.875 (6.338,2)	2.895 (6.382,3)	
двигатель Y6	MTX	550 (1.212,5)	1.200 (2.645,5)	2.900 (6.393,3)	2.920 (6.437,4)	75 (165,4)
	ATX	550 (1.212,5)	1.300 (2.866,0)	3.070 (6.768,1)	3.085 (6.801,2)	
двигатель ZJ		550 (1.212,5)	1.000 (2.204,6)	—	2.695 (5.941,4)	75 (165,4)

ОБЩИЙ ВЕС ПРИЦЕПА:

Сумма значений веса прицепа и его нагрузки.

ОБЪЕДИНЕННЫЙ ВЕС БРУТТО:

Сумма общего веса прицепа и веса буксирующего автомобиля, включая сцепное устройство, пассажиров и груза в автомобиле.

ВЕС ПРИЦЕПНОГО УСТРОЙСТВА: Вес, воздействующий на дышло прицепа. Изменяется путем изменения распределения веса при погрузке прицепа.

MTX: Ручной мост с коробкой передач

ATX: Автоматический мост с коробкой передач

Перед поездкой на автомобиле "Mazda"

Буксировка **ПРЕДУПРЕЖДЕНИЕ****Нагрузка буксировки:**

Попытка буксировать грузы, превышающие указанные значения, опасна, так как это может привести к серьезным проблемам в управлении и мощности автомобиля, и в результате может привести к серьезным физическим травмам или повреждению автомобиля, или и того, и другого. Всегда следите за тем, чтобы нагрузки при буксировке никогда не превышали пределы, указанные в Таблице буксировки прицепа - нагрузки.

Погрузка на прицеп:

Если на прицеп положить больше груза в заднюю часть, а не в переднюю, это опасно. Это может привести к потере управления автомобилем и аварии. Всегда следите за тем, чтобы вес прицепного устройства никогда не превышал пределы, указанные в Таблице буксировки прицепа - нагрузки.

ПРИМЕЧАНИЕ

Общий вес прицепа и вес прицепного устройства можно определить путем взвешивания прицепа на платформенных весах на станции взвешивания на шоссе или в компании грузового автотранспорта, чтобы предотвратить колебания прицепа из-за встречного ветра, неровной дороги или других причин.

Перед поездкой на автомобиле "Mazda"

Буксировка

▼ Сцепное устройство

При буксировке прицепа пользуйтесь собственным сцепным устройством "Mazda". Необходимо просверлить отверстия для болтов для крепления сцепного устройства. Свяжитесь со своим авторизованным дилером "Mazda" для получения дополнительной информации.

Место установки сцепки для подсоединения прицепа (седан/хэчбэк)

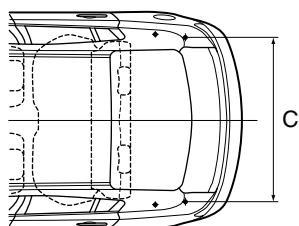

Единицы измерения: мм

A:350~420
B:971
C:1031



ПРИМЕЧАНИЕ

(Только седан)

Бампер СПОРТИВНОГО ТИПА не предназначен для буксировки. Не буксируйте прицеп.

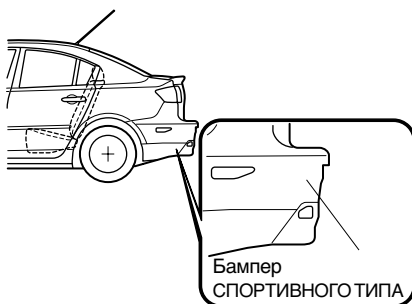

4-16

Перед поездкой на автомобиле "Mazda"

Буксировка

▼ Покрышки

При буксировке прицепа убедитесь, что давление во всех покрышках равно рекомендуемому давлению в холодной покрышке, как это указано на схеме давления покрышек на двери водителя. Размер покрышек прицепа, номинальная нагрузка и значения давления должны соответствовать спецификациям производителя.

ПРЕДУПРЕЖДЕНИЕ

Использование временной запасной покрышки при буксировке:
Использование на Вашем автомобиле временной запасной покрышки при буксировке прицепа опасно, так как это может привести к износу покрышки, потере управления и травмам находящихся в автомобиле людей. Никогда не пользуйтесь временной запасной покрышкой при буксировке.

▼ Предохранительные цепи

Предохранительные цепи необходимо использовать в качестве меры предосторожности, если прицеп случайно отцепится. Они должны пересекаться под дышлом прицепа и крепиться к сцепному устройству. Оставьте достаточное провисание для полных поворотов. Для получения дополнительной информации ознакомьтесь с руководствами, предоставляемыми изготовителем прицепа или сцепного устройства.

ПРЕДУПРЕЖДЕНИЕ

Буксировка без предохранительной цепи:
Буксировать прицеп без использования предохранительной цепи, прочно прикрепленной и к прицепу, и к автомобилю, опасно. Если блок сцепки или шар сцепного устройства будут повреждены, прицеп может переместиться на другую полосу движения и привести к аварии. Перед началом поездки, убедитесь в том, что предохранительная цепь прочно прикреплена и к прицепу, и к автомобилю.

Перед поездкой на автомобиле "Mazda"

Буксировка

▼ Освещение прицепа

ПРЕДОСТЕРЕЖЕНИЕ

Не подключайте систему освещения прицепа напрямую к системе освещения Вашего автомобиля "Mazda". Это может повредить электрическую систему и системы освещения Вашего автомобиля. Для подключения системы освещения, свяжитесь с авторизованным дилером "Mazda".

▼ Тормоза прицепа

Если общий вес прицепа превышает ^{*1}1550 кг, ^{*2}600 кг, необходимо использовать тормоза прицепа.

Если у Вашего прицепа есть тормоза, убедитесь, что они соответствуют инструкциям.

^{*1}: Бензиновый двигатель

^{*2}: Дизельный двигатель

ПРЕДУПРЕЖДЕНИЕ

Гидравлическая тормозная система прицепа:

Подключать гидравлическую тормозную систему прицепа непосредственно к тормозной системе автомобиля опасно, и это приведет к неправильному торможению и возможным травмам. Не подключайте гидравлическую тормозную систему прицепа к тормозной системе Вашего автомобиля.

▼ Советы по буксировке прицепа

Перед началом движения

- Убедитесь, что Ваш автомобиль "Mazda" поддерживает почти нормальную высоту при сцеплении с нагруженным или разгруженным прицепом. Не едьте на автомобиле, если он находится в ненормальном положении с поднятой или опущенной передней частью. Проверьте, правильным ли является значение веса прицепного устройства, нет ли изношенных деталей подвески и не перегружен ли прицеп. Отгоните автомобиль для осмотра у квалифицированного мастера по ремонту, рекомендуем обратиться в авторизованную ремонтную мастерскую компании "Mazda".
- Убедитесь, что груз прицепа надежно закреплен, чтобы предотвратить его смещение.
- Убедитесь, что зеркала соответствуют всем правительственным постановлениям. Проверьте их.
- Перед началом поездки, проверьте работу всех ламп автомобиля и прицепа и все соединения от автомобиля к прицепу. Остановитесь, и еще раз проверьте все лампы и соединения после небольшого расстояния.

Движение

- Ваш автомобиль "Mazda" будет вести себя по-другому при буксировке прицепа, поэтому потренируйтесь в поворотах, езде назад и остановках в месте, где нет транспорта.
- Не спешите, и привыкните к дополнительному весу и длине.
- Не превышайте скорость в 100 км/ч при буксировке прицепа. Если разрешенная местным законом максимальная скорость с прицепом составляет менее 100 км/ч, не превышайте разрешенную законом скорость.

ПРЕДОСТЕРЕЖЕНИЕ

Если скорость автомобиля с буксировкой прицепа превышает 100 км/ч, автомобиль может быть поврежден.

- При подъеме на холм, переключитесь на пониженную передачу для уменьшения возможности перегрузки или перегрева двигателя, или обеих таких возможностей.
- При спуске с холма, переключитесь на пониженную передачу и используйте компрессию двигателя в качестве тормоза. Постоянно следите за скоростью и пользуйтесь тормозами только при необходимости. Длительное нажатие педали тормоза может привести к перегреву тормозов и снижению их эффективности.

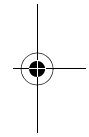
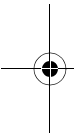
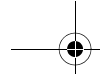

4-20

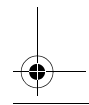
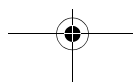
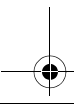

Форма № 8T05-RU-03K

5

Вождение Вашего автомобиля “Mazda”

Объяснение измерительных приборов и органов управления.

Запуск двигателя и движение	5-2
Ключ зажигания	5-2
Запуск двигателя	5-3
Тормозная система	5-5
Управление механическим мостом с коробкой передач	5-9
Управление автоматическим мостом с коробкой передач	5-10
Усилитель рулевого управления	5-15
Система регулирования тяги (TCS)*	5-16
Динамический контроль устойчивости (DSC)*	5-17
Приборная панель и индикаторы	5-19
Измерительные приборы и указатели	5-19
Сигнальные/контрольные лампы и звуковые сигналы	5-24
Сигнальные/контрольные лампы	5-24
Звуковые сигналы	5-34
Переключатели и органы управления	5-36
Управление светом	5-36
Сигналы поворота и смены полосы	5-39
Передние противотуманные фары*	5-40
Задняя противотуманная фара	5-40
Стеклоочистители и омыватель	5-42
Стеклоочиститель и стеклоомыватель заднего стекла (хэтчбэк)	5-45
Омыватель фар*	5-45
Обогрев заднего стекла	5-46
Звуковой сигнал	5-47
Аварийная сигнализация	5-47

*Некоторые модели.

5-1

Вождение Вашего автомобиля "Mazda"

Запуск двигателя и движение

Ключ зажигания

▼ Положения ключа зажигания

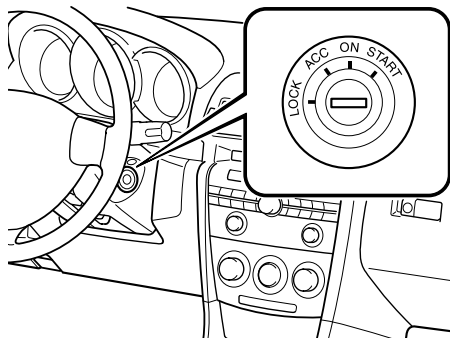

LOCK

Рулевое колесо блокируется для защиты автомобиля от угона. Ключ можно вынуть только в этом положении.

⚠ ПРЕДУПРЕЖДЕНИЕ

Выемка ключа:
Вынимать ключ из ключа зажигания при движении автомобиля опасно. Если вынуть ключ, можно заблокировать рулевое колесо. Вы потеряете управление автомобилем, и это может привести к серьезной аварии. Вынимайте ключ, только если автомобиль припаркован.

⚠ ПРЕДУПРЕЖДЕНИЕ

Если не включить стояночный тормоз:

Покидать сиденье водителя без включения стояночного тормоза опасно. Если не воспользоваться стояночным тормозом, автомобиль может неожиданно сдвинуться с места. Это может привести к аварии. Перед тем, как покинуть сиденье водителя, всегда включайте стояночный тормоз, и следите за тем, чтобы рычаг переключения передач находился в положении Р при использовании автоматического моста с коробкой передач или в положении 1 или R при использовании механического моста с коробкой передач.

ПРИМЕЧАНИЕ

Если повернуть ключ трудно, покачайте рулевое колесо из стороны в сторону.

АСС (Аксессуары)

Рулевое колесо разблокируется и сработают некоторые электрические аксессуары.

ВКЛ

Это обычное положение при движении после запуска двигателя. Перед запуском двигателя необходимо проверить сигнальные лампы (страница 5-24).

Вождение Вашего автомобиля "Mazda"

Запуск двигателя и движение

ПРИМЕЧАНИЕ

- **(Модели с бензиновым двигателем)**
После поворота ключа в замке зажигания в положение ON можно услышать звук двигателя топливного насоса, который расположен рядом с топливным баком. Это не указывает на нарушение.
- **(Модели с ксеноновыми лампами фар)**
После поворота ключа в замке зажигания в положение ON можно услышать звук двигателей-корректоров выравнивания направления света фар, которые расположены в передней части отсека двигателя. Это не указывает на нарушение.

START

В данном положении заводится двигатель. Он будет проворачиваться до тех пор, пока Вы не отпустите ключ; после этого ключ возвращается в положение ON.

Запуск двигателя

Бензиновый двигатель

1. Сидящие в автомобиле должны пристегнуться ремнями безопасности.
2. Убедитесь, что стояночный тормоз включен.
3. Нажмите на педаль тормоза.
4. **(Ручной мост с коробкой передач)**
Полностью выжмите педаль сцепления и переключите рычаг в положение нейтрали. Удерживайте педаль в нажатом состоянии при запуске двигателя.

(Автоматический мост с коробкой передач)

Переведите рычаг в положение парковки (P). Если Вам необходимо повторно завести двигатель при движении автомобиля, переключитесь на нейтраль (N).

ПРИМЕЧАНИЕ

Стартер не сработает, если рычаг переключения передач **не** находится в положении P или N.

5. Переведите ключ зажигания в положение START и удерживайте его в этом положении (до 10 секунд за один раз) до тех пор, пока двигатель не заведется.

⚠ ПРЕДОСТЕРЕЖЕНИЕ

Не пытайтесь прокручивать стартер в течение более 10 секунд за один раз. Если двигатель глохнет или не заводится, подождите 10 секунд перед повторной попыткой. В противном случае Вы можете повредить стартер и разрядить аккумулятор.

6. После запуска двигателя дайте ему поработать на холостом ходу в течение примерно 10 секунд (запрещено в Германии).

Вождение Вашего автомобиля "Mazda"

Запуск двигателя и движение

ПРИМЕЧАНИЕ

- В очень холодную погоду, ниже -18°C (0°F), или после того, как автомобиль простоял несколько дней, прогрейте двигатель без использования педали газа (запрещено в Германии).
- И холодный, и теплый двигатель необходимо запускать без нажатия на педаль газа.
- **(Германия)**
Начинайте движение сразу же после запуска двигателя. Однако не едьте с повышенными оборотами двигателя, пока не будет достигнута рабочая температура.

Дизельный двигатель

1. Сидящие в автомобиле должны пристегнуться ремнями безопасности.
2. Убедитесь, что стояночный тормоз включен.
3. Нажмите на педаль тормоза.
4. Полностью выжмите педаль сцепления и переключите рычаг в положение нейтрали.
Удерживайте педаль в нажатом состоянии при запуске двигателя.
5. Поверните ключ зажигания в положение ON. Загорится индикатор свечи подогрева. Подождите несколько секунд, пока индикатор свечи подогрева не погаснет.

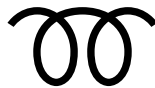

6. Переведите ключ зажигания в положение START и удерживайте его в данном положении без нажатия на педаль газа, до тех пор, пока двигатель не заведется.
Если двигатель не заведется, переведите ключ зажигания в положение LOCK или ACC, затем попытайтесь снова.

⚠ ПРЕДОСТЕРЕЖЕНИЕ

Не пытайтесь прокручивать стартер в течение более 30 секунд за один раз. Если двигатель глохнет или не заводится, подождите 30 секунд перед повторной попыткой. В противном случае Вы можете повредить стартер и разрядить аккумулятор.

7. После запуска двигателя дайте ему поработать на холостом ходу в течение примерно 10 секунд (запрещено в Германии).

ПРИМЕЧАНИЕ

- Для упрощения запуска, все аксессуары должны быть **ВЫКЛЮЧЕНЫ**.
- Двигатель может не завестись, если попытаться завести его при включенном индикаторе свечи подогрева.
- Если индикатор свечи подогрева горит постоянно или совсем не загорается, возможно, в системе контроля свечи подогрева имеется электрическая неисправность. В любом из этих случаев необходимо проконсультироваться как можно быстрее у квалифицированного мастера по ремонту, мы рекомендуем обращаться в уполномоченную ремонтную мастерскую компании «Mazda».
- **(Германия)**
Начинайте движение сразу же после запуска двигателя. Однако не едьте с повышенными оборотами двигателя, пока не будет достигнута рабочая температура.

Запуск двигателя и движение

Тормозная система

▼ Ножной тормоз

В Вашем автомобиле "Mazda" имеются тормоза с усилителем, которые автоматически регулируются при обычном использовании.

Если усилитель выйдет из строя, Вы можете остановиться, приложив большее усилие на педаль тормоза, чем обычно. Но расстояние, необходимое для остановки, будет больше, чем обычно.

ПРЕДУПРЕЖДЕНИЕ

Движение накатом с заглушенным двигателем:

Продолжать движение накатом с заглушим или выключенным двигателем опасно.

Для торможения понадобится больше усилий, а если Вы будете накачивать тормоз, усилитель тормозов может выработаться. Это приведет к увеличению тормозного пути или даже аварии. Не продолжайте движение накатом с заглушенным или выключенным двигателем, найдите безопасное место и остановитесь.

Движение с тормозами:

Держать ногу постоянно на педали тормоза при движении или нажать и держать тормоза на длительном расстоянии опасно. Это приведет к перегреву тормозов, в результате увеличится тормозной путь или может произойти даже полный отказ тормозов. Это может привести к потере управления автомобилем и серьезной аварии. Избегайте непрерывного нажатия на тормоза. Переключайтесь на пониженную передачу при спуске с крутых уклонов.

ПРЕДУПРЕЖДЕНИЕ

Движение с мокрыми тормозами:
Движение с мокрыми тормозами опасно. Увеличенный тормозной путь или тяга автомобиля в одну сторону могут привести к серьезной аварии. Легкое торможение позволит узнать, в каком состоянии находятся тормоза. Высушите тормоза, двигаясь очень медленно и слегка нажимая на педаль тормоза, пока тормоза не станут нормальными.

▼ Стояночный тормоз

ПРЕДОСТЕРЕЖЕНИЕ

Движение с задействованным стояночным тормозом приведет к чрезмерному износу тормозных накладок или колодок.

ПРИМЕЧАНИЕ

Информацию о пользовании стояночным тормозом при парковке на снегу см. в разделе Езда зимой (страница 4-9).

Вождение Вашего автомобиля "Mazda"

Запуск двигателя и движение

Включение стояночного тормоза.

Нажмите на педаль тормоза, затем поднимите рычаг стояночного тормоза полностью вверх.

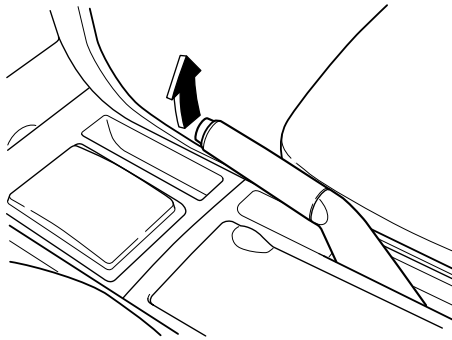

Отключение стояночного тормоза.

Нажмите на педаль тормоза, затем потяните рычаг вверх и нажмите кнопку. Опустите рычаг в положение освобождения, удерживая кнопку.

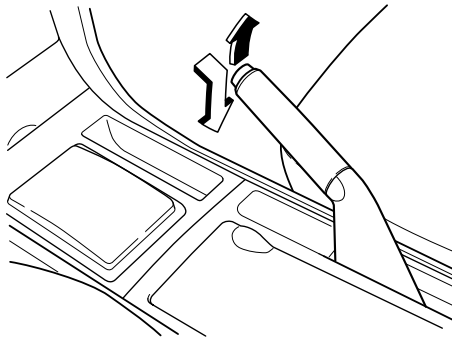

▼ Сигнальная лампа тормозной системы



Данная сигнальная лампа выполняет следующие функции:

Предупреждение о стояночном тормозе

Лампа загорается при включенном стояночном тормозе при переведении ключа зажигания в положение START или ON. Она гаснет при полном отключении стояночного тормоза.

Предупреждение о низком уровне тормозной жидкости/предупреждение системы электронного распределения тормозного усилия

Если лампа продолжает гореть после полного отключения стояночного тормоза, возможно, у Вас проблемы с тормозами.

Сверните на обочину дороги и остановитесь на полосе отчуждения.

Предупреждение о низком уровне тормозной жидкости

Вы можете заметить, что на педаль трудно нажимать, или что она может двигаться ближе к полу. В любом случае, понадобится больше времени, чтобы остановить автомобиль.

1. Заглушите двигатель, немедленно проверьте уровень тормозной жидкости и при необходимости долейте жидкость (страница 8-18).
2. После доливки жидкости еще раз проверьте лампу.

Запуск двигателя и движение

Если сигнальная лампа продолжает гореть, или если тормоза работают неправильно, не продолжайте движение на автомобиле. Отбуксируйте автомобиль для осмотра квалифицированным мастером по ремонту, рекомендуем обратиться в авторизованную ремонтную мастерскую компании "Mazda".

Даже если лампа погаснет, проверьте тормозную систему как можно раньше.

Предупреждение системы электронного распределения тормозного усилия

Если система электронного распределения тормозного усилия определит, что некоторые компоненты работают неправильно, блок управления может включить сигнальную лампу тормозной системы.

В данном случае также автоматически загорается сигнальная лампа ABS (страница 5-28).

! ПРЕДУПРЕЖДЕНИЕ

Сигнальная лампа ABS и сигнальная лампа тормозной системы горят одновременно:

Движение, когда сигнальная лампа тормозной системы и сигнальная лампа ABS горят одновременно, опасно.

Когда загораются обе лампы, задние колеса могут быстрее заблокироваться при аварийной остановке, чем в обычных условиях. Не продолжайте движение, если горят обе лампы, проконсультируйтесь у квалифицированного мастера по ремонту, рекомендуем обратиться в авторизованную ремонтную мастерскую "Mazda" для проверки тормозов как можно быстрее.

! ПРЕДУПРЕЖДЕНИЕ

Сигнальная лампа тормоза:

Движение с горящей сигнальной лампой тормозной системы опасно. Она указывает на то, что Ваши тормоза могут не работать совсем, или что они могут полностью отказать в любое время. Если эта лампа продолжает гореть, после проверки отключения стояночного тормоза, немедленно проверьте тормоза на станции техобслуживания. Не продолжайте движение, если эта лампа не гаснет, проконсультируйтесь у квалифицированного мастера по ремонту, рекомендуем обратиться в авторизованную ремонтную мастерскую "Mazda" для проверки тормозов как можно быстрее.

Вождение Вашего автомобиля "Mazda"

Запуск двигателя и движение

▼ Антиблокировочная тормозная система (ABS)

Блок управления ABS постоянно контролирует скорость каждого колеса. Если одно из колес блокируется, ABS реагирует путем автоматического отключения и повторного включения тормоза данного колеса.

Водитель почувствует небольшую вибрацию в педали тормоза, и может услышать дребезжащий звук тормозной системы. Это нормально при срабатывании ABS. Не накачивайте тормоза, продолжайте удерживать педаль тормоза в нажатом состоянии.

ПРЕДУПРЕЖДЕНИЕ

ABS:
ABS не может компенсировать опасную и безрассудную езду, превышение скорости, преследование (движение на слишком близком расстоянии за другим автомобилем), и гидропланирование (уменьшенное трение покрышки и контакт с дорогой из-за воды на поверхности дороги). Вы все равно можете попасть в аварию. Поэтому не полагайтесь на ABS как на альтернативу безопасной езды.

ПРИМЕЧАНИЕ

Тормозной путь может быть длиннее на скользких поверхностях (снег или гравий, например), которые обычно имеют жесткое основание. Для автомобиля с нормальной тормозной системой может понадобиться меньшее расстояние для остановки в таких условиях, так как покрышки будут вклиниваться в слой поверхности при юзе колес.

▼ Сигнальная лампа ABS



Сигнальная лампа загорается на несколько секунд при переводе ключа зажигания в положение ON.

Если сигнальная лампа ABS горит постоянно, когда Вы едете, блок управления ABS обнаружил неисправность в системе. Если это происходит, тормоза будут работать так, как будто если бы системы ABS не было. В этом случае как можно быстрее проконсультируйтесь у квалифицированного мастера по ремонту, рекомендуем обратиться в авторизованную ремонтную мастерскую компании "Mazda".

ПРЕДУПРЕЖДЕНИЕ

Сигнальная лампа ABS и сигнальная лампа тормозной системы горят одновременно:
Движение, когда сигнальная лампа тормозной системы и сигнальная лампа ABS горят одновременно, опасно. Когда загораются обе лампы, задние колеса могут быстрее заблокироваться при аварийной остановке, чем в обычных условиях. Не продолжайте движение, если горят обе лампы, проконсультируйтесь у квалифицированного мастера по ремонту, рекомендуем обратиться в авторизованную ремонтную мастерскую "Mazda" для проверки тормозов как можно быстрее.

Запуск двигателя и движение

ПРИМЕЧАНИЕ

Если двигатель завели не с помощью ключа зажигания для зарядки аккумулятора, двигатель будет работать с неровными оборотами, и загорится сигнальная лампа ABS. Это происходит по причине разряженного аккумулятора, а не неисправности. Зарядите аккумулятор.

▼ Усилитель тормозов

В ситуациях резкого аварийного торможения, когда необходимо нажать на педаль тормоза с большим усилием, система вспомогательного тормоза обеспечивает помощь в торможении, и, следовательно, улучшает тормозные характеристики.

При сильном или более резком нажатии на педаль тормоза тормоза действуют сильнее.

ПРИМЕЧАНИЕ

- При сильном или более резком нажатии на педаль тормоза педаль будет ощущаться "мягкой", но тормоза будут действовать сильно. Это нормальное действие усилителя тормоза, которое не указывает на нарушение.
- При сильном или более резком нажатии на педаль тормоза можно услышать щелчок действующего усилителя тормоза. Это нормальное действие усилителя тормоза, которое не указывает на нарушение.
- Оборудование усилителя тормоза не отменяет действия главной тормозной системы автомобиля.

Управление механическим мостом с коробкой передач

▼ Принцип переключения механического моста с коробкой передач



Принцип переключения механического моста с коробкой передач обычный, как показано на рисунке.

Выжмите полностью педаль сцепления при переключении; затем медленно отпустите ее.

Предохранительное устройство предотвращает случайное переключение с 5 скорости в положение R (задний ход). Перед переключением на передачу заднего хода R необходимо перевести рычаг переключения передач в нейтральное положение.

Вождение Вашего автомобиля "Mazda"

Запуск двигателя и движение

ПРЕДУПРЕЖДЕНИЕ

Внезапное торможение двигателем: Переключение на пониженную передачу при движении по мокрой, заснеженной или обледенелой дороге или движение на высокой скорости может привести к внезапному торможению двигателем, что опасно. Внезапное изменение скорости движения покрышек может привести к юзу. Это может стать причиной потери управления автомобилем и аварии. Не пользуйтесь внезапным торможением двигателем на дорогах со скользкой поверхностью или при высокой скорости.

ПРЕДОСТЕРЕЖЕНИЕ

- Держите ногу на педали сцепления только при переключении передач. Также, не используйте сцепление для удержания автомобиля на подъеме. Езда с выжатой педалью сцепления приводит к излишнему износу и выходу из строя сцепления.
- Перед переключением на задний ход R, убедитесь, что автомобиль полностью остановился. Переключение на задний ход R при продолжении движения автомобиля может привести к поломке моста с коробкой передач.

ПРИМЕЧАНИЕ

Если переключение на задний ход R затруднено, переключитесь на нейтраль, отпустите педаль сцепления и попробуйте еще раз.

Управление автоматическим мостом с коробкой передач

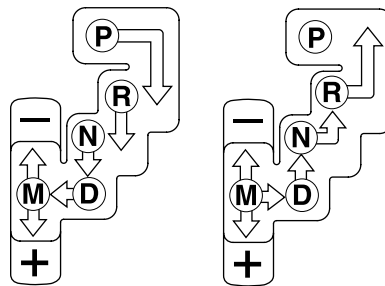
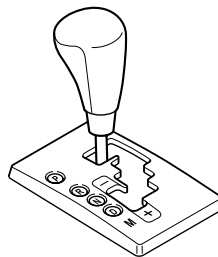

▼ Диапазоны моста с коробкой передач

Для включения стартера рычаг переключения передач должен находиться в положениях P или N.

P (парковка)

В положении P мост с коробкой передач блокируется и предотвращает вращение передних колес.

Запуск двигателя и движение

ПРЕДУПРЕЖДЕНИЕ

Удержание автомобиля с помощью положения Р:
Только перемещение рычага переключения передач в положение Р без использования стояночного тормоза для удержания автомобиля опасно. Если коробка передач в положении Р не сработает и не удержит автомобиль, он может сдвинуться с места и привести к аварии. Для удержания автомобиля, переведите рычаг переключения передач в положение Р и включите стояночный тормоз.

ПРЕДОСТЕРЕЖЕНИЕ

- Переключение в положения Р, N или R при движении автомобиля может повредить мост с коробкой передач.
- Переключение в положение движения или включение заднего хода, если двигатель работает на оборотах, превышающих холостой ход, может повредить мост с коробкой передач.

Р (задний ход)

В положении R автомобиль движется только назад. Перед включением или переключением из положения R Вы должны полностью остановиться, за исключением редкого случая, описанного в разделе Качание автомобиля (страница 4-8).

N (нейтраль)

В положении N колеса и мост с коробкой передач разблокированы. Автомобиль свободно покатится даже на самом малом уклоне, если не включить стояночный или ножной тормоз.

ПРЕДУПРЕЖДЕНИЕ

Переключение из положения N или Р:
Переключаться из положения N или Р в положение движения, если двигатель работает на оборотах, превышающих холостой ход, опасно. Если это сделать, автомобиль может внезапно поехать, что приведет к аварии или серьезной травме. Если двигатель работает на оборотах, превышающих холостой ход, не переключайтесь из положения N или Р в положение движения.

Переключение в положение N при движении:

Переключаться в положение N при движении опасно. При замедлении движения может произойти торможение двигателем, что приведет к аварии или серьезной травме. Не переключайтесь в положение N при управлении автомобилем.

ПРЕДОСТЕРЕЖЕНИЕ

Не переключайтесь в положение N при управлении автомобилем. Такое действие может привести к поломке моста с коробкой передач.

D (движение)

Положение D является обычным положением при движении. Из положения останова, мост с коробкой передач автоматически будет переключаться в последовательности из 4 передач.

M (Ручное)

M – это положение ручного переключения передач. С помощью рычага переключения передач можно включить понижающие или повышающие передачи. См. раздел Режим ручного переключения передач (страница 5-12).

Вождение Вашего автомобиля "Mazda"

Запуск двигателя и движение

▼ Режим ручного переключения передач.

Этот режим рычага переключения передач дает Вам ощущение езды на автомобиле, оборудованном ручной коробкой передач, он позволяет управлять оборотами и вращающим моментом двигателя на передних колесах во многом аналогично ручной коробке передач, если желательное ощущение большего управления.

Для переключения в режим ручного переключения передач, переместите рычаг из положения D в положение M.

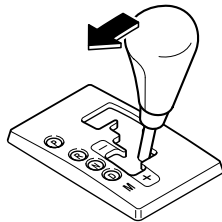

Для обратного переключения в режим автоматического переключения передач, переместите рычаг из положения M в положение D.

ПРИМЕЧАНИЕ

- Если на остановленном автомобиле переключиться в режим ручного переключения передач, включится передача M1.
- Если на остановленном автомобиле переключиться на одну повышающую передачу с передачи M1, включится передача M2. Передача M2 полезна при трогании автомобиля на скользких поверхностях.

Индикаторы

Индикатор положения переключателя передач

В ручном режиме переключения передач на приборной панели горит индикатор "M" положения переключателя передач.

Индикатор положения передачи

Цифра выбранной передачи подсвечивается.



ПРИМЕЧАНИЕ

Если при движении на высоких скоростях переключение на понижающие передачи невозможно, индикатор положения передачи дважды мигнет, указывая, что переключение на понижающие передачи невозможно.

Запуск двигателя и движение

Переключение передач

Переключение вручную на повышающие передачи

(M1 → M2 → M3 → M4)

Для переключения на более высокую передачу переместите рычаг переключения передач на один ход назад (+).

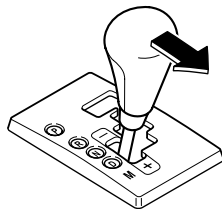

ПРИМЕЧАНИЕ

- При медленном движении на автомобиле в зависимости от его скорости повышающие передачи могут и не включиться.
- В ручном режиме переключения передач повышающие передачи автоматически не включаются. При увеличении оборотов двигателя, следите за тем, чтобы стрелка тахометра не находилась в КРАСНОЙ ЗОНЕ. Если стрелка тахометра попадает в КРАСНУЮ ЗОНУ, Вы можете почувствовать торможение автомобилем, поскольку для защиты двигателя подача топлива будет перекрыта. Тем не менее, это не указывает на нарушение.
- Непосредственно после переключения рычага из положения D в положение M переключение из положения M1 в M2 может оказаться невозможно. Подождите несколько секунд, а затем включите повышающую передачу M2.

Переключение вручную на понижающие передачи

(M4 → M3 → M2 → M1)

Для переключения на пониженную передачу переместите рычаг переключения передач на один ход назад (-).

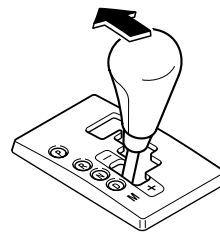

⚠ ПРЕДУПРЕЖДЕНИЕ

Внезапное торможение двигателем:
Переключение на пониженную передачу при движении по мокрой, заснеженной или обледенелой дороге или движение на высокой скорости может привести к внезапному торможению двигателем, что опасно. Внезапное изменение скорости движения покрышек может привести к юзу. Это может стать причиной потери управления автомобилем и аварии.
Не пользуйтесь внезапным торможением двигателем на дорогах со скользкой поверхностью или при высокой скорости.

ПРИМЕЧАНИЕ

- При движении на высоких скоростях в зависимости от скорости автомобиля понижающие передачи могут и не включиться.
- При торможении в зависимости от скорости автомобиля автоматически могут включаться понижающие передачи.

Вождение Вашего автомобиля "Mazda"

Запуск двигателя и движение

Техническая характеристика переключения передач

Переключение на повышающие передачи

Если скорость автомобиля ниже скорости, для которой предназначена каждая из передач, повышающая передача включена не будет.

Передача	Скорость автомобиля
M1→M2	Если автомобиль остановлен или находится в движении, Вы можете включить повышающую передачу M2.
M2→M3	20 км/ч (12 миль/час)
M3→M4	35 км/ч (22 мили/час)

Переключение на понижающие передачи

Если скорость автомобиля выше скорости, для которой предназначена каждая из передач, понижающая передача включена не будет.

(модель с двигателем Z6)

Передача	Скорость автомобиля
M4→M3	148 км/ч (92 мили/час)
M3→M2	102 км/ч (63 мили/час)
M2→M1	44 км/ч (27 миль/час)

(модель с двигателем LF)

Передача	Скорость автомобиля
M4→M3	157 км/ч (98 мили/час)
M3→M2	113 км/ч (70 мили/час)
M2→M1	4544 км/ч (28 миль/час)

При торможении автомобиля по мере снижения скорости автоматически будут включаться понижающие передачи.

(модель с двигателем Z6)

Передача	Скорость автомобиля
M4→M3	28 км/ч (17 миль/час)
M3 или M2→M1	8 км/ч (5 миль/час)

(модель с двигателем LF)

Передача	Скорость автомобиля
M4→M3	31 км/ч (19 миль/час)
M3 или M2→M1	12 км/ч (7 миль/час)

ПРИМЕЧАНИЕ

Если автомобиль начинает движение с малой скоростью после пуска из остановленного состояния при включенной передаче M2, понижающая передача M1 может и не включиться автоматически.

▼ Советы при вождении

Обгон

Для повышения мощности при обгоне другого автомобиля или при движении вверх по крутому уклону полностью нажмите на педаль газа (интервал D). Мост с коробкой передач переключится на пониженную передачу, в зависимости от скорости автомобиля.

Движение вверх по крутому уклону из положения останова

Для движения вверх по крутому уклону из положения останова:

1. Нажмите на педаль тормоза.
2. Переключите рычаг в положение D или M1 в зависимости от веса груза и крутизны уклона.
3. Отпустите все тормоза, постепенно нажимая на педаль газа.

Движение вниз с крутых уклонов

При движении вниз на крутом уклоне переключайтесь на понижающие передачи в зависимости от веса груза и крутизны уклона. Спускайтесь медленно, пользуясь тормозами только иногда для предотвращения их перегрева.

Запуск двигателя и движение

Усилитель рулевого управления

Усилитель рулевого управления работает только при заведенном двигателе. Если двигатель заглушен, или если система усилителя рулевого управления не работает, вы все равно можете управлять автомобилем, но для этого потребуются больше физических усилий.

Если при обычной езде повороты рулем затруднены, проконсультируйтесь у квалифицированного мастера по ремонту, рекомендуем обратиться в авторизованную ремонтную мастерскую компании "Mazda".

ПРЕДОСТЕРЕЖЕНИЕ

Никогда не удерживайте рулевое колесо в конечном левом или правом положениях в течение более 5 секунд при заведенном двигателе. Это может привести к неисправности системы усилителя рулевого управления.

▼ Контрольная лампа неисправности усилителя рулевого управления*



Данная сигнальная лампа загорается, когда ключ в замке зажигания поворачивают в положение ON, и гаснет после пуска двигателя.

Эта лампа загорается, указывая на неисправность усилителя рулевого управления. Если лампа загорелась, заглушите двигатель и вновь пустите его. Если после повторного запуска двигателя лампа не загорелась, это указывает на то, что функционирование усилителя рулевого привода восстановлено, и возможен обычный режим работы системы рулевого управления.

Эта лампа продолжает гореть, усилитель рулевого управления по-прежнему неисправен. Проконсультируйтесь у квалифицированного мастера по ремонту, рекомендуем обратиться в уполномоченную ремонтную мастерскую компании "Mazda".

ПРИМЕЧАНИЕ

Когда горит контрольная лампа усилителя рулевого управления, система усилителя рулевого управления неисправна. Управление рулем возможно, но для этого потребуются больше физических усилий.

*Некоторые модели. **5-15**

Вождение Вашего автомобиля "Mazda"

Запуск двигателя и движение

Система регулирования тяги (TCS)*

Система регулирования тяги (TCS) повышает тягу и безопасность путем контроля крутящего момента двигателя и торможения двигателем. Когда система TCS обнаруживает проскальзывание ведущего колеса, она уменьшает крутящий момент двигателя для предотвращения потери тяги.

Это значит, что на скользкой поверхности осуществляется автоматическая регулировка двигателя для обеспечения оптимальной мощности на приводные колеса, при этом они не прокручиваются и не теряют тяги.

ПРЕДУПРЕЖДЕНИЕ

TCS и безрассудная езда:
Система регулирования тяги (TCS) не может компенсировать опасную и безрассудную езду, превышение скорости, преследование (движение на слишком близком расстоянии за другим автомобилем), и гидропланирование (уменьшенное трение покрышки и контакт с дорогой из-за воды на поверхности дороги). Вы все равно можете попасть в аварию. Поэтому не полагайтесь на систему регулирования тяги как на альтернативу безопасной езды.

TCS и снег и лед:
Движение без соответствующих устройств тяги и/или по заснеженным и покрытым льдом дорогам опасно. Только система регулирования тяги (TCS) не может обеспечить надлежащую тягу, и Вы все равно можете попасть в аварию. Используйте покрышки для езды зимой или цепи для покрышек, и двигайтесь на пониженных скоростях, когда дороги покрыты льдом и/или снегом.

ПРИМЕЧАНИЕ

Для отключения системы TCS, нажмите на выключатель DSC OFF (страница 5-18).

▼ Контрольная лампа TCS/DSC



Эта контрольная лампа загорается на несколько секунд при переводе ключа зажигания в положение ON. Если TCS или DSC работает, контрольная лампа мигает.

Если лампа горит постоянно, возможно, в TCS или DSC имеется неисправность, и они могут работать неправильно. Отгоните автомобиль для осмотра квалифицированным мастером по ремонту, рекомендуем обратиться в авторизованную ремонтную мастерскую компании "Mazda".

ПРИМЕЧАНИЕ

- В дополнение к миганию контрольной лампы, от двигателя будет слышен слабый пульсирующий звук. Это указывает на то, что TCS работает нормально.
- На скользких поверхностях, таких, как свежий снег, будет невозможно достичь высоких оборотов двигателя, когда система TCS включена.

Запуск двигателя и движение

Динамический контроль устойчивости (DSC)*

Динамический контроль устойчивости (DSC) автоматически контролирует торможение и крутящий момент двигателя в сочетании с такими системами, как ABS или TCS для контроля бокового скольжения при движении по скользким поверхностям или при внезапном или уклончивом маневрировании, повышая безопасность автомобиля.

См. ABS (страница 5-8) и TCS (страница 5-16).

Работа системы DSC возможна на скоростях выше 20 км/ч (12 миль/час).

ПРЕДУПРЕЖДЕНИЕ

DSC и безрассудная езда:
Динамический контроль устойчивости (DSC) не может компенсировать опасную и безрассудную езду, превышение скорости, преследование (движение на слишком близком расстоянии за другим автомобилем), и гидропланирование (уменьшенное трение покрышки и контакт с дорогой из-за воды на поверхности дороги). Вы все равно можете попасть в аварию. Поэтому не полагайтесь на динамический контроль устойчивости как на альтернативу безопасной езды.

ПРЕДОСТЕРЕЖЕНИЕ

- Система DSC, возможно, не будет надлежащим образом работать, если не выполнены указанные ниже условия:
 - Всегда устанавливайте шины надлежащего размера на все четыре колеса своего автомобиля "Mazda"
 - Всегда устанавливайте шины одного изготовителя, марки и рисунка протектора на все четыре колеса автомобиля.
 - Не устанавливайте вместе с обычными шинами изношенные.
- Система DSC, возможно, не будет надлежащим образом работать, если на шинах надеты цепи или использовано запасное колесо вместо штатного.

ПРИМЕЧАНИЕ

После поворота ключа в замке зажигания в положение ON за приборной панелью можно услышать щелчок. Этот звук является результатом процедуры самопроверки системы DSC и не указывает на нарушение.

*Некоторые модели. **5-17**

Вождение Вашего автомобиля "Mazda"

Запуск двигателя и движение

▼ Контрольная лампа TCS/DSC



Эта контрольная лампа загорается на несколько секунд при переводе ключа зажигания в положение ON. Если TCS или DSC работает, контрольная лампа мигает.

Если лампа горит постоянно, возможно, в TCS или DSC имеется неисправность, и они могут работать неправильно. Отгоните автомобиль для осмотра квалифицированным мастером по ремонту, рекомендуем обратиться в авторизованную ремонтную мастерскую компании "Mazda".

▼ Контрольная лампа DSC OFF

DSC OFF

Эта контрольная лампа загорается на несколько секунд при переводе ключа зажигания в положение ON. Эта лампа загорается также при нажатии выключателя DSC OFF и при выключении TCS/DSC.

Если лампа продолжает гореть при невыключенной системе TCS/DSC, отгоните автомобиль на осмотр квалифицированному мастеру по ремонту, рекомендуем обратиться в авторизованную ремонтную мастерскую компании "Mazda". Возможно, система динамического контроля устойчивости неисправна.

▼ Переключатель DSC OFF

Для отключения системы TCS/DSC нажмите и удерживайте выключатель DSC OFF до момента, когда погаснет контрольная лампа DSC OFF.

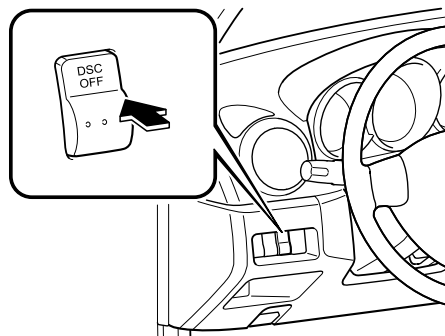

Еще раз нажмите выключатель для повторного включения системы TCS/DSC. Контрольная лампа DSC OFF погаснет.

ПРИМЕЧАНИЕ

- Когда система DSC включена, а Вы пытаетесь выехать на застрявшем автомобиле или вывезти его из свежего снега, система TCS (часть системы DSC) будет срабатывать. Нажатие педали газа не увеличит мощность двигателя, а вытащить автомобиль, может быть, будет сложно. Если это произойдет, отключите систему TCS/DSC.
- Если система TCS/DSC отключилась после глушения двигателя, она автоматически включится после установки ключа в замке зажигания во включенное положение.
- Если оставить систему TCS/DSC включенной, она обеспечит наилучшую устойчивость.

Приборная панель и индикаторы

Измерительные приборы и указатели

(Отключение подсветки приборов)

Когда ключ в замке зажигания установлен в положение ON, загорается подсветка указателей приборной панели.

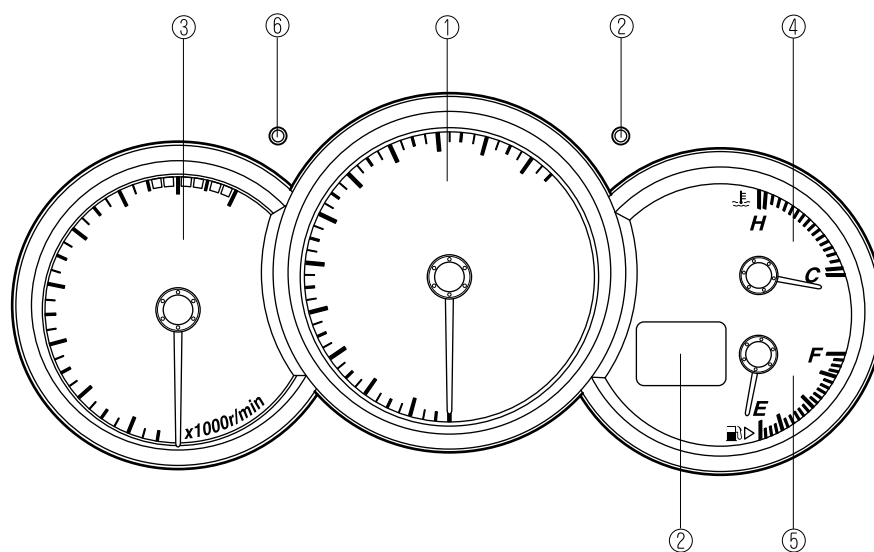

- ① Спидометр 5-20
- ② Счетчик пробега, счетчик пути одной поездки и переключатель
счетчика пути одной поездки 5-20
- ③ Тахометр 5-21
- ④ Указатель температуры охлаждающей жидкости двигателя 5-22
- ⑤ Указатель уровня топлива 5-22
- ⑥ Кнопка переключения яркости подсветки приборной панели
(отключение подсветки приборов) 5-23

Вождение Вашего автомобиля "Mazda"

Приборная панель и индикаторы

▼ Спидометр

Спидометр указывает на скорость движения автомобиля.

▼ Счетчик пробега, счетчик пути одной поездки и переключатель счетчика пути одной поездки

Режим отображения можно переключить из состояния счетчика пути одной поездки А в состояние счетчика пути одной поездки В нажатием переключателя, если отображен любой из этих режимов. Будет отображаться выбранный режим.

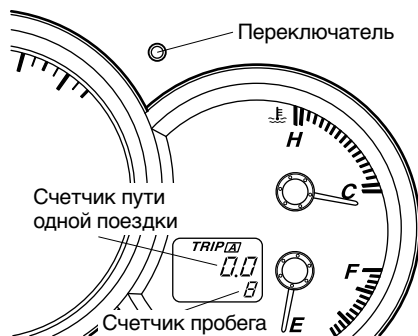

ПРИМЕЧАНИЕ

- **(Стандартный счетчик)**
Счетчик пробега и счетчик пути одной поездки может отображаться следующим образом, когда ключ находится в замке зажигания в положении ACC или LOCK.
 - Отображение в течение 10 минут после переключения ключа зажигания в положение ACC или LOCK из положения ON.
 - Отображение в течение 10 минут после открытия водительской двери.
- **(Отключение подсветки приборов)**
Если ключ в замке зажигания находится в положении ACC или LOCK, счетчик пробега или счетчик пути одной поездки отображаться не могут, однако нажатие кнопки переключения может непреднамеренно переключить счетчики пути одной поездки или выполнить сброс этих счетчиков за приблизительный промежуток времени 10 минут в следующих случаях:
 - После переключения ключа в замке зажигания в положение ACC или LOCK из положения ON.
 - После открывания водительской двери.

Счетчик пробега

Счетчик пробега фиксирует общее расстояние, пройденное автомобилем.

Приборная панель и индикаторы

Счетчик пути одной поездки

Счетчик пути одной поездки может фиксировать общее расстояние двух поездок. Одно из них фиксируется счетчиком пути одной поездки А, а другое – счетчиком пути одной поездки В.

Например, счетчик пути одной поездки А может зафиксировать расстояние от исходной точки, а счетчик пути одной поездки В может зафиксировать расстояние от места заправки топливного бака.

Когда выбирается счетчик пути одной поездки А, повторное нажатие переключается опять в течение одной секунды приведет к отображению режима счетчика пути одной поездки В.

Когда выбран счетчик пути одной поездки А, будет отображаться TRIP A. Когда выбран счетчик пути одной поездки В, будет отображаться TRIP B.

Счетчик пути одной поездки фиксирует общее расстояние пройденного автомобилем расстояния, до тех пор, пока данный счетчик не будет сброшен снова. Счетчик можно сбросить на "0.0" путем нажатия переключателя и удержания его в таком положении в течение более 1 секунды. Используйте данный счетчик для фиксирования расстояния поездки и для вычисления расхода топлива.

ПРИМЕЧАНИЕ

- Десятые части километров фиксирует только счетчик пути одной поездки.
- Данные счетчика пути одной поездки будут стерты в следующих случаях:
 - Отключение источника питания (сгорел предохранитель или отключен аккумулятор).
 - Автомобиль проехал свыше 999,9 км.

▼ Тахометр

Тахометр показывает частоту вращения двигателя в оборотах в минуту (об/мин).

Бензиновый двигатель



Дизельный двигатель



⚠ ПРЕДОСТЕРЕЖЕНИЕ

При увеличении оборотов двигателя, следите за тем, чтобы стрелка тахометра не находилась в КРАСНОЙ ЗОНЕ. Это может привести к серьезной неисправности двигателя.

Вождение Вашего автомобиля "Mazda"

Приборная панель и индикаторы

▼ Указатель температуры охлаждающей жидкости двигателя

Указатель температуры охлаждающей жидкости двигателя показывает температуру охлаждающей жидкости двигателя.

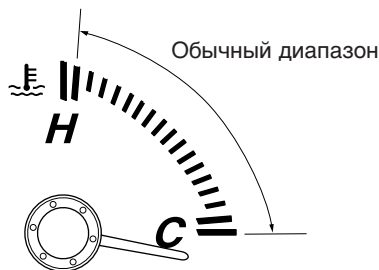

Если стрелка выходит за нормальный диапазон и движется к зоне H, это указывает на перегрев.

⚠ ПРЕДОСТЕРЕЖЕНИЕ

Движение с перегретым двигателем может привести к серьезному повреждению двигателя (страница 7-12).

▼ Указатель уровня топлива

Указатель уровня топлива показывает, сколько примерно топлива находится в баке. Мы рекомендуем поддерживать бак заполненным свыше 1/4 его емкости. Когда загорается сигнальная лампа низкого уровня топлива или когда стрелка находится около символа E, заправьтесь топливом как можно скорее.



Приборная панель и индикаторы

▼ Освещение приборной доски

При включенных габаритных огнях автомобиля поверните колесико с накаткой для регулировки яркости ламп освещения приборной панели.

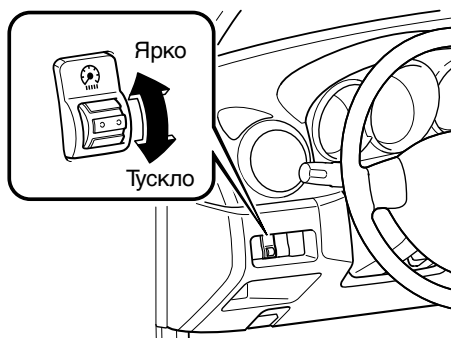

ПРИМЕЧАНИЕ

Отключение подсветки приборов

Если регулятор яркости подсветки приборной панели отключен, яркость подсветки приборной панели не будет изменяться вращением колесика с накаткой.

▼ Кнопка переключения яркости подсветки приборной панели (отключение подсветки приборов)

Кнопка переключения яркости подсветки приборной панели функционирует, когда ключ находится в замке зажигания в положении ON.



Регулировка яркости подсветки приборной панели (при выключенных габаритных огнях)

Если габаритные огни выключены, подсветку приборной панели можно установить на один из пяти уровней, последовательно нажимая на кнопку переключения яркости подсветки приборной панели.

Отключение регулятора подсветки приборной панели (при включенных габаритных огнях)

Если габаритные огни включены, подсветка приборной панели тускнеет. При езде по заснеженной дороге или в тумане, или в других ситуациях, когда видимость приборной панели уменьшается из-за окружающего яркого света, кнопкой переключения яркости подсветки приборной панели можно увеличить яркость подсветки. Нажмите кнопку, чтобы увеличить яркость подсветки приборной панели. Нажмите кнопку еще раз, чтобы вернуть прежнее значение яркости подсветки.

Вождение Вашего автомобиля "Mazda"

Сигнальные/контрольные лампы и звуковые сигналы

Сигнальные/контрольные лампы

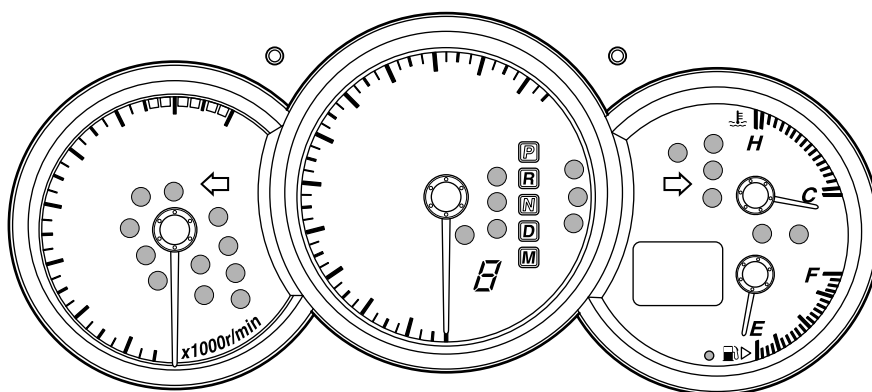

Сигнальные/контрольные лампы могут загореться в любой из выделенных зон

Сигнал	Сигнальные/контрольные лампы	Страница
	Сигнальная лампа тормозной системы	5-26
	Сигнальная лампа системы зарядки	5-27
	Сигнальная лампа давления масла в двигателе	5-27
	Лампа проверки двигателя	5-28
	Сигнальная лампа ABS	5-28
	Сигнальная лампа надувной подушки безопасности/системы предварительного натяжителя переднего сиденья	5-29
	Сигнальная лампа низкого уровня топлива	5-29
	Сигнальная лампа ремня безопасности	5-30

5-24

Форма № 8T05-RU-03K

Сигнальные/контрольные лампы и звуковые

Сигнал	Сигнальные/контрольные лампы	Страница
	Сигнальная лампа открытой двери	5-30
	Сигнальная лампа низкого уровня жидкости в бачке стеклоомывателя	5-30
AT	Сигнальная лампа автоматического ведущего моста с коробкой передач	5-30
	Контрольная лампа безопасности	5-31
	Контрольная лампа дальнего света фар	5-31
	Контрольная лампа передних противотуманных фар	5-31
	Контрольная лампа задней противотуманной фары	5-31
PRNDM	Контрольная лампа положения переключения передач	5-32
	Контрольная лампа свечи подогрева	5-32
	Контрольная лампа TCS/DSC	5-32
DSC OFF	Контрольная лампа DSC OFF	5-32
	Контрольная лампа включения света	5-33
	Контрольная лампа неисправности усилителя рулевого управления	5-33
	Контрольная лампа неисправности автоматической регулировки фар	5-33
	Контрольные лампы сигнала поворота/аварийной сигнализации	5-34

Вождение Вашего автомобиля "Mazda"

Сигнальные/контрольные лампы и звуковые сигналы

▼ Сигнальная лампа тормозной системы



Данная сигнальная лампа выполняет следующие функции:

Предупреждение о стояночном тормозе

Лампа загорается при включенном стояночном тормозе при переведении ключа зажигания в положение START или ON. Она гаснет при полном отключении стояночного тормоза.

Предупреждение о низком уровне тормозной жидкости/предупреждение системы электронного распределения тормозного усилия

Если лампа продолжает гореть после полного отключения стояночного тормоза, возможно, у Вас проблемы с тормозами.

Сверните на обочину дороги и остановитесь на полосе отчуждения.

Предупреждение о низком уровне тормозной жидкости

Вы можете заметить, что на педаль трудно нажимать, или что она может двигаться ближе к полу. В любом случае, понадобится больше времени, чтобы остановить автомобиль.

1. Заглушите двигатель, немедленно проверьте уровень тормозной жидкости и при необходимости долейте жидкость (страница 8-18).
2. После доливки жидкости еще раз проверьте лампу.

Если сигнальная лампа продолжает гореть, или если тормоза работают неправильно, не продолжайте движение на автомобиле. Отбуксируйте автомобиль для осмотра квалифицированным мастером по ремонту, рекомендуем обратиться в авторизованную ремонтную мастерскую компании "Mazda".

Даже если лампа погаснет, проверьте тормозную систему как можно раньше.

Предупреждение системы электронного распределения тормозного усилия

Если система электронного распределения тормозного усилия определит, что некоторые компоненты работают неправильно, блок управления может включить сигнальную лампу тормозной системы.

В данном случае также автоматически загорается сигнальная лампа ABS (страница 5-28).

! ПРЕДУПРЕЖДЕНИЕ

Сигнальная лампа тормоза:
Движение с горящей сигнальной лампой тормозной системы опасно. Она указывает на то, что Ваши тормоза могут не работать совсем, или что они могут полностью отказать в любое время. Если эта лампа продолжает гореть, после проверки отключения стояночного тормоза, немедленно проверьте тормоза на станции техобслуживания. Не продолжайте движение, если эта лампа не гаснет, проконсультируйтесь у квалифицированного мастера по ремонту, рекомендуем обратиться в авторизованную ремонтную мастерскую "Mazda" для проверки тормозов как можно быстрее.

Сигнальные/контрольные лампы и звуковые

ПРЕДУПРЕЖДЕНИЕ

Сигнальная лампа ABS и сигнальная лампа тормозной системы горят одновременно:

Движение, когда сигнальная лампа тормозной системы и сигнальная лампа ABS горят одновременно, опасно.

Когда загораются обе лампы, задние колеса могут быстрее заблокироваться при аварийной остановке, чем в обычных условиях. Не продолжайте движение, если горят обе лампы, проконсультируйтесь у квалифицированного мастера по ремонту, рекомендуем обратиться в авторизованную ремонтную мастерскую "Mazda" для проверки тормозов как можно быстрее.

▼ Сигнальная лампа системы зарядки



Данная сигнальная лампа загорается, когда ключ зажигания переводится в положение ON, и гаснет после заводки двигателя.

Если сигнальная лампа загорится во время движения, это указывает на неисправность генератора или системы зарядки. Сверните на обочину дороги и остановитесь на полосе отчуждения. Проконсультируйтесь у квалифицированного мастера по ремонту, рекомендуем обратиться в авторизованную ремонтную мастерскую компании "Mazda".

ПРЕДОСТЕРЕЖЕНИЕ

Не продолжайте движение, если горит сигнальная лампа системы зарядки.

▼ Сигнальная лампа давления масла в двигателе



Данная сигнальная лампа указывает на низкое давление масла в двигателе.

Если лампа включится при движении:

1. Сверните на обочину дороги и остановитесь на полосе отчуждения.
2. Заглушите двигатель и проверьте уровень масла в двигателе (страница 8-16). Если он низкий, долейте масла.
3. Проверьте лампу.

Если лампа продолжает гореть даже после того, как Вы долили масла, отбуксируйте автомобиль для осмотра квалифицированным мастером по ремонту, рекомендуем обратиться в авторизованную ремонтную мастерскую компании "Mazda".

ПРЕДОСТЕРЕЖЕНИЕ

Не заводите двигатель, если давление масла низкое. Это может привести к серьезной поломке двигателя.

Вождение Вашего автомобиля "Mazda"

Сигнальные/контрольные лампы и звуковые сигналы

▼ Лампа проверки двигателя



Если эта лампа загорится при движении, возможно, в двигателе имеется проблема. Важно запомнить условия движения, когда загорелась эта лампа, и проконсультироваться с квалифицированным мастером по ремонту, рекомендуем обратиться в авторизованную ремонтную мастерскую компании "Mazda".

Лампа проверки двигателя может загореться в следующих случаях:

- Уровень топлива в баке очень низкий или бак скоро будет пуст.
- Имеется проблема в электрической системе двигателя.
- Имеется проблема в системе контроля выделения паров топлива.

Если лампа проверки двигателя горит или непрерывно мигает, не двигайтесь на больших скоростях, и как можно быстрее проконсультируйтесь с квалифицированным мастером по ремонту, рекомендуем обратиться в авторизованную ремонтную мастерскую компании "Mazda".

▼ Сигнальная лампа ABS



Сигнальная лампа загорается на несколько секунд при переводе ключа зажигания в положение ON.

Если сигнальная лампа ABS горит постоянно, когда Вы едете, блок управления ABS обнаружил неисправность в системе. Если это происходит, тормоза будут работать так, как будто если бы системы ABS не было. В этом случае как можно быстрее проконсультируйтесь у квалифицированного мастера по ремонту, рекомендуем обратиться в авторизованную ремонтную мастерскую компании "Mazda".

ПРЕДУПРЕЖДЕНИЕ

Сигнальная лампа ABS и сигнальная лампа тормозной системы горят одновременно:

Движение, когда сигнальная лампа тормозной системы и сигнальная лампа ABS горят одновременно, опасно.

Когда загораются обе лампы, задние колеса могут быстрее заблокироваться при аварийной остановке, чем в обычных условиях. Не продолжайте движение, если горят обе лампы, проконсультируйтесь у квалифицированного мастера по ремонту, рекомендуем обратиться в авторизованную ремонтную мастерскую "Mazda" для проверки тормозов как можно быстрее.

Сигнальные/контрольные лампы и звуковые

ПРИМЕЧАНИЕ

Если двигатель завели не с помощью ключа зажигания для зарядки аккумулятора, двигатель будет работать с неровными оборотами, и загорится сигнальная лампа ABS. Это происходит по причине разряженного аккумулятора, а не неисправности. Зарядите аккумулятор.

- ▼ Сигнальная лампа надувной подушки безопасности/системы предварительного натяжителя ремня переднего сиденья



Если система надувных подушек безопасности/предварительного натяжителя ремня переднего сиденья исправна, при повороте ключа зажигания в положение ON или при запуске двигателя с помощью рукоятки, загорается сигнальная лампа. Примерно через 6 секунд она гаснет.

На неисправность системы указывает постоянное горение или отсутствие включения сигнальной лампы при повороте ключа зажигания в положение ON. В том и в другом случае как можно быстрее проконсультируйтесь у квалифицированного мастера по ремонту, рекомендуем обратиться в авторизованную ремонтную мастерскую компании "Mazda". Система при аварии может не сработать.

⚠ ПРЕДУПРЕЖДЕНИЕ

Самостоятельное обслуживание систем надувных подушек безопасности/предварительного натяжителя:

Самостоятельное обслуживание или вмешательство в системы опасно. Надувная подушка безопасности/предварительный натяжитель могут случайно сработать или сломаться. Это может привести к серьезным травмам. Никогда не вмешивайтесь в работу систем и всегда производите все работы по техобслуживанию и ремонту у квалифицированного мастера, рекомендуем обращаться в авторизованную ремонтную мастерскую компании "Mazda"

- ▼ Сигнальная лампа низкого уровня топлива



Данная сигнальная лампа в указателе уровня топлива указывает на то, что бак скоро будет пуст. Заправьтесь топливом как можно скорее.

Вождение Вашего автомобиля "Mazda"

Сигнальные/контрольные лампы и звуковые сигналы

▼ Сигнальная лампа ремня безопасности



Если ремень безопасности водителя не пристегнут при переводе ключа зажигания в положение ON, сигнальная лампа ремня безопасности будет гореть до тех пор, пока ремень не будет пристегнут. Если система работает неправильно, проконсультируйтесь у квалифицированного мастера по ремонту, рекомендуем обратиться в авторизованную ремонтную мастерскую компании "Mazda".

▼ Сигнальная лампа открытой двери



Данная сигнальная лампа загорается, когда какая-либо дверь закрыта не полностью.

▼ Сигнальная лампа низкого уровня жидкости в баке стеклоомывателя*



Данная сигнальная лампа указывает на недостаточное количество жидкости для стеклоомывателя. Долейте жидкость (страница 8-22).

▼ Сигнальная лампа автоматического ведущего моста с коробкой передач

AT

Эта сигнальная лампа загорается на несколько секунд при переводе ключа зажигания в положение ON. Эта лампа загорается, когда имеется проблема в автоматическом мосту с коробкой передач.

⚠ ПРЕДОСТЕРЕЖЕНИЕ

Если загорается сигнальная лампа автоматического ведущего моста с коробкой передач, имеется проблема в электрической системе автоматического моста с коробкой передач. Продолжение управления Вашим автомобилем "Mazda" в такой ситуации может привести к повреждению моста с коробкой передач. Как можно быстрее проконсультируйтесь у квалифицированного мастера по ремонту, рекомендуем обратиться в авторизованную ремонтную мастерскую компании "Mazda".

5-30 *Некоторые модели.

Сигнальные/контрольные лампы и звуковые

▼ Контрольная лампа безопасности



После поворота ключа в замке зажигания из положения ON в положение ACC и включения системы иммобилайзера в дежурный режим контрольная лампа начнет мигать каждые 2 секунды.

Лампа перестает мигать после того, как надлежащий ключ будет повернут в замке зажигания в положение ON. При этом дежурный режим в системе иммобилайзера отключается, лампа загорается примерно на 3 секунды и затем гаснет.

Если двигатель не пускается с надлежащим ключом зажигания, а контрольная лампа безопасности продолжает гореть или мигать, возможно, система неисправна. Обратитесь за помощью в авторизованную ремонтную мастерскую компании "Mazda".

▼ Контрольная лампа дальнего света фар



Данная лампа указывает на одну из двух ситуаций:

- Включен дальний свет фар.
- Рычаг указателя поворота находится в положении мигания для обгона.

▼ Контрольная лампа передних противотуманных фар*



Данная лампа загорается, когда включены передние противотуманные фары.

▼ Контрольная лампа задней противотуманной фары



Данная лампа загорается, когда включена задняя противотуманная фара.

*Некоторые модели.

5-31

Вождение Вашего автомобиля "Mazda"

Сигнальные/контрольные лампы и звуковые сигналы

▼ Контрольная лампа положения переключения передач (автоматический ведущий мост с коробкой передач)

Данная лампа указывает на выбранное положение переключения передач, когда ключ зажигания находится в положении ON.

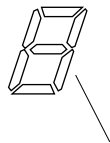

Индикатор положения передачи

В ручном режиме горит индикатор "M" положения переключателя передач, и цифровое значение включенной передачи горит на индикаторе положения передачи.

▼ Контрольная лампа свечи подогрева (дизельный двигатель)

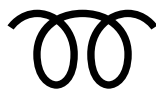

Данная лампа загорается, когда ключ зажигания находится в положении ON. Она гаснет, когда свечи подогрева становятся теплыми.

▼ Контрольная лампа TCS/DSC*



Эта контрольная лампа загорается на несколько секунд при переводе ключа зажигания в положение ON. Если TCS или DSC работает, контрольная лампа мигает.

Если лампа горит постоянно, возможно, в TCS или DSC имеется неисправность, и они могут работать неправильно. Отгоните автомобиль для осмотра квалифицированным мастером по ремонту, рекомендуем обратиться в авторизованную ремонтную мастерскую компании "Mazda".

▼ Контрольная лампа DSC OFF*

DSC OFF

Эта контрольная лампа загорается на несколько секунд при переводе ключа зажигания в положение ON. Эта лампа загорается также при нажатии выключателя DSC OFF и при выключении TCS/DSC.

Если лампа продолжает гореть при невыключенной системе TCS/DSC, отгоните автомобиль на осмотр квалифицированному мастеру по ремонту, рекомендуем обратиться в авторизованную ремонтную мастерскую компании "Mazda". Возможно, система динамического контроля устойчивости неисправна.

5-32 *Некоторые модели.

Сигнальные/контрольные лампы и звуковые

▼ Контрольная лампа включения света (Отключение подсветки приборов)



Эта контрольная лампа загорается, когда включены габаритные огни.

▼ Контрольная лампа неисправности усилителя рулевого управления*



Данная сигнальная лампа загорается, когда ключ в замке зажигания поворачивают в положение ON, и гаснет после пуска двигателя.

Эта лампа загорается, указывая на неисправность усилителя рулевого управления. Если лампа загорелась, заглушите двигатель и вновь пустите его. Если после повторного запуска двигателя лампа не загорелась, это указывает на то, что функционирование усилителя рулевого привода восстановлено, и возможен обычный режим работы системы рулевого управления.

Эта лампа продолжает гореть, усилитель рулевого управления по-прежнему неисправен. Проконсультируйтесь у квалифицированного мастера по ремонту, рекомендуем обратиться в авторизованную ремонтную мастерскую компании "Mazda".

ПРИМЕЧАНИЕ

Когда горит контрольная лампа усилителя рулевого управления, система усилителя рулевого управления неисправна. Управление рулем возможно, но для этого потребуются больше физических усилий.

▼ Контрольная лампа неисправности автоматической регулировки фар*

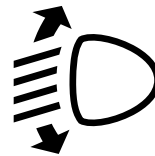

Эта контрольная лампа загорается на несколько секунд при переводе ключа зажигания в положение ON. После этого контрольная лампа будет гореть при неисправности системы автоматической регулировки фар.

Если контрольная лампа горит, проконсультируйтесь у квалифицированного мастера по ремонту, рекомендуем обратиться в авторизованную ремонтную мастерскую компании "Mazda".

*Некоторые модели. 5-33

Вождение Вашего автомобиля "Mazda"

Сигнальные/контрольные лампы и звуковые сигналы

▼ Контрольные лампы сигнала поворота/аварийной сигнализации

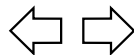

При работе ламп сигналов поворота левая или правая контрольная лампа сигнала поворота мигает, чтобы показать, какая лампа сигнала поворота работает (страница 5-39).

При работе ламп аварийной сигнализации обе контрольные лампы сигналов поворота мигают (страница 5-47).

ПРИМЕЧАНИЕ

Если контрольная лампа продолжает гореть (не мигает), или если она мигает необычно, возможно, перегорела лампа указателя поворота.

Звуковые сигналы

▼ Предупреждающий звуковой сигнал надувной подушки безопасности/системы предварительного натяжителя ремня переднего сиденья

Если в системах надувной подушки безопасности/предварительного натяжителя ремня переднего сиденья и в сигнальной лампе обнаружена неисправность, предупреждающий звуковой сигнал будет звучать в течение примерно 5 секунд каждую минуту.

Предупреждающий сигнал надувной подушки безопасности и предварительного натяжителя ремня безопасности будет работать примерно в течение 35 минут. Проверьте автомобиль в уполномоченной мастерской «Mazda» как можно быстрее.



ПРЕДУПРЕЖДЕНИЕ

Предупреждающий звуковой сигнал надувной подушки безопасности/системы предварительного натяжителя ремня переднего сиденья:

Управление автомобилем с подаваемым предупреждающим звуковым сигналом надувной подушки безопасности/системы предварительного натяжителя ремня переднего сиденья опасно.

При столкновении надувные подушки и система предварительного натяжителя ремня переднего сиденья не сработают, что может привести к смерти или к серьезной травме. Не управляйте автомобилем с подаваемым предупреждающим звуковым сигналом надувной подушки безопасности/системы предварительного натяжителя ремня переднего сиденья. Обратитесь к квалифицированному мастеру по ремонту, рекомендуем обратиться в авторизованную ремонтную мастерскую компании "Mazda", чтобы проверить автомобиль как можно скорее.

Сигнальные/контрольные лампы и звуковые

▼ Предупреждающий звуковой сигнал ремня безопасности

Если ремень безопасности водителя не пристегнут, и автомобиль движется со скоростью более чем 8 км/час (5 миль в час), звуковой сигнал будет подаваться в течение примерно 90 секунд (по истечении этого времени частота подачи звукового сигнала увеличивается).

▼ Напоминание о включенном свете

Если включены фары, а замок зажигания находится в положении ACC или LOCK, или если ключ вынут из замка зажигания, звуковой сигнал включится при открытии двери водителя.

Вождение Вашего автомобиля "Mazda"

Переключатели и органы управления

Управление светом

▼ Фары

Тип А (без положения AUTO)

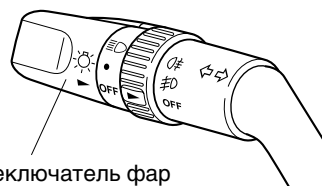

Переключатель фар

Поверните переключатель фар, чтобы включить фары и другие габаритные огни или выключить их.

Положение переключателя	Выкл	●	☰
Фары	Выкл	Выкл	Вкл
Габаритные задние фонари			
Габаритные огни	Выкл	Вкл	Вкл
Освещение номерного знака			

ПРИМЕЧАНИЕ

Во избежание разрядки аккумулятора не оставляйте свет включенным при заглушенном двигателе.

Тип В (с положением AUTO)

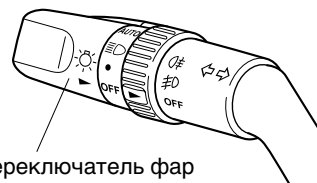

Переключатель фар

Поверните переключатель фар, чтобы включить фары и другие габаритные огни или выключить их.

Положение переключателя	Выкл	●	☰	AUTO
Фары	Выкл	Выкл	Вкл	AUTO
Габаритные задние фонари				
Габаритные огни	Выкл	Вкл	Вкл	
Освещение номерного знака				

ПРИМЕЧАНИЕ

Во избежание разрядки аккумулятора не оставляйте свет включенным при заглушенном двигателе.

AUTO (автоматическое управление освещением)

Если переключатель фар находится в положении AUTO, а ключ зажигания находится в положении ON, датчик света определяет окружающие условия освещенности или темноты и автоматически включает или выключает фары и другие габаритные огни (см. главу выше).

Переключатели и органы управления

ПРЕДОСТЕРЕЖЕ

- Не затеняйте датчик света, прикрепляя наклейку или этикетку на ветровое стекло. В противном случае датчик света будет функционировать неправильно.

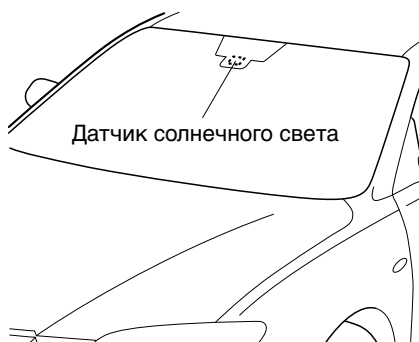

- Датчик света также работает как датчик дождя для автоматического управления стеклоочистителем. Когда рычаг стеклоочистителя находится в положении AUTO, и ключ зажигания находится в положении ON, стеклоочистители будут двигаться автоматически. Будьте осторожны, чтобы не прищемить руки или пальцы, поскольку это может привести к травме или повреждению стеклоочистителей. (страница 5-42)

ПРИМЕЧАНИЕ

- Если переключатель фар находится в положении AUTO, а ключ зажигания повернут в положение ACC или LOCK, фары и другие габаритные огни будут выключены.
- Время включения фар и других габаритных огней можно задержать, отрегулировав чувствительность датчика света. По вопросу регулировки датчика проконсультируйтесь в авторизованной ремонтной мастерской компании "Mazda".

Ксеноновые лампы фар*

Фары ближнего света имеют ксеноновые лампы, которые формируют яркий белый луч в широкой зоне.

ПРЕДУПРЕЖДЕНИЕ

Замена ксеноновых ламп фар:
Производить замену ксеноновых ламп самостоятельно опасно. Поскольку для ксеноновых ламп требуется высокое напряжение, Вы можете получить поражение электрическим током при неправильном обращении с лампами. Не производите замену ксеноновых ламп самостоятельно. Если необходимо произвести замену, проконсультируйтесь у квалифицированного мастера по ремонту, рекомендуем обратиться в авторизованную ремонтную мастерскую компании "Mazda".

Вождение Вашего автомобиля "Mazda"

Переключатели и органы управления

ПРИМЕЧАНИЕ

Если фары мигают, или уменьшилась яркость, срок службы лампы, возможно, истек, и необходимо выполнить замену. Проконсультируйтесь у квалифицированного мастера по ремонту, рекомендуем обратиться в авторизованную ремонтную мастерскую компании "Mazda".

▼ Напоминание о включенном свете

Если включены фары, а замок зажигания находится в положении ACC или LOCK, или если ключ вынут из замка зажигания, звуковой сигнал включится при открытии двери водителя.

▼ Дальний – ближний свет фар

Надавите на рычаг вперед для включения дальнего света. Потяните его назад для включения ближнего света.

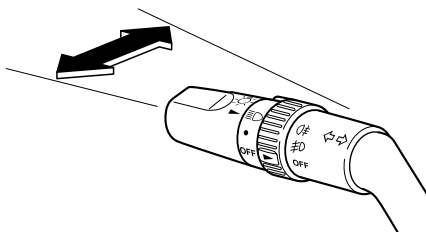

▼ Мигание фарами

Для мигания фарами потяните за рычаг на себя. Переключатель фар не должен находиться во включенном положении, и при освобождении рычаг возвратится в обычное положение.

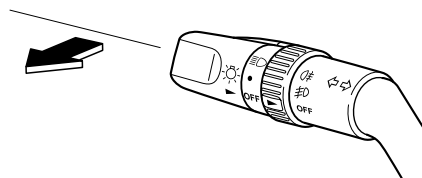

▼ Регулировка фар

Количество пассажиров и вес груза в багажном отсеке изменяют угол фар.

Ксеноновые лампы фар

Угол фар будет автоматически отрегулирован при включении фар.

Контрольная лампа неисправности автоматической регулировки фар

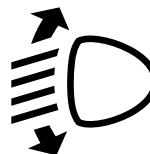

Эта контрольная лампа загорается на несколько секунд при переводе ключа зажигания в положение ON.

После этого контрольная лампа будет гореть при неисправности системы автоматической регулировки фар.

Если контрольная лампа горит, проконсультируйтесь у квалифицированного мастера по ремонту, рекомендуем обратиться в авторизованную ремонтную мастерскую компании "Mazda".

Переключатели и органы управления

Без ксеноновых ламп фар

С помощью переключателя регулировки фар можно отрегулировать этот угол.

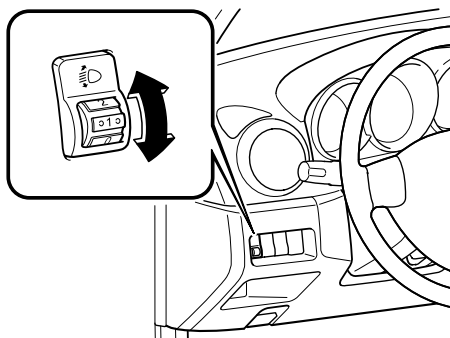

Выберите соответствующее положение из таблицы ниже.

Переднее сиденье		Заднее сиденье	Груз	Положение переключателя
Водитель	Пассажира			
x	—	—	—	0
x	x	—	—	0
x	x	x	—	1
x	x	x	x	2
x	—	—	x	3

Ч: Да —: Нет

▼ Дневные фары*

В некоторых странах требуется, чтобы на движущихся автомобилях были включены фары в дневное время (дневные фары).

Дневные фары включаются автоматически, когда ключ зажигания находится в положении ON.

Они выключаются при включении габаритных огней.

Сигналы поворота и смены полосы

▼ Указатель поворота

Переместите рычаг сигнала до упора вниз (для левого поворота) или вверх (для правого поворота). Сигнал будет отменен автоматически после выполнения поворота.

Если контрольная лампа продолжает мигать после выполнения поворота, верните рычаг в исходное положение вручную.

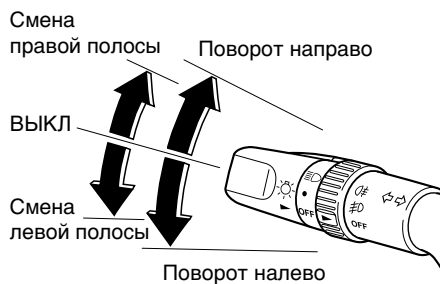

Зеленые индикаторы на приборной доске показывают, какой сигнал работает.

Сигналы смены полосы

Переместите рычаг в направлении смены полосы слегка — пока индикатор не начнет мигать — и удерживайте его в этом положении. При отпускании он вернется в исходное выключенное положение.

ПРИМЕЧАНИЕ

Если контрольная лампа продолжает гореть, не мигая, или если она мигает необычно, возможно, перегорела лампа указателя поворота.

Вождение Вашего автомобиля "Mazda"

Переключатели и органы управления

Передние противотуманные фары*

Противотуманные фары обеспечивают Вам надлежащую видимость.

Для включения передних противотуманных фар переключатель фар должен находиться в любом положении, кроме OFF.

Для включения передних противотуманных фар поверните переключатель противотуманных фар в положение D .

Контрольная лампа передних противотуманных фар на приборной панели будет гореть, пока включены передние противотуманные фары.

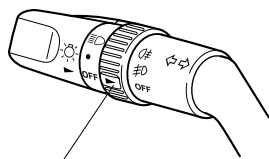

Переключатель противотуманных фар

Для выключения передних противотуманных фар поверните переключатель противотуманных фар или переключатель фар в положение OFF. Контрольная лампа передних противотуманных фар на приборной панели погаснет при выключении передних противотуманных фар.

ПРИМЕЧАНИЕ

(С автоматическим управлением фарами)

Если переключатель фар находится в положении AUTO, передние противотуманные фары можно включить, когда включены фары и другие габаритные огни.

Задняя противотуманная фара

Противотуманная фара обеспечивает Вашу видимость на дороге.

▼ Тип А (с передней противотуманной фарой)

Фары должны быть включены для включения задней противотуманной фары.

Для включения задней противотуманной фары поверните переключатель противотуманных фар в положение D (переключатель противотуманных фар возвращается в положение D автоматически).

Контрольная лампа задней противотуманной фары на приборной панели будет гореть, пока включена задняя противотуманная фара.

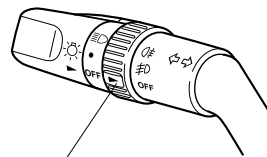

Переключатель противотуманных фар

Для выключения задней противотуманной фары выполните следующее:

- Снова поверните переключатель противотуманных фар в положение D (переключатель противотуманных фар возвращается в положение D автоматически).
- Поверните переключатель противотуманных фар в положение OFF.
- Поверните переключатель фар в положение OFF.

5-40 *Некоторые модели.

Переключатели и органы управления

Контрольная лампа задней противотуманной фары на приборной панели выключается при выключении задней противотуманной фары.

ПРИМЕЧАНИЕ

- Передние противотуманные фары включаются при включении задней противотуманной фары.
- **(С автоматическим управлением фарами)**
Если переключатель фар находится в положении AUTO, заднюю противотуманную фару можно включить, когда включены фары и другие габаритные огни.

▼ Тип В (без передней противотуманной фары)

Фары должны быть включены для включения задней противотуманной фары.

Для включения задней противотуманной фары поверните переключатель противотуманных фар в положение  (переключатель противотуманных фар возвращается в первоначальное положение автоматически).

Контрольная лампа задней противотуманной фары на приборной панели будет гореть, пока включена задняя противотуманная фара.

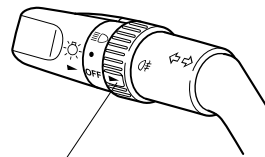

Переключатель противотуманных фар

Для выключения задней противотуманной фары выполните следующее:

- Снова поверните переключатель противотуманных фар в положение  (переключатель противотуманных фар возвращается в первоначальное положение автоматически).
- Поверните переключатель фар в положение OFF.

Контрольная лампа задней противотуманной фары на приборной панели выключается при выключении задней противотуманной фары.

Вождение Вашего автомобиля "Mazda"

Переключатели и органы управления

Стеклоочистители и омыватель

Ключ зажигания должен находиться в положении ON.

ПРЕДУПРЕЖДЕНИЕ

Замерзшая жидкость стеклоомывателя:
Использование замерзающей омывающей жидкости для ветрового стекла при низких температурах опасно. Жидкость стеклоомывателя на ветровом стекле может замерзнуть и закрыть водителю обзор. Вы можете попасть в серьезную аварию. Не пользуйтесь омывателем без предварительного нагрева ветрового стекла и никогда не пользуйтесь обычной водопроводной водой.

ПРИМЕЧАНИЕ

Поскольку тяжелый лед и снег могут заклинить щетки стеклоочистителя, двигатель стеклоочистителя защищен от выхода из строя, перегрева и возможного возгорания автоматическим выключателем. Этот механизм автоматически остановит работу щеток, но только примерно на 5 минут. Если это произойдет, выключите переключатель стеклоочистителя, остановитесь на полосе отчуждения и удалите снег и лед. Через 5 минут включите переключатель, щетки будут работать нормально. Если функционирование щеток не восстановится, как можно быстрее проконсультируйтесь у квалифицированного мастера по ремонту, рекомендуем обратиться в авторизованную ремонтную мастерскую компании "Mazda".

▼ Стеклоочистители ветрового стекла

Тип А (с положением INT)

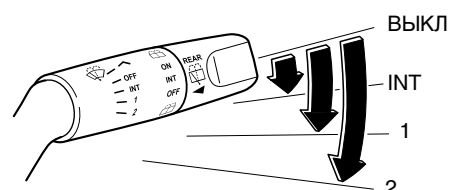

Включите стеклоочистители, потянув рычаг вниз.

INT — Периодически

1 — Низкая скорость

2 — Высокая скорость

Тип В (с положением AUTO)

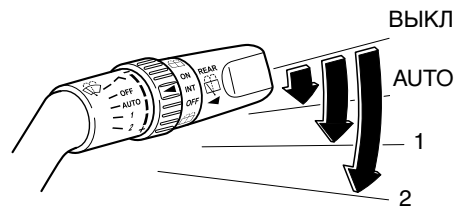

Включите стеклоочистители, потянув рычаг вниз.

AUTO — Автоматическое управление

1 — Низкая скорость

2 — Высокая скорость

Переключатели и органы управления

AUTO (автоматическое управление освещением)

Если рычаг стеклоочистителя находится в положении AUTO, датчик дождя определяет количество осадков на ветровом стекле и включает и отключает стеклоочиститель автоматически (выкл — периодически — низкая скорость — высокая скорость).

Чувствительность датчика дождя можно установить на один из пяти уровней, поворачивая переключатель на рычаге стеклоочистителя.

Из центрального положения (нормальная чувствительность) поверните переключатель в направлении к (+) для большей чувствительности (более быстрая реакция) или поверните переключатель в направлении к (-) для меньшей чувствительности (более медленная реакция).

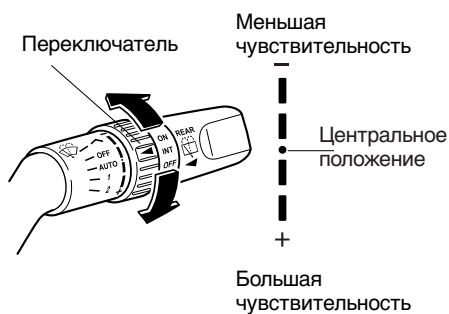

⚠ ПРЕДОСТЕРЕЖЕНИЕ

- Не затеняйте датчик света, прикрепляя наклейку или этикетку на ветровое стекло. В противном случае датчик света будет функционировать неправильно.

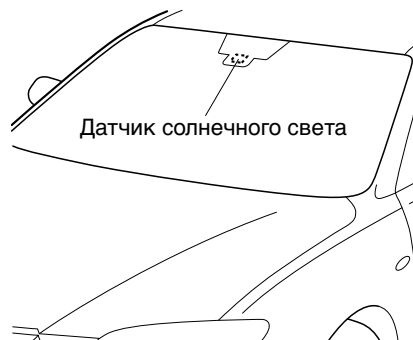

- Когда рычаг стеклоочистителя находится в положении AUTO, и ключ зажигания находится в положении ON, стеклоочистители могут двигаться автоматически.
 - Если коснуться ветрового стекла над датчиком дождя.
 - Если протереть тканью ветровое стекло над датчиком дождя.
 - Если нанести удар по ветровому стеклу.
 - Если нанести удар по датчику дождя изнутри автомобиля.

Будьте осторожны, чтобы не прищемить руки или пальцы, поскольку это может привести к травме или повреждению стеклоочистителей. При мойке или техобслуживании Вашего автомобиля "Mazda" проверьте, что рычаг стеклоочистителя находится в положении OFF.

Вождение Вашего автомобиля "Mazda"

Переключатели и органы управления

ПРИМЕЧАНИЕ

- Стеклоочиститель не работает на высокой скорости в режиме автоматического управления стеклоочистителем, если скорость автомобиля меньше, чем примерно 5 км/час (3 мили в час).
- Автоматическое управление стеклоочистителем может не функционировать, если температура датчика дождя составляет примерно -10°C (14°F) или ниже, или примерно 85°C (185°F) или выше.
- Если ветровое стекло покрыто водоотталкивающим средством, датчик дождя может быть не способен правильно определить количество осадков, и автоматическое управление стеклоочистителем может работать неправильно.
- Если грязь или постороннее вещество (например, лед или вещество, содержащее соленую воду) налипнет на ветровое стекло над датчиком дождя, или на ветровом стекле образуется наледь, это может вызвать автоматическое движение стеклоочистителей. Однако, если стеклоочистители не смогут удалить лед, грязь или постороннее вещество, автоматическое управление стеклоочистителей остановит их работу. В этом случае переведите рычаг стеклоочистителя в положение 1 или 2 для ручного функционирования, или сами удалите лед, грязь или постороннее вещество, чтобы восстановить автоматическое функционирование стеклоочистителей.

Стеклоочистители по одному касанию

Для одного цикла вытирания толкните рычаг вверх.

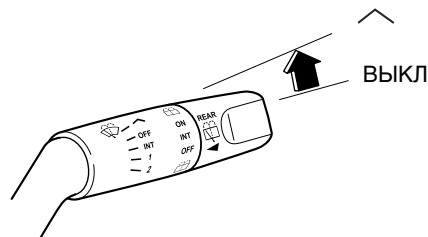

▼ Омыватель ветрового стекла

Потяните рычаг на себя и удерживайте его, чтобы разбрызгать жидкость стеклоомывателя.

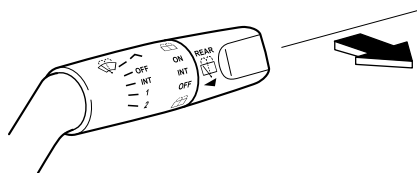

ПРИМЕЧАНИЕ

Когда рычаг стеклоочистителя находится в положении OFF или INT (Тип A)/AUTO (Тип B), стеклоочистители будут работать непрерывно до тех пор, пока не будет отпущен рычаг.

Если стеклоомыватель не работает, проверьте уровень жидкости в бачке (страница 8-22). Если уровень жидкости в бачке стеклоомывателя достаточный, проконсультируйтесь у квалифицированного мастера по ремонту, рекомендуем обратиться в авторизованную ремонтную мастерскую компании "Mazda".

ПРИМЕЧАНИЕ

(С омывателем фар)

Если фары включены, омыватели фар автоматически срабатывают один раз на каждые пять срабатываний омывателя ветрового стекла. См. омыватель фар (страница 5-45).

Переключатели и органы управления

Стеклоочиститель и стеклоомыватель заднего стекла (хэтчбэк)

Ключ зажигания должен находиться в положении ON.

▼ Очиститель заднего стекла



Переключатель стеклоочистителя/стеклоомывателя заднего стекла

Включите стеклоочиститель, повернув переключатель заднего стеклоочистителя/омывателя.

ON — Нормальный режим
INT — Периодически

▼ Омыватель заднего стекла

Для разбрызгивания жидкости стеклоочистителя поверните переключатель заднего стеклоочистителя/омывателя в положение . При отпускании переключателя омыватель останавливается.

ПРИМЕЧАНИЕ

Имеются два положения стеклоомывателя: верхнее и нижнее. В нижнем положении омыватель стеклоочистителя не включается.

Если стеклоомыватель не работает, проверьте уровень жидкости в бачке (страница 8-22).

Если уровень жидкости достаточный, но стеклоомыватель по-прежнему не работает, проконсультируйтесь у квалифицированного мастера по ремонту, рекомендуем обратиться в авторизованную ремонтную мастерскую компании "Mazda".

Омыватель фар*

Ключ зажигания должен находиться в положении ON, и фары должны быть включены.

Омыватели фар автоматически срабатывают один раз на каждые пять срабатываний омывателя ветрового стекла.

Если Вы хотите включить омыватели фар, дважды нажмите рычаг стеклоочистителя.

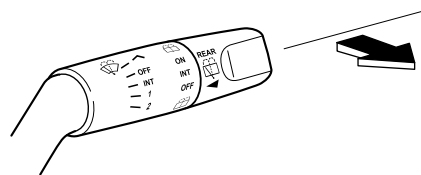

ПРИМЕЧАНИЕ

Если в трубопровод омывающей жидкости для фар попал воздух, например, если автомобиль совсем новый, или если пустой бак омывателя был наполнен жидкостью, жидкость не будет разбрызгиваться, даже если включить рычаг стеклоочистителя. В данном случае выполните следующую процедуру:

1. Заведите двигатель.
2. Включите фары.
3. Дважды нажмите рычаг стеклоочистителя несколько раз, пока жидкость не будет разбрызгиваться.

*Некоторые модели. 5-45

Вождение Вашего автомобиля "Mazda"

Переключатели и органы управления

Обогрев заднего стекла

Обогреватель заднего стекла удаляет иней, запотевание и тонкий лед с заднего стекла.

Ключ зажигания должен находиться в положении ON.

Нажмите выключатель для включения обогревателя заднего стекла. Обогреватель заднего стекла работает примерно 10—15 минут и отключается. Во время его работы горит контрольная лампа.

Для отключения обогревателя заднего стекла до истечения 10—15 минут, нажмите выключатель еще раз.

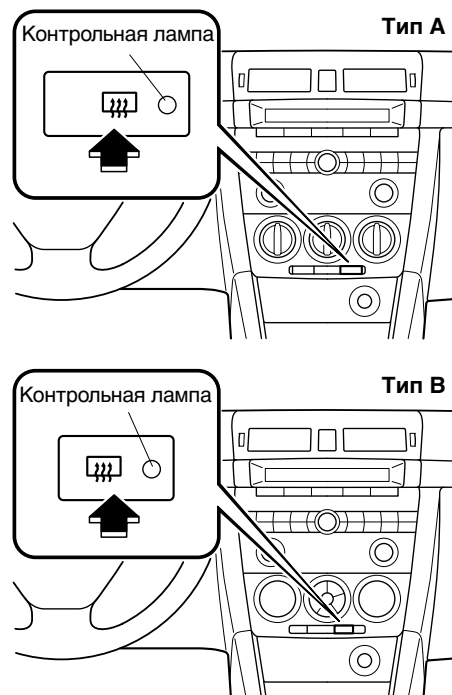

⚠ ПРЕДОСТЕРЕЖЕНИЕ

Не используйте острые инструменты или моющие средства, содержащие абразивные вещества, для очистки внутренней поверхности заднего стекла. Они могут повредить сетку обогревателя на внутренней стороне стекла.

ПРИМЕЧАНИЕ

Настоящий обогреватель не предназначен для растаивания снега. Если на заднем стекле имеется скопление снега, счистите его прежде, чем использовать обогреватель.

5-46 *Некоторые модели.

Переключатели и органы управления

Звуковой сигнал

Чтобы подать звуковой сигнал, нажмите на зону на рулевом колесе вокруг отметки .

Аварийная сигнализация

При остановке на проезжей части дороги или около нее следует всегда включать лампы аварийной сигнализации.

Лампы аварийной сигнализации предупреждают других водителей о том, что Ваш автомобиль представляет собой опасность для движения, и что они должны проявлять исключительную осторожность при движении около него.



Нажмите на кнопку аварийной сигнализации, и все четыре указателя поворота будут мигать одновременно.

ПРИМЕЧАНИЕ

- Указатели поворота не работают, когда лампы аварийной сигнализации включены.
- Проверьте местные постановления по использованию ламп аварийной сигнализации при буксировке автомобиля. Они могут запрещать это.

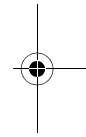
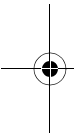
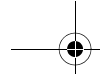

5-48

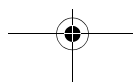

Форма № 8T05-RU-03K

6 Внутренний комфорт

Использование различных устройств для обеспечения комфорта при вождении, включая кондиционирование воздуха и аудиосистему.

Система кондиционирования воздуха	6-2
Советы по использованию	6-2
Использование вентиляционных отверстий	6-3
Типы системы кондиционирования воздуха	6-5
Ручного типа*	6-6
Полностью автоматического типа*	6-11
Аудиосистема	6-16
Антенна	6-16
Советы по использованию аудиосистемы	6-16
Аудиокомплект	6-23
Использование переключателя управления звуком*	6-46
Внутреннее оборудование	6-48
Противосолнечные козырьки	6-48
Светильники салона	6-48
Информационный дисплей	6-51
Прикуриватель	6-55
Пепельница	6-56
Держатель для стаканов	6-57
Держатель для бутылок	6-58
Отсеки для хранения	6-58

*Некоторые модели.

6-1

Внутренний комфорт

Система кондиционирования воздуха

Советы по использованию

▼ Использование системы кондиционирования воздуха

Пользуйтесь системой кондиционирования воздуха при заведенном двигателе.

▼ Очистка воздухоприемника

Убирайте все препятствия, такие, как листья, снег и лед с капота и воздухозаборника в обтекательной решетке для повышения эффективности системы.

▼ Запотевшие окна

Окна могут легко запотеть во влажную погоду. Используйте систему кондиционирования воздуха для очищения запотевших окон.

Для того чтобы очистить запотевшие окна, включите систему кондиционирования для осушения воздуха.

▼ Положение забора наружного воздуха/рециркуляции воздуха

В нормальных условиях пользуйтесь положением забора наружного воздуха. Положением рециркуляции воздуха можно пользоваться временно при движении по пыльным дорогам для быстрого охлаждения салона.

▼ Парковка под прямыми солнечными лучами

Если автомобиль был припаркован под прямыми солнечными лучами в жаркую погоду, откройте окна для того, чтобы выпустить теплый воздух, затем включите систему кондиционирования воздуха.

▼ Неиспользование в течение продолжительного времени

Включайте кондиционер, по крайней мере, один раз в месяц для смазки внутренних деталей.

▼ Проверьте хладагент перед наступлением жаркой погоды

Проверьте кондиционер воздуха на станции перед наступлением теплой погоды. Утечка хладагента может снизить эффективность кондиционера воздуха. Проконсультируйтесь у квалифицированного мастера по ремонту, рекомендуем обратиться в авторизованную ремонтную мастерскую компании "Mazda" для проверки хладагента.

Кондиционер заполнен хладагентом HFC134a (R134a), который не вреден для озонового слоя.

Если в кондиционере воздуха мало хладагента, или он неисправен, проконсультируйтесь у квалифицированного мастера по ремонту, рекомендуем обратиться в авторизованную ремонтную мастерскую компании "Mazda".

▼ Замена воздушного фильтра салона

Если Ваш автомобиль оборудован воздушным фильтром для кондиционера воздуха, необходимо периодически менять фильтр в соответствии с тем, как это указано в плановом техобслуживании (страница 8-3). Чтобы произвести замену воздушного фильтра салона, проконсультируйтесь у квалифицированного мастера по ремонту, рекомендуем обратиться в авторизованную ремонтную мастерскую компании "Mazda".

Внутренний комфорт

Система кондиционирования воздуха

Использование вентиляционных отверстий

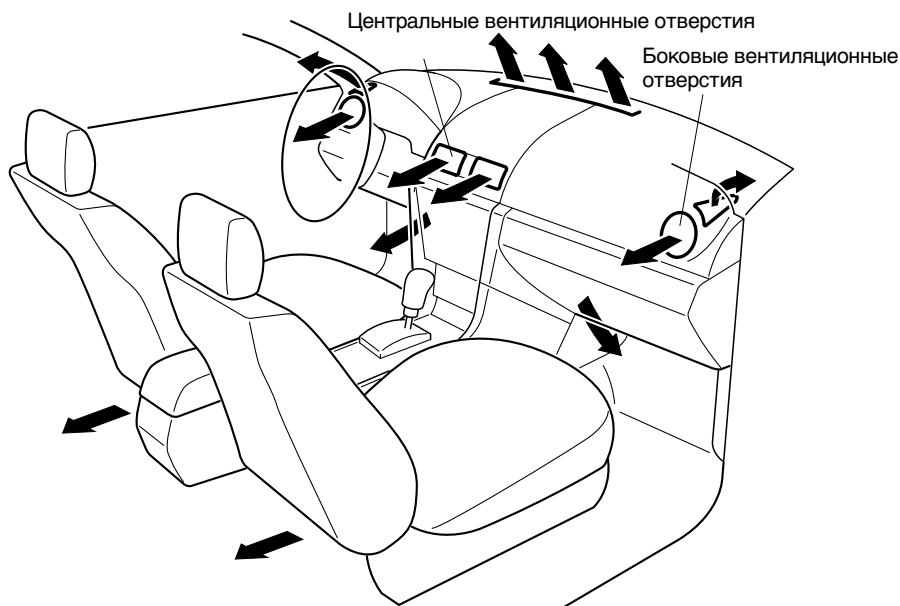

▼ Регулировка вентиляционных отверстий

Направление воздушного потока

Для регулирования направления воздушного потока откройте вентиляционные отверстия и отрегулируйте жалюзи.

Боковые вентиляционные отверстия



Центральные вентиляционные отверстия

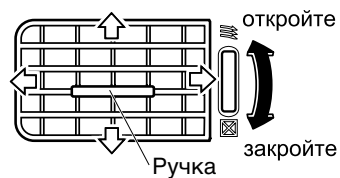

ПРИМЕЧАНИЕ

При использовании кондиционера воздуха из вентиляционных отверстий может выходить туман. Это не причина для беспокойства, а результат внезапного охлаждения влажного воздуха.

Внутренний комфорт

Система кондиционирования воздуха

▼ Выбор режима потока воздуха

Вентиляционные отверстия приборной доски

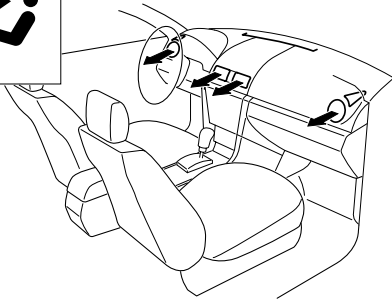

Вентиляционные отверстия обогревателя стекол и пола

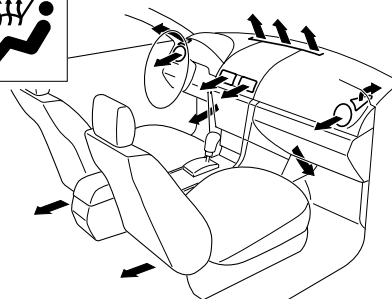

Вентиляционные отверстия приборной доски и пола

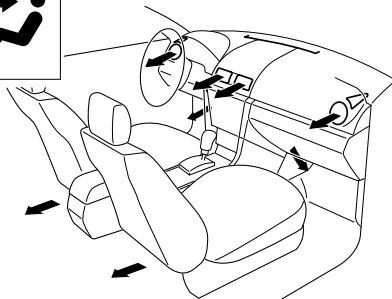

Вентиляционные отверстия обогревателя стекол

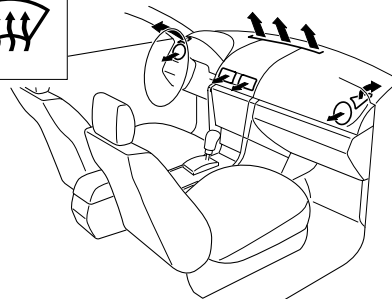
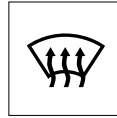

Вентиляционные отверстия пола

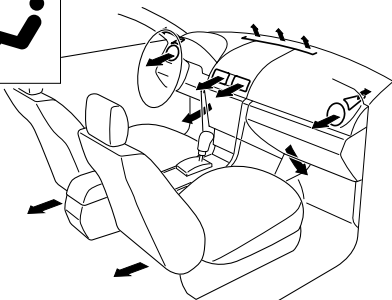

Внутренний комфорт

Система кондиционирования воздуха

Типы системы кондиционирования воздуха

Объяснение систем кондиционирования воздуха ручного и полностью автоматического типов приводится отдельно. Проверьте, какой тип кондиционирования воздуха установлен в Вашем автомобиле, и прочитайте соответствующие страницы. Информация о кондиционировании воздуха выводится на информационный дисплей.

Ручного типа 6-6

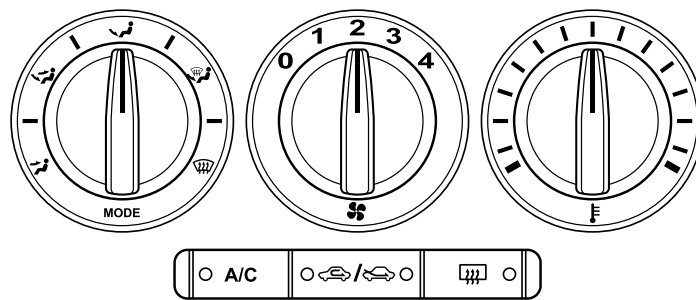

Полностью автоматического типа 6-11

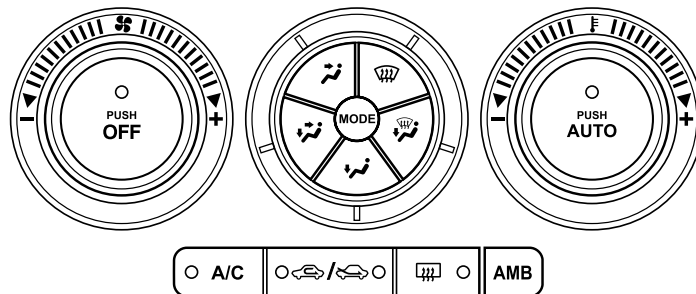

6-5

Внутренний комфорт

Система кондиционирования воздуха

Ручного типа*

Шкала селекторного переключателя режимов

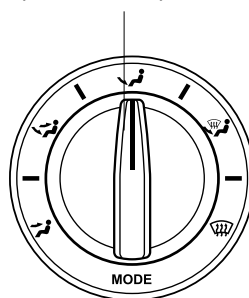

Шкала управления вентилятором

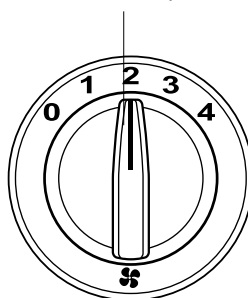

Шкала управления температурой

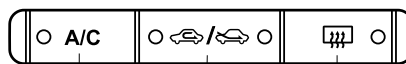
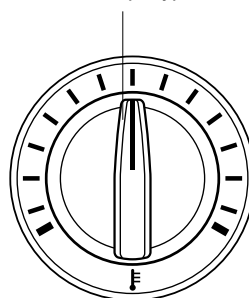

Переключатель кондиционирования воздуха*

Селектор забора воздуха

Переключатель обогрева заднего стекла

(страница 5-46)

▼ Переключатели управления

Шкала управления температурой

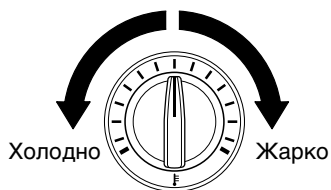

С помощью данной шкалы можно управлять температурой. Поверните ее по часовой стрелке для горячего воздуха и против часовой стрелки для холодного воздуха.

Шкала управления вентилятором

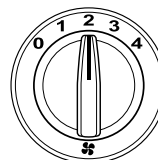

Данная шкала позволяет выбирать различные скорости вентилятора.
 0 — Вентилятор выключен
 1 — Низкая скорость
 2 — Средняя низкая скорость
 3 — Средняя высокая скорость
 4 — Высокая скорость

6-6 *Некоторые модели.

Внутренний комфорт

Система кондиционирования воздуха

Шкала селекторного переключателя режимов

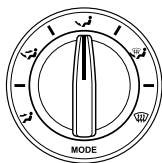

Поверните шкалу селектора режимов для выбора режима потока воздуха (страница 6-4).

ПРИМЕЧАНИЕ

Если Вы хотите слегка отрегулировать поток воздуха, переведите переключатель режимов в положение **I**.

Переключатель кондиционирования воздуха*

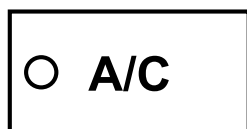

Нажмите на переключатель для включения кондиционера воздуха. Контрольная лампа на переключателе загорается, если шкала управления вентилятором установлена в положение 1, 2, 3 или 4.

Нажмите на переключатель еще раз для выключения кондиционера воздуха.

ПРИМЕЧАНИЕ

Кондиционер воздуха может не работать, когда температура наружного воздуха приближается к 0 °C (32 °F).

Селектор забора воздуха



Данный переключатель контролирует источник поступления воздуха в автомобиль.

Нажмите на переключатель для выбора между положениями и . Загорится контрольная лампа выбранного режима.

При нормальных условиях рекомендуется устанавливать переключатель в положение забора наружного воздуха.

Положение забора наружного воздуха ()

В автомобиль поступает наружный воздух. Используйте данное положение для обычной вентиляции и обогрева.

Положение рециркуляции воздуха ()

Подача наружного воздуха отключена. Осуществляется рециркуляция воздуха внутри автомобиля.

Данное положение можно использовать при движении по пыльной дороге или в подобных условиях. Оно также помогает обеспечить более быстрое охлаждение салона.



*Некоторые модели.

6-7



Внутренний комфорт

Система кондиционирования воздуха



ПРЕДУПРЕЖДЕНИЕ

Положение рециркуляции воздуха:
Использование положения  в холодную или дождливую погоду приведет к запотеванию стекол. Ваш обзор будет ограничен, что может привести к серьезной аварии. Не пользуйтесь положением  в холодную или дождливую погоду.

▼ Обогрев

1. Установите шкалу селектора режимов в положение .
2. Установите селектор забора воздуха в положение .
3. Установите шкалу управления температурой в положение горячего воздуха.
4. Установите шкалу управления вентилятором на желаемую скорость.
5. Если Вы хотите высушить воздух с помощью обогрева, включите кондиционер воздуха.

ПРИМЕЧАНИЕ

- Если ветровое стекло быстро запотеваает, переведите шкалу селектора режимов в положение .
- Если на уровне лица необходима подача более холодного воздуха, установите шкалу селектора режимов в положение , и отрегулируйте шкалу управления температурой для обеспечения максимального комфорта.
- Воздух, подаваемый в сторону пола, теплее, чем в сторону лица (если только шкала управления температурой не установлена в положение очень горячего или холодного воздуха).

▼ Охлаждение (с помощью кондиционера воздуха)

1. Установите шкалу селектора режимов в положение .
2. Установите шкалу управления температурой в положение охлаждения.
3. Установите шкалу управления вентилятором на желаемую скорость.
4. Включите кондиционер воздуха.
5. Отрегулируйте шкалу управления вентилятором и шкалу управления температурой для обеспечения максимального комфорта.



ПРЕДОСТЕРЕЖЕНИЕ

При использовании кондиционера воздуха при подъеме по затяжным уклонам или в плотном движении, внимательно следите за указателем температуры (страница 5-22). Кондиционер воздуха может привести к перегреву двигателя. Если указатель показывает перегрев, отключите кондиционер воздуха.



6-8 *Некоторые модели.

Система кондиционирования воздуха

ПРИМЕЧАНИЕ

- Если Вы хотите добиться максимального охлаждения, установите шкалу управления температурой в положение чрезвычайно холодной температуры и установите селектор забора воздуха в положение , затем установите шкалу управления вентилятором в положение 4.
- Если на уровне пола необходима подача более теплого воздуха, установите шкалу селектора режимов в положение , и отрегулируйте шкалу управления температурой для обеспечения максимального комфорта.
- Воздух, подаваемый в сторону пола, теплее, чем в сторону лица (если только шкала управления температурой не установлена в положение очень горячего или холодного воздуха).



▼ Вентиляция

1. Установите шкалу селектора режимов в положение .
2. Установите селектор забора воздуха в положение .
3. Установите шкалу управления температурой в желаемое положение.
4. Установите шкалу управления вентилятором на желаемую скорость.





▼ Размораживание и устранение запотевания ветрового стекла

1. Установите шкалу селектора режимов в положение .
2. Установите шкалу управления температурой в желаемое положение.
3. Установите шкалу управления вентилятором на желаемую скорость.
4. Если Вы хотите высушить воздух с помощью обогрева, включите кондиционер воздуха.

ПРЕДУПРЕЖДЕНИЕ

Запотевшее ветровое стекло:
Использование положения , когда шкала управления температурой находится в положении холодного воздуха, может привести к запотеванию наружной части стекла. Ваш обзор будет ограничен, что может привести к серьезной аварии. Установите шкалу управления температурой в положение горячего или теплого воздуха при использовании положения .

ПРИМЕЧАНИЕ

- Для максимального размораживания, включите кондиционер воздуха, переведите шкалу управления температурой в крайнее положение горячего воздуха, а шкалу управления вентилятором в положение 4.
- Если необходим теплый воздух на уровне пола, установите шкалу селектора режимов в положение .
- В положении шкалы , автоматически выбирается положение . Положение переключателя селектора забора воздуха не может быть изменено в положение .

Внутренний комфорт

Система кондиционирования воздуха

▼ Устранение влажности (с помощью кондиционера воздуха)

Включайте кондиционер воздуха в прохладную или холодную погоду для содействия устранению запотевания ветрового стекла и боковых окон.

1. Установите шкалу селектора режимов в желаемое положение.
2. Установите селектор забора воздуха в положение .
3. Установите шкалу управления температурой в желаемое положение.
4. Установите шкалу управления вентилятором на желаемую скорость.
5. Включите кондиционер воздуха.

6-10 *Некоторые модели.

Форма № 8T05-RU-03K

Внутренний комфорт

Система кондиционирования воздуха

Полностью автоматического типа*

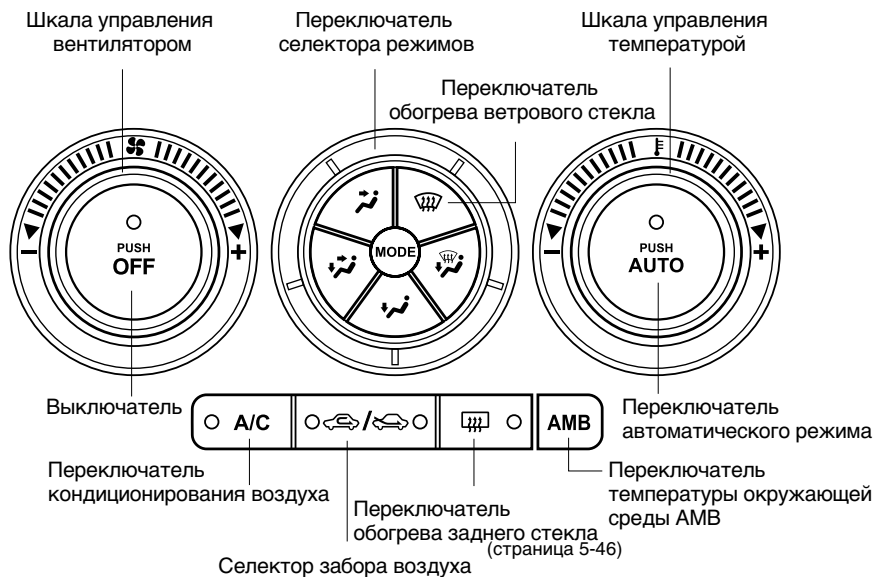

▼ Переключатели управления

Переключатель AUTO

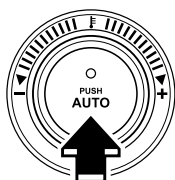

Путем нажатия переключателя AUTO можно автоматически регулировать следующие функции в соответствии с заданной температурой:

- Температура потока воздуха
- Количество потока воздуха
- Выбор режима потока воздуха
- Выбор забора наружного воздуха/ рециркуляции воздуха

- Работа кондиционера воздуха
- Выбор кондиционирования воздуха A/C или A/C ECO

ПРИМЕЧАНИЕ

Контрольная лампа переключателя AUTO

- Если она горит, она указывает на работу в режиме AUTO, и система будет функционировать в автоматическом режиме.
- Если она не горит, это указывает на работу других переключателей, таких, как переключатель селектора режимов, шкала управления вентилятором, переключатель кондиционирования воздуха и переключатель обогрева ветрового стекла. Другие функции будут продолжать работать автоматически.

*Некоторые модели. **6-11**

Внутренний комфорт

Система кондиционирования воздуха

Выключатель

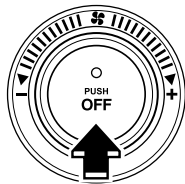

Нажатие на выключатель OFF приводит к отключению системы кондиционирования воздуха.

Шкала управления температурой

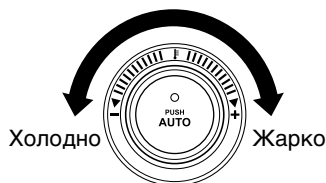

Данная шкала контролирует температуру. Поверните ее по часовой стрелке для горячего воздуха и против часовой стрелки для холодного воздуха.

Шкала управления вентилятором

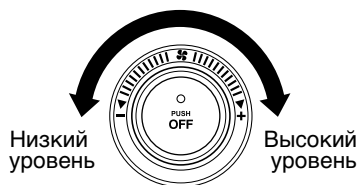

Вентилятор имеет семь скоростей. Выбранная скорость будет отображаться.

Переключатель селектора режимов

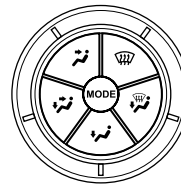

Можно выбрать желаемый режим потока воздуха (страница 6-4).

ПРИМЕЧАНИЕ

Если режим потока воздуха установлен в положение , а шкала управления температурой установлена на среднюю температуру, нагретый воздух будет направлен к ногам, а воздух сравнительно более низкой температуры будет подаваться на центральные, левые и правые вентиляционные отверстия.

Переключатель кондиционирования воздуха

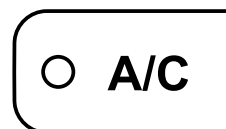

При включенном переключателе AUTO или шкале управления вентилятором нажмите переключатель кондиционирования воздуха (A/C) для включения или выключения кондиционирования воздуха (функции охлаждения/устранения влажности).

Внутренний комфорт

Система кондиционирования воздуха

ПРИМЕЧАНИЕ

- Выбор режима кондиционирования воздуха A/C или A/C ECO производится автоматически. Хотя возможность кондиционирования воздуха и устранения запотевания уменьшается, функция A/C ECO предназначена для экономного использования системы кондиционирования воздуха.
- Кондиционер воздуха может не работать, когда температура наружного воздуха приближается к 0 °C (32 °F). (Контрольная лампа продолжает гореть даже при выключенной системе.)

Селектор забора воздуха

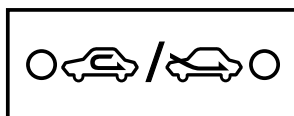

Можно выбрать положение забора наружного воздуха или рециркуляции воздуха. Нажмите переключатель для выбора наружного воздуха/рециркуляции воздуха.

Положение рециркуляции воздуха (↻)

Используйте это положение при движении через тоннели, в плотном потоке (в районах с высокой концентрацией выхлопов двигателей) или когда Вы хотите обеспечить быстрое охлаждение.

Положение забора наружного воздуха (↻)

Используйте данное положение при обычных условиях и для устранения запотевания стекол.

⚠ ПРЕДУПРЕЖДЕНИЕ

Положение рециркуляции воздуха:
Использование положения ↻ в холодную или дождливую погоду приведет к запотеванию стекол. Ваш обзор будет ограничен, что может привести к серьезной аварии. Не пользуйтесь положением ↻ в холодную или дождливую погоду.

Переключатель температуры окружающего воздуха AMB

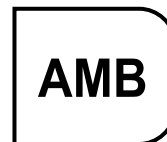

Нажмите кнопку AMB для отображения температуры окружающего воздуха.

ПРИМЕЧАНИЕ

- Отображаемая температура окружающего воздуха может отличаться от фактической в зависимости от условий окружающей среды и автомобиля.
- Нажмите кнопку AMB снова, чтобы переключить дисплей с отображения температуры окружающего воздуха на отображение температуры, установленной для кондиционера воздуха.

Внутренний комфорт

Система кондиционирования воздуха

Переключатель обогрева ветрового стекла

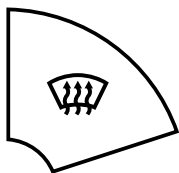

Нажмите переключатель для обогрева ветрового стекла и окон передних дверей.

▼ Стандартное использование

1. Нажмите переключатель AUTO. Можно автоматически контролировать выбор потока воздуха, селектор забора воздуха и количество потока воздуха.

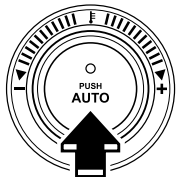

2. Используйте шкалу управления температурой для выбора желаемой температуры.

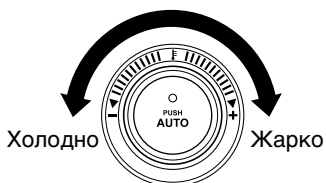



Для отключения системы нажмите переключатель OFF.

ПРИМЕЧАНИЕ

- Установите оптимальную температуру в салоне, примерно равную 22 °С. При необходимости отрегулируйте желаемую температуру.
- Установка температуры на максимально высокое или низкое значение не обеспечит более быстрого достижения желаемой температуры.
- Для предотвращения выдувания холодного воздуха через вентиляционные отверстия сразу же после запуска двигателя, количество потока воздуха уменьшается, пока воздух не нагреется.

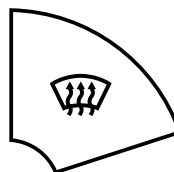

▼ Размораживание и устранение запотевания ветрового стекла



Нажмите переключатель обогрева ветрового стекла. В этом положении автоматически выбирается положение , и кондиционер воздуха включается автоматически. Кондиционер воздуха будет направлять осушенный воздух на ветровое стекло и боковые окна (страница 6-4). Количество потока воздуха будет увеличено. Для отключения системы нажмите переключатель обогрева ветрового стекла еще раз.

Система кондиционирования воздуха

ПРЕДУПРЕЖДЕНИЕ

Запотевшее ветровое стекло:
Использование положения , когда шкала управления температурой находится в положении холодного воздуха, может привести к запотеванию наружной части стекла. Ваш обзор будет ограничен, что может привести к серьезной аварии. Установите шкалу управления температурой в положение горячего или теплого воздуха при использовании положения .

ПРИМЕЧАНИЕ

Используйте шкалу управления температурой для увеличения температуры потока воздуха и более быстрого очищения запотевшего стекла.

▼ Датчик солнечного света/ температуры

При работе кондиционера воздуха в полностью автоматическом режиме, производится измерение температуры в салоне и наружной температуры, а также солнечного света. После этого соответствующим образом устанавливается температура в салоне автомобиля. Не загромождайте датчик.

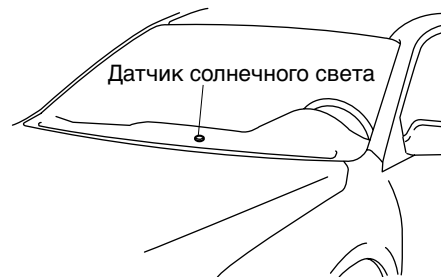

Внутренний комфорт

Аудиосистема

Антенна

▼ Съёмного типа

Для снятия антенны поверните ее против часовой стрелки.

Для установки антенны поверните ее по часовой стрелке.

Убедитесь, что антенна надежно установлена.

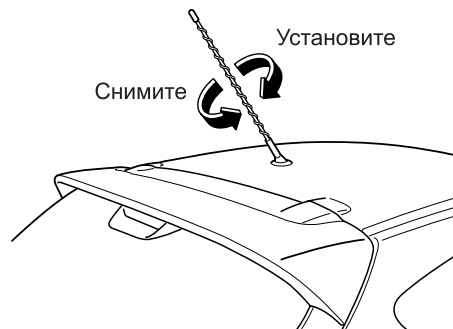

⚠ ПРЕДОСТЕРЕЖЕНИЕ

Во избежание повреждения антенны убирайте ее перед въездом на автомобильную мойку или при проезде с низкими зазорами над крышей автомобиля.

ПРИМЕЧАНИЕ

Если Вы оставляете автомобиль без присмотра, мы рекомендуем снимать антенну и хранить ее внутри автомобиля.

Советы по использованию аудиосистемы

⚠ ПРЕДУПРЕЖДЕНИЕ

Не регулируйте звук при движении автомобиля:

Регулировка звука при движении автомобиля опасна, так как это может отвлечь Ваше внимание от управления автомобилем, что может привести к серьезной аварии. Всегда регулируйте звук, когда автомобиль остановлен.

⚠ ПРЕДОСТЕРЕЖЕНИЕ

В целях безопасной езды, отрегулируйте громкость на такой уровень, чтобы Вы могли слышать звуки за пределами автомобиля.

ПРИМЕЧАНИЕ

- Не используйте радиоприемник в течение продолжительного времени при заглушенном двигателе. В противном случае аккумулятор может разрядиться.
- Если в автомобиле или около него используется цифровой сотовый телефон или станция служебной радиосвязи, они могут быть причиной помех аудиосистемы, однако, это не указывает на неисправность системы.

Внутренний комфорт Аудиосистема

▼ Прием радиосигнала

Характеристики амплитудной модуляции (AM)

Сигналы AM изгибаются вокруг зданий или гор и отражаются от ионосферы. Следовательно, они могут распространяться на большее расстояние, чем сигналы частотной модуляции (FM). По этой причине, на одной частоте можно иногда прослушивать две станции.

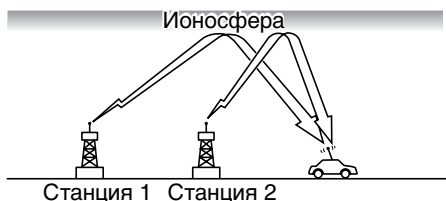

Характеристики частотной модуляции (FM)

Диапазон радиовещания FM обычно составляет 40—50 км от источника. Так как для разделения звука по двум каналам требуется дополнительное кодирование, стереосигнал FM имеет даже меньший диапазон, чем монофонический (не стерео) сигнал FM.

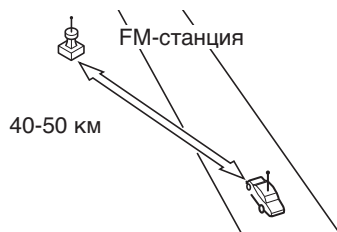

Сигналы от FM передатчик похожи на лучи, так как они не огибают углы, но отражаются. В отличие от сигналов AM, сигналы FM не могут проходить за горизонт. Следовательно, станции FM нельзя принимать на большом удалении, что возможно для приема сигналов AM.



На прием FM также могут влиять атмосферные условия. Высокая влажность будет причиной плохого приема. Однако в облачную погоду прием может быть лучше, чем в безоблачные дни.

Шум при многолучевом распространении

Так как сигналы FM могут отражаться от препятствий, имеется вероятность приема и прямого, и отраженного сигнала одновременно. Это приводит к небольшой задержке приема, и может выразиться в виде провала звука или искажения. Данную проблему можно также наблюдать на близком расстоянии от передатчика.

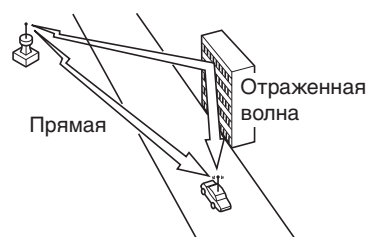

Внутренний комфорт

Аудиосистема

Шум искажений/пропуски

Сигналы от передатчика FM движутся по прямым линиям, и затухают в долинах между высокими зданиями, горами и другими препятствиями. Когда автомобиль едет по такому району, условия приема могут внезапно измениться, и в результате появится назойливый шум.

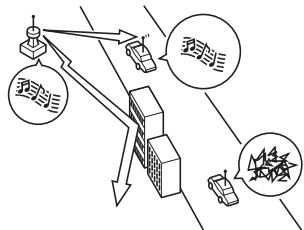

Шум слабого сигнала

В пригородных районах сигналы радиовещания затухают по причине удаленности от передатчика. Прием в таких зонах неуверенного приема характеризуется нарушением звука.



Шум сильного сигнала

Это происходит на очень близком расстоянии от башни передатчика. Транслируемые сигналы чрезвычайно сильные, поэтому приводят к возникновению шумов и провалов звука в радиоприемнике.

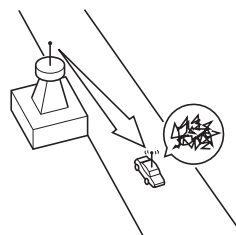

Шум при потере сигнала станции

Когда автомобиль достигает района, в котором две станции осуществляют вещание сильных сигналов на близких частотах, первоначальная станция может временно теряться, и будет осуществляться прием второй станции. В это время по причине такого нарушения будет слышен некоторый шум.

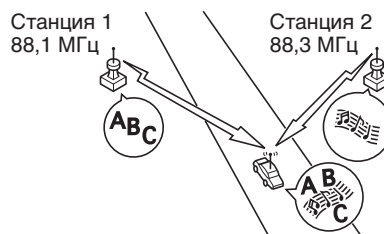

Внутренний комфорт Аудиосистема

▼ Советы по использованию кассетного магнитофона

Очистка кассетного магнитофона

На головках ленты, ведущих валах и прижимных роликах накапливается оксидный осадок от кассетных лент. Это может привести к снижению уровня или неустойчивому звуку и повредить кассетные ленты и магнитофон. Для его удаления пользуйтесь высококачественной лентой для очистки головок или жидким очистителем. Если устройство работает неправильно, проконсультируйтесь у квалифицированного мастера по ремонту, рекомендуем обратиться в авторизованную ремонтную мастерскую компании "Mazda". Никогда не пытайтесь починить его или вставить отвертку или что-либо еще.

Обращение с кассетным магнитофоном

Необходимо соблюдать следующие меры предосторожности.

- Не проливайте никакую жидкость на аудиосистему.

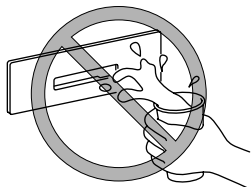

- Не вставляйте в приемник ничего, кроме кассетной ленты.

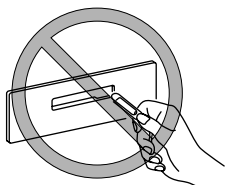

- Если кассетная лента размоталась, она может воспроизводить плохой звук. Воспользуйтесь карандашом или подобным предметом для удаления любого провисания.

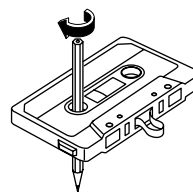

- Следует использовать кассеты продолжительностью не более 90 минут. Кассетная лента, превышающая 90 минут, тонкая, и может легко порваться.
- Не оставляйте кассетную ленту в приемнике кассетного магнитофона, если она не используется. Полностью вынимайте ее для закрытия дверцы приемника и защиты механизма от пыли.
- Храните кассетные ленты вдали от чрезмерного тепла, магнитных полей и прямых солнечных лучей. Защищайте открытую часть кассетной ленты от грязи и повреждений. Храните кассеты в коробках или подобных защитных футлярах.

Внутренний комфорт

Аудиосистема

▼ Советы по использованию проигрывателя мини-дисков (MD)

Необходимо соблюдать следующие меры предосторожности.

- Не проливайте никакую жидкость на аудиосистему.

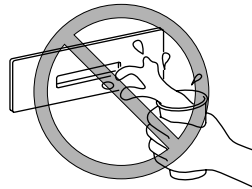

- Не вставляйте в приемник ничего, кроме мини-дисков.

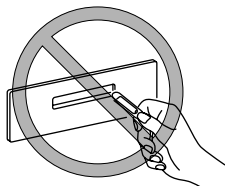

- Проигрыватель мини-дисков предназначен для воспроизведения мини-дисков с указанным идентификационным логотипом. Никакие другие мини-диски воспроизводить нельзя.



- Проигрыватель мини-дисков может также воспроизводить MDLP, которые были записаны в режиме MDLP. (MDLP с логотипом, показанным ниже).

MDLP

- При вставке мини-диска убедитесь, что наклейка мини-диска расположена по направлению вверх, а мини-диск находится рядом с пазом в направлении стрелки. Если вставить мини-диск неправильно, он будет вытолкнут или может остаться в деке мини-диска.

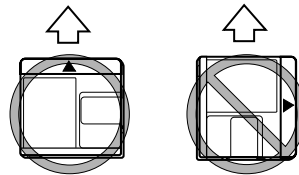

- Не касайтесь внутренней части мини-диска. Если просто так открыть заслонку мини-диска, его можно повредить.

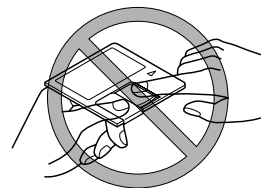

- Храните мини-диски в коробках, вдали от прямых солнечных лучей.

Внутренний комфорт Аудиосистема

▼ Советы по использованию проигрывателя компакт-дисков/встроенного устройства смены компакт-дисков

Феномен конденсации

Сразу же после включения обогревателя на холодном двигателе на компакт-диске или оптических компонентах (призма и линза) в проигрывателе компакт-дисков/устройстве смены компакт-дисков может появиться конденсат. В это время компакт-диск будет извлекаться при вставке автоматически. Запотевший компакт-диск можно легко почистить, вытерев его мягкой тканью. Запотевшие оптические компоненты обычно высыхают примерно через час. Подождите до возврата обычной работы перед попыткой использования устройства.

Обращение с проигрывателем компакт-дисков/встроенным устройством смены компакт-дисков

Необходимо соблюдать следующие меры предосторожности.

- Не проливайте никакую жидкость на аудиосистему.

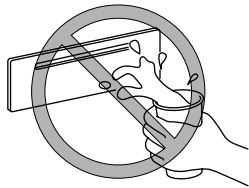

- Не вставляйте в приемник ничего, кроме компакт-дисков.

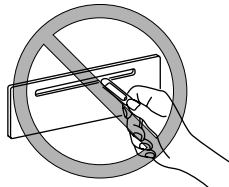

- Компакт-диск вращается в устройстве на высокой скорости. Никогда не используйте дефектные компакт-диски (с трещинами или сильно погнутые).

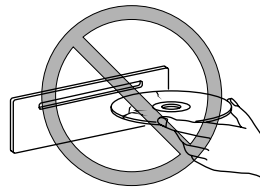

- Не используйте нетрадиционные диски, такие, как диска в форме сердца, восьмигранника и т.д. Проигрыватель компакт-дисков/устройство замены компакт-дисков могут быть повреждены.

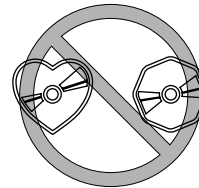

- Новый диск может иметь острые края по внутреннему и наружному периметрам. Если используется диск с острыми краями, соответствующая настройка будет невозможна, и проигрыватель компакт-дисков/устройство смены компакт-дисков работать не будут. Удалите острые углы заранее с использованием шариковой ручки или карандаша, как показано ниже. Для удаления острых краев потрите сторону ручки или карандаша о внутренний и внешний периметр компакт-диска.

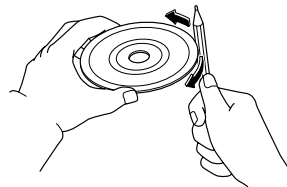

Внутренний комфорт

Аудиосистема

- При движении автомобиля по неровным поверхностям звук может прыгать.

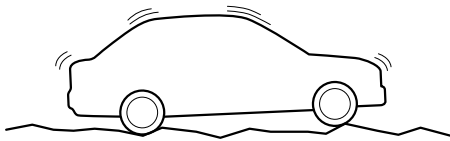

- Проигрыватель компакт-дисков/ устройство смены компакт-дисков предназначены для воспроизведения компакт-дисков с указанным идентификационным логотипом. Никакие другие диски воспроизводить нельзя.

**COMPACT
disc
DIGITAL AUDIO**

- Никогда не касайтесь поверхности сигнала при обращении с компакт-дисками. Берите компакт-диск за внешний край или за край отверстия и за внешний край.

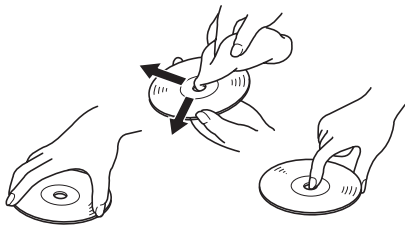

- Не наклеивайте бумагу или пленку на компакт-диск. Также следите за тем, чтобы не поцарапать обратную сторону (сторону без наклейки).

- Пыль, пятна от пальцев и грязь могут снизить количество света, отражаемого от поверхности сигнала, и повлиять на качество звука. Если компакт-диск станет грязным, аккуратно протрите его влажной тканью по направлению от центра к краю компакт-диска.

- Не используйте аэрозоли для записи, антистатика или бытовые аэрозоли для очистки. Летучие химические вещества, такие, как бензин и растворитель, также могут повредить поверхность компакт-диска, и их использовать нельзя. Все, что может повредить, искривить или окутать туманом пластмассу, не должно никогда использоваться для очистки компакт-дисков.

- Компакт-диски, в отличие от традиционных аудиозаписей, сделаны из пластмассы. Во избежание искривления, храните компакт-диски в футлярах, и не держите их там, где они будут подвергаться воздействию прямых солнечных лучей.

- Проигрыватель компакт-дисков/ устройство смены компакт-дисков извлекает компакт-диск, если вставить его обратной стороной вверх. Также могут извлекаться грязные и/или дефектные компакт-диски.

- В проигрывателе компакт-дисков/ устройстве смены компакт-дисков нельзя использовать 8-сантиметровые компакт-диски и аксессуары для компакт-дисков (например, адаптер для 8-сантиметрового диска).

- Не вставляйте чистящие диски в проигрыватель компакт-дисков/ устройство смены компакт-дисков.

- Не вставляйте диски с клеевой пленкой или уплотнением на них.

Внутренний комфорт Аудиосистема

Аудиокомплект

На информационном индикаторе отображается звуковая информация.

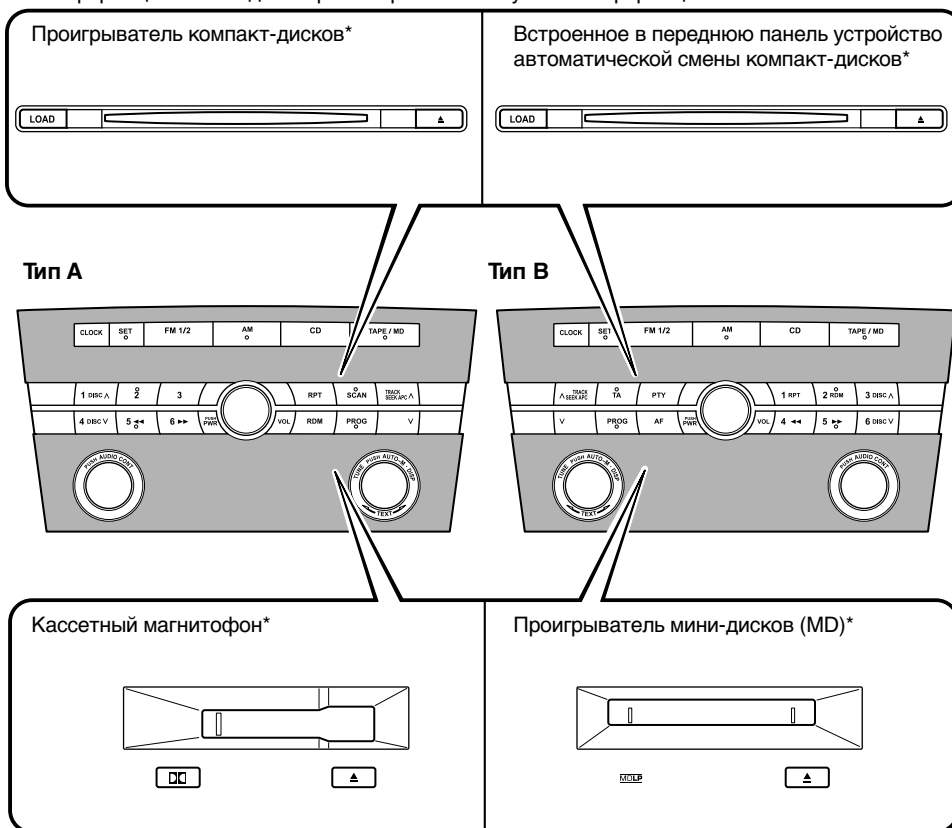

На рисунке показан пример аудиоустройства.

Система защиты от кражи (Тип В)	6-24
Органы управления питанием/громкостью/звуком	6-28
Использование радиоприемника (тип А)	6-30
Использование радиоприемника (тип В)	6-32
Использование кассетного магнитофона*	6-36
Использование проигрывателя мини-дисков (MD)*	6-38
Использование проигрывателя компакт-дисков (CD)*	6-40
Использование встроенного устройства автоматической смены компакт-дисков*	6-42
Индикаторы ошибок	6-45

*Некоторые модели. **6-23**

Внутренний комфорт

Аудиосистема

▼ Система защиты от кражи (Тип В)

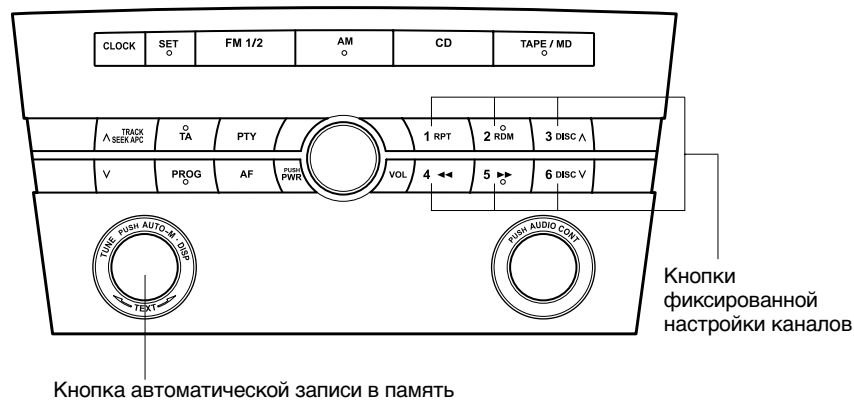

Для предотвращения кражи аудиоустройства Вашего автомобиля, он имеет встроенную систему защиты от кражи. Система спроектирована для ввода кодового номера, который делает устройство неработоспособным, если его украсть.

Данная система включается при отключении источника питания или при каком-либо другом случае сбоя питания аудиоустройства. Когда система включается, при подключении системы к источнику питания она работать не будет, а на дисплее будет мигать надпись "CODE", до тех пор, пока не будет введен правильный номер. Если система защиты от кражи включена, осуществите сброс устройства.

⚠ ПРЕДОСТЕРЕЖЕНИЕ

Прочтите и осознайте все процедуры установки кода, перед тем, как попытаться ввести свой личный кодовый номер.

Личный кодовый номер указывается только на аудиоустройстве при его установке. Как только он введен и запомнен устройством, он больше никогда не отображается. По этой причине, будьте очень осторожны, и сразу же запишите свой личный кодовый номер, и никогда не позволяйте другому человеку устанавливать код.

ПРИМЕЧАНИЕ

Хотя аудиоустройство работает и без установленного кодового номера, мы рекомендуем Вам установить свой личный кодовый номер.

Внутренний комфорт Аудиосистема

Процедура установки

1. Начните с выключения аудиоустройства и переведите ключ зажигания в положение АСС.
2. Нажмите кнопку автоматической записи в память (AUTO-M) и кнопку предварительно настроенного канала 6 одновременно и удерживайте их в течение примерно 2 секунд, пока не отобразится надпись "CODE".

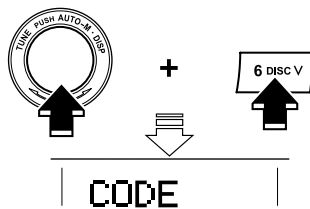

3. Еще раз нажмите кнопку автоматической записи в память (AUTO-M) и кнопку предварительно настроенного канала 6 одновременно, когда отображается "CODE" (в течение 10 секунд). На дисплее появятся полоски.

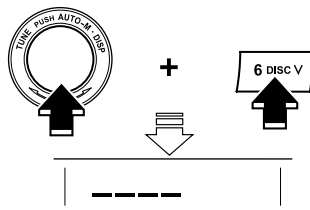

4. Во время отображения полосок, введите свой личный кодовой номер, нажимая на кнопки предварительно настроенного канала 1, 2, 3 и 4.

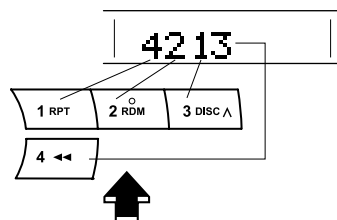

Нажмите 1 для первой цифры, 2 для второй, 3 для третьей и 4 для последней цифры. Например, если Ваш номер 4213, нажмите 1 пять раз, 2 три раза, 3 два раза и 4 четыре раза. Если при вводе данных дисплей погаснет, повторите процедуру, начиная с Шага 1.

ПРИМЕЧАНИЕ

Мы рекомендуем ассоциировать кодовый номер с чем-нибудь легким для запоминания. Вам также необходимо сделать копию с кодовыми номерами и хранить ее вместе с важными бумагами.

5. При отображении кодового номера, нажмите кнопку автоматической записи в память (AUTO-M) и кнопку предварительно настроенного канала 6 и удерживайте их одновременно в течение примерно 2 секунд. Устройство выдаст звуковой сигнал, и слово "CODE" начнет мигать. Примерно через 5 секунд слово "CODE" исчезнет. Это указывает на установку системы.

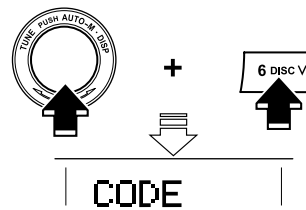

ПРИМЕЧАНИЕ

Если на дисплее отображается Err (ошибка), начните процедуру с Шага 4. Если на дисплее 3 раза последовательно отображается Err (ошибка), ввод кода завершить невозможно. Если это произойдет, переведите ключ зажигания в выключенное положение и начните процедуру сначала.

Внутренний комфорт

Аудиосистема

Отмена кодового номера

1. Начните с выключения аудиоустройства и переведите ключ зажигания в положение АСС.
2. Нажмите кнопку автоматической записи в память (AUTO-M) и кнопку предварительно настроенного канала 6 одновременно и удерживайте их в течение примерно 2 секунд, пока не отобразится надпись "CODE".

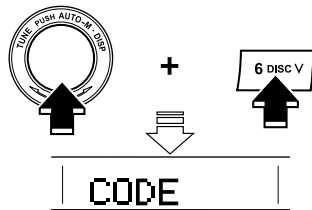

3. Еще раз нажмите кнопку автоматической записи в память (AUTO-M) и кнопку предварительно настроенного канала 6 одновременно, когда отображается "CODE" (в течение 10 секунд). На дисплее появятся полоски.

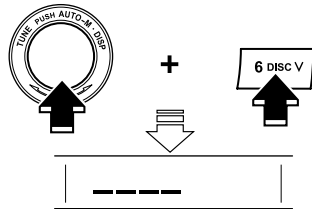

4. При отображении полосок, введите текущий кодовый номер, как это описано в процедуре установки, Шаг 4. (4213, например).

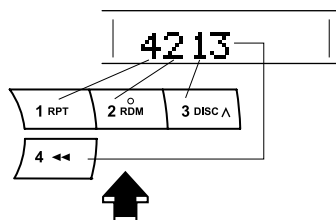

5. При отображении кодового номера, нажмите кнопку автоматической записи в память (AUTO-M) и кнопку предварительно настроенного канала 6 и удерживайте их одновременно в течение примерно 2 секунд. Устройство выдаст звуковой сигнал и появится слово "CODE".

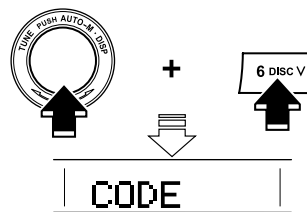

6. Примерно через 5 секунд слово "CODE" исчезнет. Это указывает на отмену кодового номера.

ПРИМЕЧАНИЕ

Если на дисплее отображается Err (ошибка), начните процедуру с Шага 4. Если на дисплее 3 раза последовательно отображается Err (ошибка), ввод кода завершить невозможно. Если это произойдет, переведите ключ зажигания в выключенное положение и начните процедуру сначала.

Изменение кодового номера

Для изменения кодового номера сначала отмените его. После этого установите новый номер, следуя процедурам установки.

Внутренний комфорт Аудиосистема

Включение системы

Когда отключается источник питания или происходит сбой в питании, включается система защиты от кражи, и устройство становится неработоспособным. В таком состоянии, когда будет опять подано питание, появится и будет мигать надпись "CODE", пока не будет введен правильный номер.

Для включения системы защиты от кражи и сброса аудиоустройства, введите Ваш личный кодовый номер.

1. Нажмите кнопку автоматической записи в память (AUTO-M) и кнопку предварительно настроенного канала 6 одновременно и удерживайте их в течение примерно 2 секунд, пока не появятся полоски.

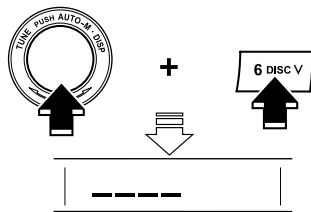

2. Когда отображаются полоски, введите кодовый номер, как описано в процедуре установки.

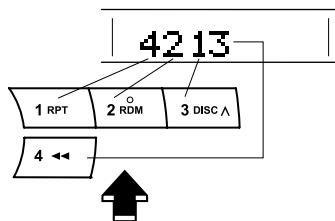

3. Нажмите кнопку автоматической записи в память (AUTO-M) и кнопку предварительно настроенного канала 6 одновременно и удерживайте их в течение примерно 2 секунд. Устройство выдаст звуковой сигнал, и в течение 5 секунд будет отображаться надпись "CODE", которая затем исчезнет для указания того, что система работает. Если на дисплее отображается Err (ошибка), начните процедуру с Шага 1.

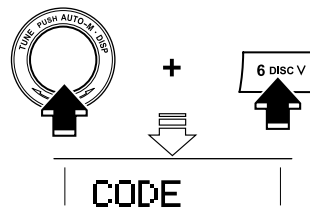

⚠ ПРЕДОСТЕРЕЖЕНИЕ

- Три ошибки подряд включают систему защиты от кражи, и аудиоустройство будет полностью неработоспособным, на дисплее будет мигать Err (ошибка). Если это произойдет, устройство необходимо заменить в авторизованной ремонтной мастерской компании "Mazda" за счет владельца.
- Не позволяйте постороннему человеку пытаться ввести кодовый номер.

Внутренний комфорт Аудиосистема

▼ Органы управления питанием/громкостью/звуком

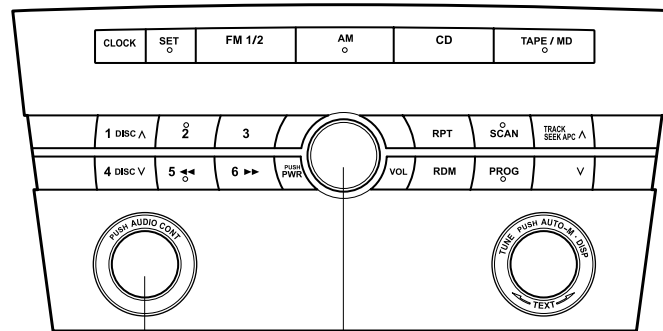

Шкала управления звуком

Шкала включения питания/регулятора громкости

ВКЛ/ВЫКЛ питания

Поверните ключ зажигания в положение АСС или ON.

Нажмите шкалу включения питания/регулятора громкости для включения аудиосистемы.

Еще раз нажмите шкалу включения питания/регулятора громкости для выключения аудиосистемы.

ПРИМЕЧАНИЕ

Для предотвращения разрядки аккумулятора не оставляйте аудиосистему включенной в течение длительного времени при неработающем двигателе.

Регулировка уровня громкости

Для регулировки уровня громкости поверните шкалу включения питания/регулятора громкости.

Поверните шкалу включения питания/регулятора громкости вправо для увеличения громкости, влево для ее уменьшения.

Регулировка аудиозвука

- Используйте шкалу управления звуком для выбора функции. Выбранная функция будет отображаться.

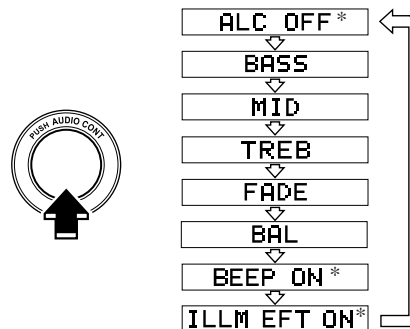

*В зависимости от выбранного режима индикация изменяется.

Внутренний комфорт Аудиосистема

2. Поверните шкалу управления звуком для регулировки выбранных функций следующим образом:

Индикация	Поворот влево	Поворот вправо
ALC	Выбор режима	Выбор режима
BASS	Уменьшение нижних частот	Повышение нижних частот
MID	Уменьшение средний диапазон	Увеличение средний диапазон
TREB	Уменьшение верхних частот	Увеличение верхних частот
FADE	Перемещение звука вперед	Перемещение звука назад
BAL	Перемещение звука влево	Перемещение звука вправо
BEEP	ВЫКЛ	ВКЛ
ILLM EFT	ВЫКЛ	ВКЛ

ПРИМЕЧАНИЕ

Примерно через 5 секунд после выбора любого из режимов будет автоматически выбрана функция уровня громкости. Для сброса нижних, средних верхних частот, затухания и баланса, нажмите и удерживайте в течение 2 секунд шкалу управления звуком. Устройство выдаст звуковой сигнал, и появится символ "CLEAR".

Автоматическая регулировка уровня (ALC)

Автоматическая регулировка уровня - это функция, которая автоматически настраивает уровень громкости и качество звука в соответствии со скоростью автомобиля.

Уровень громкости увеличивается в соответствии с увеличением скорости автомобиля и уменьшается по мере уменьшения скорости автомобиля.

Имеются следующие четыре режима. Выберите требуемый режим.

Режим	Изменение уровня громкости
ALC OFF	Без изменения
ALC LEVEL 1	Минимальный
ALC LEVEL 2	Средний
ALC LEVEL 3	Максимальный

Поверните шкалу управления звуком для выбора режима ALC OFF, ALC LEVEL 1~3. Выбранный режим будет отображаться.

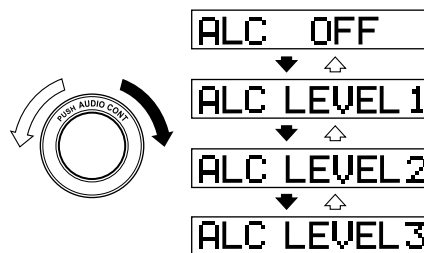

Установка звукового сигнала

При работе аудиосистемы звуковой сигнал может быть включен или отключен.

Установка ILLM EFT (установка подсветки во время работы)

Подсветка аудиосистемы во время работы может быть включена или отключена.

Внутренний комфорт Аудиосистема

▼ Использование радиоприемника (Тип А)

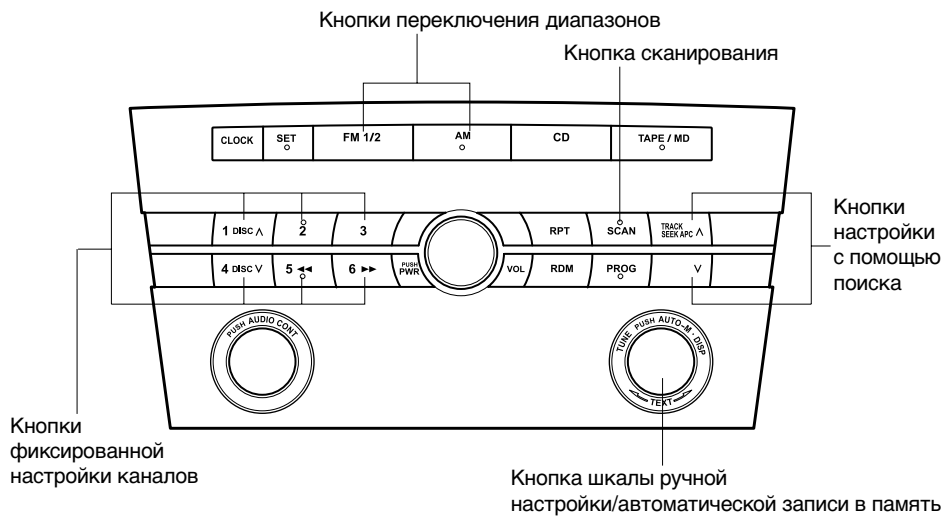

ВКЛЮЧЕНИЕ радиоприемника

Нажмите кнопку выбора диапазона (AM, FM1/2) для включения радиоприемника.

Выбор диапазона

Выберите AM, нажав на кнопку AM (AM) и FM, нажав на кнопку FM1/2 (FM1/2).

Выбранный режим будет отображаться. Если осуществляется прием стерео сигнала FM, на дисплее появится "ST".

ПРИМЕЧАНИЕ

Если сигнал вещания FM станет слабым, прием автоматически поменяется с режима СТЕРЕО на режим МОНО для уменьшения шумов, и индикатор "ST" погаснет.

Настройка

Можно осуществить настройку радиоприемника следующими методами: Ручная настройка, Поиск, Сканирование, Предварительно настроенный канал и Автоматическая настройка с запоминанием. Простейшим способом настройки на станции является их запись в предварительно настроенные каналы.

ПРИМЕЧАНИЕ

Если питание отключится (перегорит предохранитель или будет отключен аккумулятор), предварительно настроенные каналы будут стерты из памяти.

Ручная настройка

При повороте шкалы ручной настройки происходит повышение или понижение частоты.

Настройка с помощью поиска

При нажатии кнопки настройки с помощью поиска (A, V), приемник произведет поиск более высокой или более низкой частоты автоматически.

ПРИМЕЧАНИЕ

Если Вы нажмете и будете удерживать кнопку, частота будет меняться без остановки.

Настройка с помощью сканирования

Нажмите кнопку сканирования (SCAN) для автоматического поиска станций с сильным сигналом. Функция сканирования останавливается на каждой станции примерно на 5 секунд. Для удержания станции снова нажмите на кнопку сканирования (SCAN) в течение этого промежутка времени.

Настройка на предварительно настроенные каналы

Шесть предварительно настроенных каналов могут использоваться для занесения в память 6 станций AM и 12 станций FM.

1. Для установки канала, сначала выберите диапазон - AM, FM1 или FM2. Настройтесь на желаемую станцию.
2. Нажмите на кнопку предварительно настроенного канала и удерживайте ее в течение примерно 2 секунд, пока не раздастся звуковой сигнал. Будет отображаться частота вещания станции и номер предварительно настроенного канала. Станция занесена в память.
3. Повторите данную операцию для других станций и диапазонов, которые Вы хотите сохранить. Для настройки на записанную в память станцию, выберите AM, FM1 или FM2 и затем нажмите соответствующую кнопку предварительно настроенного канала. Будет отображаться частота вещания станции и номер канала.

ПРИМЕЧАНИЕ

Если питание отключится (перегорит предохранитель или будет отключен аккумулятор), предварительно настроенные каналы будут стерты из памяти.

Автоматическая настройка с запоминанием

Это особенно удобно при передвижении по району, в котором местные станции неизвестны. Дополнительные станции AM/FM можно занести в память, не стирая ранее установленные каналы.

Нажмите и удерживайте кнопку автоматической записи в память (AUTO-M) в течение примерно двух секунд, пока не раздастся звуковой сигнал; система автоматически просканирует и временно запомнит до 6 станций с самыми сильными частотами в каждом выбранном диапазоне в данном районе.

После завершения сканирования, будет осуществлена настройка на станцию с самой сильной частотой, и на дисплее будет отображаться ее частота. Нажмите и отпустите кнопку автоматической записи в память (AUTO-M) для вызова из памяти автоматически записанных станций. Каждый раз будет выбираться одна занесенная в память станция; ее частота и номер канала будут отображаться на дисплее.

ПРИМЕЧАНИЕ

Если после сканирования не будет обнаружено никаких станций, на дисплее появится символ "A".

Внутренний комфорт

Аудиосистема

▼ Использование радиоприемника (Тип В)

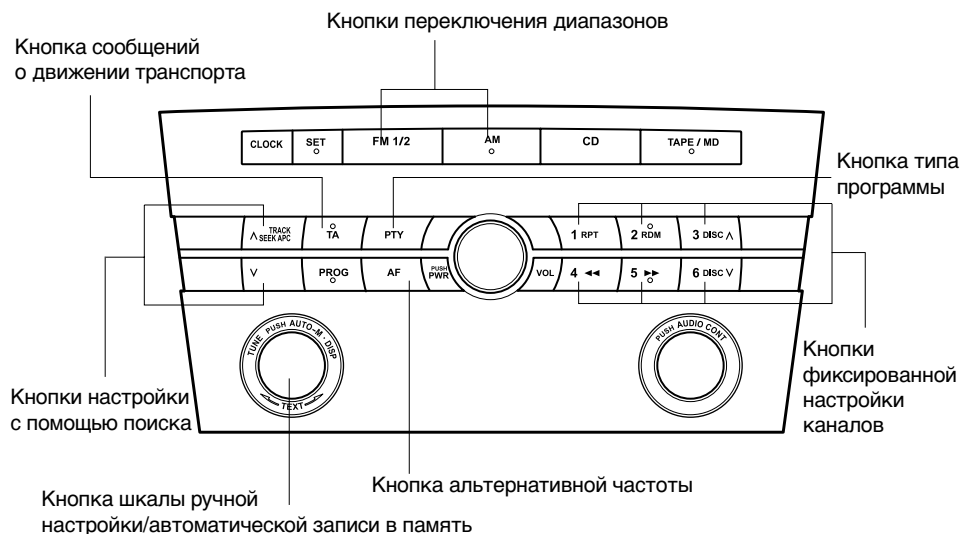

ВКЛЮЧЕНИЕ радиоприемника

Нажмите кнопку выбора диапазона (AM, FM1/2) для включения радиоприемника.

Выбор диапазона

Нажмите кнопку AM (AM) для переключения между диапазонами средних (MW) и длинных (LW) волн. Нажмите кнопку FM1/2 (FM1/2) для переключения между диапазонами FM1 и FM2.

Выбранный режим будет отображаться. Если осуществляется прием стерео сигнала FM, на дисплее появится "ST".

ПРИМЕЧАНИЕ

Если сигнал вещания FM станет слабым, прием автоматически поменяется с режима СТЕРЕО на режим МОНО для уменьшения шумов, и индикатор "ST" погаснет.

Настройка

Можно осуществить настройку радиоприемника следующими методами: Ручная настройка, Поиск, Предварительно настроенный канал и Автоматическая настройка с запоминанием. Простейшим способом настройки на станции является их запись в предварительно настроенные каналы.

ПРИМЕЧАНИЕ

Если питание отключится (перегорит предохранитель или будет отключен аккумулятор), предварительно настроенные каналы будут стерты из памяти.

Внутренний комфорт
Аудиосистема

Ручная настройка

При повороте шкалы ручной настройки происходит повышение или понижение частоты.

Настройка с помощью поиска

При нажатии кнопки настройки с помощью поиска (A, V), приемник произведет поиск более высокой или более низкой частоты автоматически.

ПРИМЕЧАНИЕ

Если Вы нажмете и будете удерживать кнопку, частота будет меняться без остановок.

Настройка на предварительно настроенные каналы

Шесть предварительно настроенных каналов могут использоваться для занесения в память 6 станций MW/LW и 12 станций FM.

1. Для установки канала, сначала выберите диапазон – MW, LW, FM1 или FM2. Настройтесь на желаемую станцию.
2. Нажмите на кнопку предварительно настроенного канала и удерживайте ее в течение примерно 2 секунд, пока не раздастся звуковой сигнал. Будет отображаться частота вещания станции и номер предварительно настроенного канала. Станция занесена в память.
3. Повторите данную операцию для других станций и диапазонов, которые Вы хотите сохранить. Для настройки на записанную в память станцию, выберите MW, LW, FM1 или FM2 и затем нажмите соответствующую кнопку предварительно настроенного канала. Будет отображаться частота вещания станции и номер канала.

ПРИМЕЧАНИЕ

Если питание отключится (перегорит предохранитель или будет отключен аккумулятор), предварительно настроенные каналы будут стерты из памяти.

Автоматическая настройка с запоминанием

Это особенно удобно при передвижении по району, в котором местные станции неизвестны.

Нажмите и удерживайте кнопку автоматической записи в память (AUTO-M) в течение примерно двух секунд, пока не раздастся звуковой сигнал; система автоматически просканирует и временно запомнит до 6 станций с самыми сильными частотами в каждом выбранном диапазоне в данном районе.

После завершения сканирования, будет осуществлена настройка на станцию с самой сильной частотой, и на дисплее будет отображаться ее частота. Нажмите и отпустите кнопку автоматической записи в память (AUTO-M) для вызова из памяти автоматически записанных станций. Каждый раз будет выбираться одна занесенная в память станция; ее частота и номер канала будут отображаться на дисплее.

ПРИМЕЧАНИЕ

Если после сканирования не будет обнаружено никаких станций, на дисплее появится символ "A".

Внутренний комфорт

Аудиосистема

Система радиоданных (RDS)

Альтернативная частота (AF)

Функция AF работает для станций FM. Нажмите кнопку альтернативной частоты (AF) для включения данной функции, на дисплее будет отображаться "AF". Когда осуществляется прием станции RDS, будет отображаться позывной радиостанции.

Если Вы хотите продолжить прослушивание региональной программы, нажмите и удерживайте в течение 2 секунд кнопку альтернативной частоты (AF), пока не раздастся звуковой сигнал, и не появится отображение "REG ON".

Для отмены нажмите кнопку альтернативной частоты (AF) еще раз и удерживайте ее примерно 2 секунды, пока не раздастся звуковой сигнал, и не появится отображение "REG OFF".

Сообщения о движении транспорта (TA)

Если нажать кнопку сообщения о движении транспорта (TA), пока включено радио, устройство переключится в режим TA, и будет отображаться "TR".

В режиме TA производится поиск только сообщений о движении автомобильного транспорта. Если прослушиваемая в настоящий момент радиостанция не передает сообщения о движении транспорта, когда нажата кнопка сообщений о движении транспорта (TA), радиоприемник автоматически осуществит поиск другой станции в сети. Если подходящая станция не найдена, будет отображено слово "Nothing", и система возвратится к ранее настроенной станции.

Если в режиме TA или другом режиме, отличном от радиоприемника, нажать кнопку сообщения о движении транспорта (TA), система переключится в режим ожидания TA, и будут отображаться "TA" и "TR". Если прослушиваемая в настоящий момент радиостанция не передает сообщения о движении транспорта (TA), устройство осуществит поиск другой станции в сети,

а система возвратится в режим ожидания.

ПРИМЕЧАНИЕ

Звук от настроенной в настоящий момент радиопередачи подавляется, пока радиоприемник находится в режиме ожидания TA.

При получении вещания TA, оно заменит воспроизведение радиостанции, кассеты, мини-диска или компакт-диска. На дисплее появится сообщение "Traffic Info". В ходе вещания TA нажмите кнопку сообщений о движении транспорта (TA) для завершения вещания и возврата в предыдущий режим. Для отмены режима ожидания TA нажмите кнопку сообщений о движении транспорта (TA), когда устройство находится в режиме ожидания TA.

Для настройки уровня громкости вещания TA:

1. Нажмите и удерживайте в течение примерно 2 секунд кнопку сообщений о движении транспорта (TA), когда приемник находится в режиме FM. На дисплее появится сообщение "TA VOL".
2. Пока отображается сообщение "TA VOL", поверните ручку питания/громкости для регулировки уровня громкости.

Информация о типе программы (PTY)

Некоторые станции FM передают коды с типами программ. Данный код позволяет альтернативным станциям передавать одинаковый код типа программы, чтобы можно было быстрее настроиться на нее.

Нажмите кнопку информации о типе программы (PTY), когда приемник находится в режиме FM. Во время приема на дисплее появится код типа программы и надпись "PTY". Если код типа программы отсутствует, на дисплее появится надпись "None".

Для выбора типа программы:

1. Нажмите кнопку информации о типе программы (**PTY**), когда на дисплее появится код типа программы.
2. Нажмите кнопку предварительно настроенного канала (1~6) с ранее записанными в память типами программ, или нажмите кнопку настройки с помощью поиска (**Λ**, **V**).

Для просмотра информации о типе программы:

3. Нажмите кнопку информации о типе программы (**PTY**), когда на дисплее появится код типа программы.
4. Нажмите кнопку настройки с помощью поиска (**Λ**, **V**) и удерживайте в течение примерно 2 секунд, пока не услышите звуковой сигнал. Устройство просканирует диапазон для поиска вещательных станций, если станция не будет найдена, на дисплее появится слово "Nothing" и устройство возвратится к ранее настроенной станции.

Для записи типов программ в кнопки предварительно настроенного канала:

5. Нажмите кнопку настройки с помощью поиска (**Λ**, **V**) и выберите тип программы.
6. Когда отображается тип программы, нажмите и удерживайте в течение примерно 2 секунд кнопку предварительно настроенного канала.

Экстренное вещание

При получении экстренного вещания оно заменит воспроизведение других радиостанций (FM), кассеты, мини-диска или компакт-диска. На дисплее появится "ALARM". Когда экстренное вещание закончится, устройство вернется в предыдущий режим.

Внутренний комфорт

Аудиосистема

▼ Использование кассетного магнитофона*

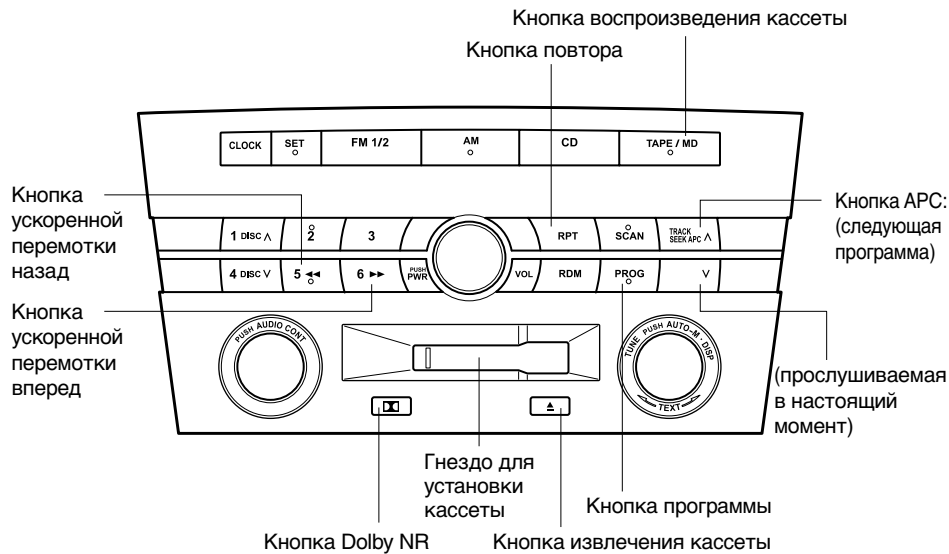

Вставка кассетной ленты

Вставьте кассетную ленту в приемник открытой частью вправо, при этом начнется воспроизведение кассетной ленты, а на дисплее высветится "TAPE PLAY". В конце кассетной ленты, устройство автоматически начнет воспроизведение другой стороны кассетной ленты при помощи функции реверса. Когда горит ▲, воспроизводится верхняя сторона кассетной ленты. Когда горит ▼, воспроизводится нижняя сторона.

Воспроизведение

Нажмите кнопку воспроизведения кассетной ленты (TAPE/MD) для начала воспроизведения, когда кассета находится в устройстве. Если при нажатии кнопки воспроизведения кассетной ленты (TAPE/MD) в устройстве нет кассеты, на дисплее будет мигать сообщение "NO TAPE" (нет ленты).

Снижение уровня шума Dolby

При использовании ленты с функцией Dolby NR*, нажмите кнопку Dolby NR (NR). На дисплее будет отображаться символ NR. Для воспроизведения ленты без функции Dolby NR, нажмите кнопку еще раз.

* Система снижения уровня шума воспроизводится по лицензии корпорации «Dolby Laboratories Licensing Corporation». «Dolby» и двойной символ «D» NR являются торговыми марками корпорации «Dolby Laboratories Licensing Corporation».

6-36 *Некоторые модели.

Внутренний комфорт Аудиосистема

Выброс кассетной ленты

Нажмите кнопку выброса кассетной ленты (▲) для извлечения кассетной ленты.

ПРИМЕЧАНИЕ

Кассетную ленту можно извлечь, когда ключ зажигания находится в положении OFF.

Перемотка вперед/назад

Нажмите кнопку перемотки вперед (▶▶) для быстрой перемотки ленты вперед. Нажмите кнопку перемотки назад (◀◀) для быстрой перемотки назад. Для отключения данной операции и воспроизведения кассетной ленты, нажмите кнопку еще раз.

ПРИМЕЧАНИЕ

Когда кассетная лента при перемотке вперед или назад достигает конца, она автоматически останавливается, и начинается воспроизведение.

Реверсирование

Нажмите кнопку программы (PROG) для изменения направления воспроизведения кассетной ленты.

ПРИМЕЧАНИЕ

Когда кассетная лента достигает конца, устройство автоматически включает воспроизведение другой стороны ленты.

Автоматический контроль программы (APC)

APC используется для поиска начала либо следующей, либо текущей воспроизводимой программы.

Нажмите кнопку APC (Λ) для перехода к началу следующей композиции. Нажмите кнопку APC (V) для перехода к началу воспроизводимой программы. Для отключения данной операции и воспроизведения кассетной ленты, нажмите кнопку еще раз.

ПРИМЕЧАНИЕ

APC может работать неправильно, если:

- Лента записана с низким уровнем громкости.
- На ленте имеются продолжительные интервалы без записи.
- На ленту осуществлялась прямая запись.
- Лента имеет очень короткие интервалы продолжительностью менее 3 секунд.

Повторное воспроизведение

Данная функция позволяет несколько раз прослушивать выбранную часть.

Нажмите кнопку повтора (RPT) в ходе воспроизведения. Текущая выбранная часть будет воспроизводиться повторно (на дисплее будет отображаться "RPT"). Нажмите кнопку повтора (RPT) еще раз для отмены повторного воспроизведения.

ПРИМЕЧАНИЕ

RPT может работать неправильно, если:

- Лента записана с низким уровнем громкости.
- На ленте имеются продолжительные интервалы без записи.
- На ленту осуществлялась прямая запись.
- Лента имеет очень короткие интервалы продолжительностью менее 3 секунд.

Внутренний комфорт

Аудиосистема

▼ Использование проигрывателя мини-дисков (MD)*

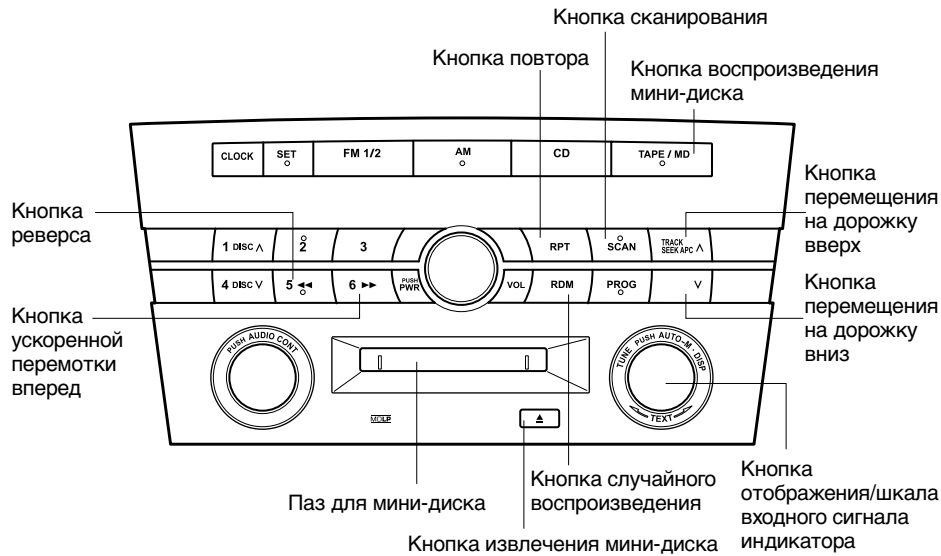

Вставка мини-диска

Вставьте мини-диск, стороной с наклейкой вверх, по направлению, указанному стрелкой, в паз. Механизм автозагрузки установит мини-диск и начнет воспроизведение. Перед началом воспроизведения пройдет немного времени, пока проигрыватель считывает цифровые сигналы на мини-диске.

Воспроизведение

Нажмите кнопку воспроизведения мини-диска (**TAPE/MD**) для начала воспроизведения, если мини-диск вставлен в устройство. Если при нажатии кнопки воспроизведения мини-диска (**TAPE/MD**) в устройстве нет мини-диска, на дисплее будет мигать сообщение "NO DISC" (нет диска).

Извлечение мини-диска

Нажмите кнопку извлечения мини-диска (**▲**) для извлечения мини-диска.

Перемотка вперед/назад

Нажмите и удерживайте кнопку ускоренной перемотки вперед (**▶▶**) для ускоренного перемещения по дорожке вперед.

Нажмите и удерживайте кнопку перемотки назад (**◀◀**) для обратного перемещения по дорожке на высокой скорости.

Поиск дорожки

Нажмите кнопку поиска вперед (**▲**) один раз для перемещения к началу следующей дорожки.

Нажмите кнопку поиска назад (**▼**) один раз для возврата к началу текущей дорожки.

6-38 *Некоторые модели.

Внутренний комфорт Аудиосистема

Сканирование музыки (Тип А)

Данная функция позволяет найти программу, воспроизводя примерно по 10 первых секунд каждой дорожки.

Нажмите кнопку сканирования (**SCAN**) в ходе воспроизведения и запустите воспроизведение со сканированием (номер дорожки будет мигать). Нажмите кнопку сканирования (**SCAN**) еще раз для отмены воспроизведения со сканированием.

ПРИМЕЧАНИЕ

Если оставить устройство в режиме сканирования, обычное воспроизведение начнется с того места, где было выбрано сканирование.

Повторное воспроизведение

Данная функция позволяет несколько раз прослушивать выбранную часть.

Нажмите кнопку повтора (**RPT**) в ходе воспроизведения. Текущая выбранная часть будет повторяться (на дисплее будет отображаться "RPT"). Нажмите кнопку повтора (**RPT**) еще раз для отмены повторного воспроизведения.

Случайное воспроизведение

Данная функция позволяет проигрывателю мини-дисков случайно выбирать последовательность песен.

Нажмите кнопку случайного воспроизведения (**RDM**) в ходе воспроизведения. Следующая часть для воспроизведения будет выбрана случайно (на дисплее будет отображаться "RDM"). Нажмите кнопку случайного воспроизведения (**RDM**) еще раз для отмены случайного воспроизведения.

Изменение дисплея

Для изменения дисплея при воспроизведении мини-диска нажмите кнопку дисплея (**DISP**), чтобы прокрутить изображение следующих дисплеев:

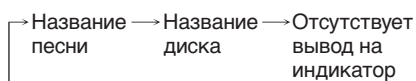

ПРИМЕЧАНИЕ

Если на мини-диске нет песен или названия диска, на дисплее появится "NO TITLE" (нет названия).

Длинные названия диска или песен

Если длинные названия дисков или песен не могут быть полностью выведены на дисплей, поверните шкалу входного сигнала индикатора (**TEXT**) вправо. На дисплее появится и будет отображена остальная часть названия.

Внутренний комфорт Аудиосистема

▼ Использование проигрывателя компакт-дисков (CD)*

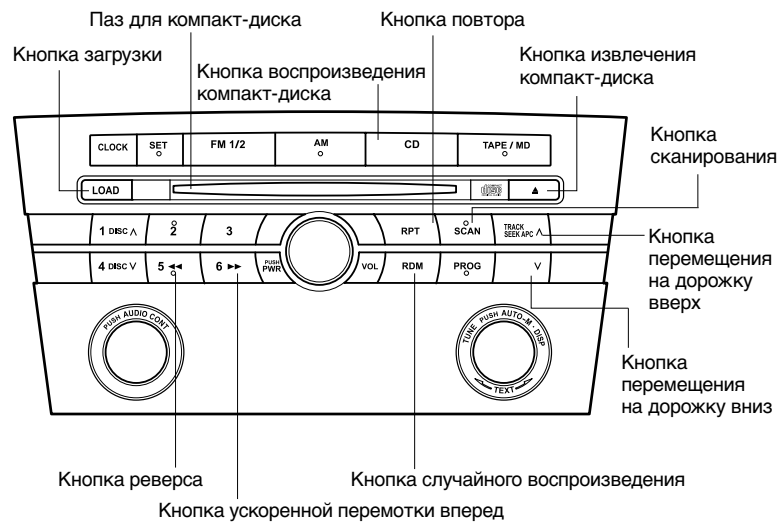

Вставка компакт-диска

Вставьте компакт-диск в паз, стороной с наклейкой вверх. Механизм автозагрузки установит компакт-диск и начнет воспроизведение. Перед началом воспроизведения пройдет немного времени, пока проигрыватель считывает цифровые сигналы на компакт-диске.

Воспроизведение

Нажмите кнопку воспроизведения компакт-диска (CD) для начала воспроизведения, если компакт-диск вставлен в устройство. Если при нажатии кнопки воспроизведения компакт-диска (CD) в устройстве нет компакт-диска, на дисплее будет мигать сообщение "NO DISC" (нет диска).

ПРИМЕЧАНИЕ

Если нажать кнопку загрузки (LOAD), компакт-диск будет загружен и начнется воспроизведение, даже если ранее была нажата кнопка извлечения компакт-диска (▲).

Извлечение компакт-диска

Нажмите кнопку извлечения компакт-диска (▲) для извлечения компакт-диска.

Перемотка вперед/назад

Нажмите и удерживайте кнопку ускоренной перемотки вперед (▶▶) для ускоренного перемещения по дорожке вперед. Нажмите и удерживайте кнопку перемотки назад (◀◀) для обратного перемещения по дорожке на высокой скорости.

Поиск дорожки

Нажмите кнопку поиска вперед (Λ) один раз для перемещения к началу следующей дорожки.

Нажмите кнопку поиска назад (V) один раз для возврата к началу текущей дорожки.

6-40 *Некоторые модели.

Сканирование музыки (Тип А)

Данная функция позволяет найти программу, воспроизводя примерно по 10 первых секунд каждой дорожки.

Нажмите кнопку сканирования (**SCAN**) в ходе воспроизведения и запустите воспроизведение со сканированием (номер дорожки будет мигать).
Нажмите кнопку сканирования (**SCAN**) еще раз для отмены воспроизведения со сканированием.

ПРИМЕЧАНИЕ

Если оставить устройство в режиме сканирования, обычное воспроизведение начнется с того места, где было выбрано сканирование.

Повторное воспроизведение

Данная функция позволяет несколько раз прослушивать выбранную часть.

Нажмите кнопку повтора (**RPT**) в ходе воспроизведения. Текущая выбранная часть будет повторяться (на дисплее будет отображаться "RPT").
Нажмите кнопку повтора (**RPT**) еще раз для отмены повторного воспроизведения.

Случайное воспроизведение

Данная функция позволяет проигрывателю компакт-дисков случайно выбирать последовательность песен.

Нажмите кнопку случайного воспроизведения (**RDM**) в ходе воспроизведения. Следующая часть для воспроизведения будет выбрана случайно (на дисплее будет отображаться "RDM").
Нажмите кнопку случайного воспроизведения (**RDM**) еще раз для отмены случайного воспроизведения.

Внутренний комфорт

Аудиосистема

▼ Использование встроенного устройства автоматической смены компакт-дисков*



Вставка компакт-диска

Перед вставкой компакт-диска убедитесь, что сторона с наклейкой находится сверху. Механизм автозагрузки установит компакт-диск и начнет воспроизведение. Перед началом воспроизведения пройдет немного времени, пока проигрыватель считывает цифровые сигналы на компакт-диске. На дисплее появится номер диска и номер дорожки.

ПРИМЕЧАНИЕ

Компакт-диск нельзя вставлять, когда на дисплее отображается "WAIT" (подождите). В течение такого времени ожидания можно услышать звуковой сигнал. Если одновременно нажать шкалу включения питания/регулятора громкости и кнопку загрузки (LOAD) и удерживать их в течение примерно 2 секунд, можно отключить или включить этот звуковой сигнал.

Обычная вставка

1. Нажмите кнопку загрузки (LOAD).
2. Когда появится "IN", вставьте компакт-диск.

Вставка компакт-диска в желаемый номер лотка

1. Нажмите и удерживайте в течение примерно 2 секунд кнопку загрузки (LOAD), пока не услышите звуковой сигнал.
2. Нажмите кнопку предварительно настроенного канала для выбора желаемого номера лотка в течение 5 секунд, пока не услышите звуковой сигнал.
3. Когда появится "IN", вставьте компакт-диск.

ПРИМЕЧАНИЕ

Компакт-диск нельзя вставить в желаемый номер лотка, если номер уже занят.

6-42 *Некоторые модели.

Вставка нескольких дисков

1. Нажмите и удерживайте в течение примерно 2 секунд кнопку загрузки (LOAD), пока не услышите звуковой сигнал.
2. Подождите 5 секунд или нажмите кнопку загрузки (LOAD) еще раз в течение 5 секунд после звукового сигнала.
3. Когда появится "IN", вставьте компакт-диск.
4. Когда "IN" появится еще раз, вставьте следующий компакт-диск.

ПРИМЕЧАНИЕ

Первый вставленный компакт-диск будет воспроизводиться автоматически, если:

- В течение 15 секунд после появления надписи "IN" не был вставлен другой компакт-диск.
- Лотки для компакт-дисков заполнены.

Отображение номера лотка со вставленным компакт-диском

Если Вы хотите узнать номер лотка со вставленным компакт-диском, нажмите кнопку дисплея (DISP). Номер лотка будет выводиться на дисплей в течение 5 секунд.

Извлечение компакт-диска

Обычное извлечение

1. Нажмите кнопку извлечения компакт-диска (▲). На дисплее появится номер диска и надпись "DISC" "OUT".
2. Выньте компакт-диск.

ПРИМЕЧАНИЕ

Если компакт-диск извлечен в ходе воспроизведения, следующий компакт-диск будет воспроизводиться автоматически.

Извлечение компакт-дисков из желаемых номеров лотков

1. Нажмите и удерживайте в течение примерно 2 секунд кнопку извлечения компакт-дисков (▲), пока не услышите звуковой сигнал.
2. Нажмите кнопку предварительно настроенного канала для выбора желаемого номера компакт-диска в течение 5 секунд, пока не услышите звуковой сигнал.
3. Выньте компакт-диск.

Извлечение нескольких дисков

1. Нажмите и удерживайте в течение примерно 2 секунд кнопку извлечения компакт-дисков (▲), пока не услышите звуковой сигнал.
2. Подождите 5 секунд или нажмите кнопку извлечения компакт-дисков (▲) еще раз в течение 5 секунд после звукового сигнала.
3. Выньте компакт-диск, после этого будет извлечен следующий компакт-диск.

ПРИМЕЧАНИЕ

- Компакт-диски будут извлекаться, начиная с диска с меньшим номером.
- Все лотки компакт-дисков будут извлекаться последовательно.
- Компакт-диск можно извлечь, когда ключ зажигания выключен. Нажмите и удерживайте в течение примерно 2 секунд кнопку извлечения компакт-дисков (▲), и все компакт-диски будут извлечены.

Воспроизведение

Нажмите кнопку воспроизведения компакт-диска (CD) для начала воспроизведения, если компакт-диск вставлен в устройство. Если при нажатии кнопки воспроизведения компакт-диска (CD) в устройстве нет компакт-диска, на дисплее будет мигать сообщение "NO DISC" (нет диска).

Внутренний комфорт

Аудиосистема

Перемотка вперед/назад

Нажмите и удерживайте кнопку ускоренной перемотки вперед (▶▶) для ускоренного перемещения по дорожке вперед.

Нажмите и удерживайте кнопку перемотки назад (◀◀) для обратного перемещения по дорожке на высокой скорости.

Поиск дорожки

Нажмите кнопку поиска вперед (Λ) один раз для перемещения к началу следующей дорожки.

Нажмите кнопку поиска назад (V) один раз для возврата к началу текущей дорожки.

Поиск диска

Нажмите кнопку поиска диска вперед (DISCΛ) для перемещения к началу следующего диска.

Нажмите кнопку поиска диска назад (DISCV) для перемещения назад к началу предыдущего диска.

Сканирование музыки (Тип A)

Данная функция позволяет найти программу, воспроизводя примерно по 10 первых секунд каждой дорожки.

Нажмите кнопку сканирования (SCAN) в ходе воспроизведения и запустите воспроизведение со сканированием (номер дорожки будет мигать). Нажмите кнопку сканирования (SCAN) еще раз для отмены воспроизведения со сканированием.

ПРИМЕЧАНИЕ

Если оставить устройство в режиме сканирования, обычное воспроизведение начнется с того места, где было выбрано сканирование.

Повторное воспроизведение

Данная функция позволяет несколько раз прослушивать выбранную часть.

Нажмите кнопку повтора (RPT) в ходе воспроизведения. Текущая выбранная часть будет повторяться (на дисплее будет отображаться "RPT"). Нажмите кнопку повтора (RPT) еще раз для отмены повторного воспроизведения.

Случайное воспроизведение

Данная функция позволяет проигрывателю компакт-дисков случайно выбирать последовательность песен.

Нажмите кнопку случайного воспроизведения (RDM) в ходе воспроизведения. Следующая часть для воспроизведения будет выбрана случайно (на дисплее будет отображаться "RDM"). Нажмите кнопку случайного воспроизведения (RDM) еще раз для отмены случайного воспроизведения.

Внутренний комфорт
Аудиосистема

▼ **Индикаторы ошибок**

Если Вы увидите индикатор ошибки на дисплее, найдите ее причину по таблице. Если Вы не можете определить индикатор ошибки, отгоните автомобиль на осмотр квалифицированному мастеру по ремонту, рекомендуем обратиться в авторизованную ремонтную мастерскую компании "Mazda".

Индикация	Причина	Решение
CHECK MD	Мини-диск вставлен обратной стороной вверх	Вставьте мини-диск правильно. Если индикация ошибки не исчезает, проконсультируйтесь у квалифицированного мастера по ремонту, рекомендуем обратиться в авторизованную ремонтную мастерскую компании "Mazda".
CHECK MD	Мини-диск поврежден	Правильно вставьте другой мини-диск. Если индикация ошибки не исчезает, проконсультируйтесь у квалифицированного мастера по ремонту, рекомендуем обратиться в авторизованную ремонтную мастерскую компании "Mazda".
CHECK CD	Компакт-диск вставлен обратной стороной вверх	Вставьте компакт-диск правильно. Если индикация ошибки не исчезает, проконсультируйтесь у квалифицированного мастера по ремонту, рекомендуем обратиться в авторизованную ремонтную мастерскую компании "Mazda".
CHECK CD	Компакт-диск поврежден	Проверьте компакт-диск на отсутствие царапин и загрязнения

Внутренний комфорт

Аудиосистема

Использование переключателя управления звуком*

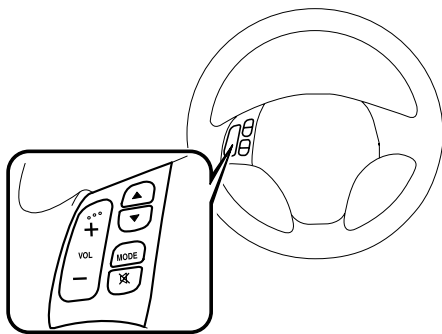

ПРИМЕЧАНИЕ

“Mazda” установила данную систему, чтобы Вы не сильно отвлекались на использование органов управления звуком на приборной доске. Всегда следите за тем, чтобы безопасная езда имела наивысший приоритет.

▼ Регулировка уровня громкости

Для повышения уровня громкости, нажмите кнопку громкости (+).

Для уменьшения уровня громкости, нажмите кнопку громкости (-).

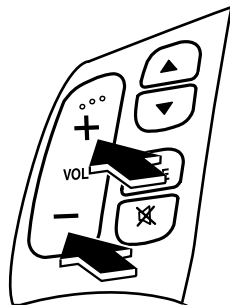

6-46 *Некоторые модели.

▼ Изменение источника

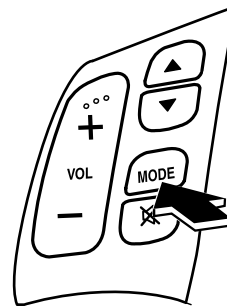

Тип приема AM

Нажмите переключатель режима (MODE) для изменения источника звука (радио FM1>радио FM2>радио AM>кассетный магнитофон или проигрыватель мини-дисков>проигрыватель компакт дисков или устройство смены компакт-дисков> в циклическом порядке).

ПРИМЕЧАНИЕ

Выбор режимов кассетного магнитофона, мини-диска, компакт-диска или устройства смены компакт-дисков не производится в следующих случаях:

- Кассетная дека, устройство воспроизведения мини-диска, компакт-диска или устройство смены компакт-дисков не установлены на аудиосистеме.
- Кассетная лента, мини-диск или компакт-диск не вставлен.

Тип приема MW и LW

Нажмите переключатель режима (MODE) для изменения источника звука (радио FM1>радио FM2> LW/MW радио> кассетный магнитофон или проигрыватель мини-дисков> проигрыватель компакт дисков или устройство смены компакт-дисков> в циклическом порядке).

Внутренний комфорт
Аудиосистема

ПРИМЕЧАНИЕ

Выбор режимов кассетного магнитофона, мини-диска, компакт-диска или устройства смены компакт-дисков не производится в следующих случаях:

- Кассетная дека, устройство воспроизведения мини-диска, компакт-диска или устройство смены компакт-дисков не установлены на аудиосистеме.
- Кассетная лента, мини-диск или компакт-диск не вставлен.

▼ Переключатель поиска

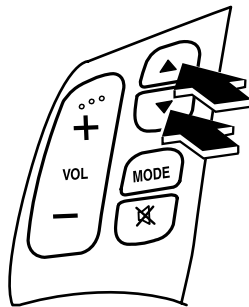

При прослушивании радио

Нажмите переключатель поиска (▲, ▼) для вызова из памяти ранее записанных станций.

Нажмите переключатель поиска (▲, ▼), радиоприемник переключится на следующую/предыдущую занесенную в память станцию в том порядке, в котором она была занесена в память (1-6).

Нажмите переключатель поиска (▲, ▼) и удерживайте в течение примерно 2 секунд, пока не услышите звуковой сигнал, чтобы произвести поиск более высокой или более низкой частоты автоматически.

При воспроизведении кассетной ленты

Нажмите переключатель поиска (▲), отпустите его, и лента перемотается к следующей композиции.

Нажмите переключатель поиска (▼), отпустите его, и воспроизводимая часть будет повторена.

При воспроизведении компакт-диска или мини-диска

Нажмите переключатель поиска (▲) для перехода к следующей дорожке.

Нажмите переключатель поиска (▼) для повторения текущей дорожки.

▼ Переключатель заглушения звука

Нажмите переключатель заглушения звука (⌘) один раз, чтобы заглушить звук, нажмите его снова для возобновления звукового сопровождения.

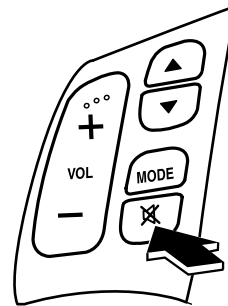

Внутренний комфорт

Внутреннее оборудование

Противосолнечные козырьки

Если Вам необходимо воспользоваться противосолнечным козырьком, опустите его впереди или поверните в сторону.

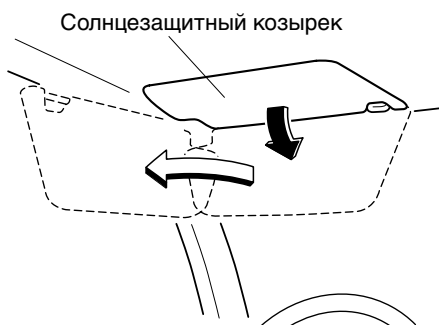

▼ Маленькие зеркала

Для использования маленького зеркала, опустите противосолнечный козырек.

Светильники салона

▼ Система входа с подсветкой*

Если работает система входа с подсветкой, верхнее освещение (переключатель находится в положении DOOR) включается:

- Примерно на 30 секунд после открытия двери водителя и выемки ключа из ключа зажигания.
- Примерно на 15 секунд после закрытия всех дверей.
- Примерно на 15 секунд после выемки ключа из ключа зажигания, когда закрыты все двери.

Свет отключается, когда:

- ключ зажигания переводится в положение ON, а все двери закрыты.
- Дверь водителя закрыта.

ПРИМЕЧАНИЕ

Если оставить какую-либо дверь открытой, свет отключается примерно через 5 минут. Свет снова включается, когда ключ зажигания переводится в положение ON, или когда какая-либо дверь была открыта после закрытия всех дверей.

Внутренний комфорт

Внутреннее оборудование

▼ Верхнее освещение*

Переднее

С люком

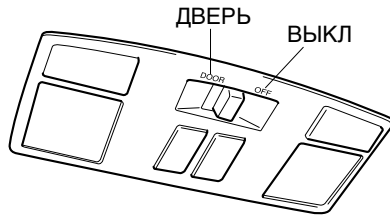

Без люка

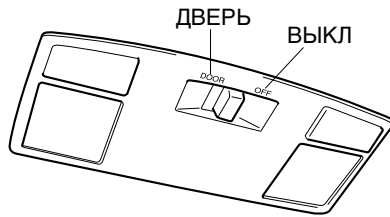

ВЫКЛ	Свет выключен
ДВЕРЬ	<ul style="list-style-type: none"> Свет включается только при открытии любой из дверей (С системой входа с подсветкой) Свет включается или выключается, когда включается система входа с подсветкой

Задние

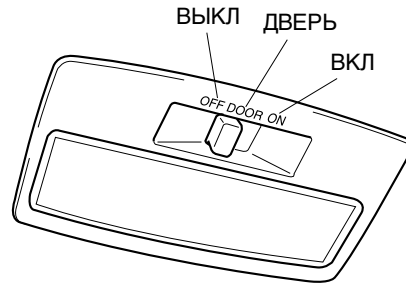

ВЫКЛ	Свет выключен
ДВЕРЬ	<ul style="list-style-type: none"> Свет включается только при открытии любой из дверей (С системой входа с подсветкой) Свет включается или выключается, когда включается система входа с подсветкой
ВКЛ	Свет включен

*Некоторые модели.

6-49

Внутренний комфорт

Внутреннее оборудование

▼ Дополнительные светильники*

Дополнительные светильники включаются и выключаются путем нажатия переключателей.

С люком

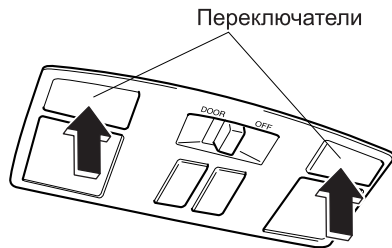

Без люка

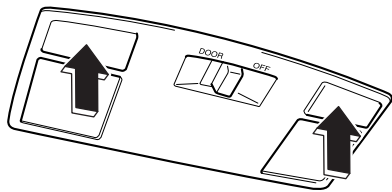

▼ Светильник багажного отсека (хэтчбэк)

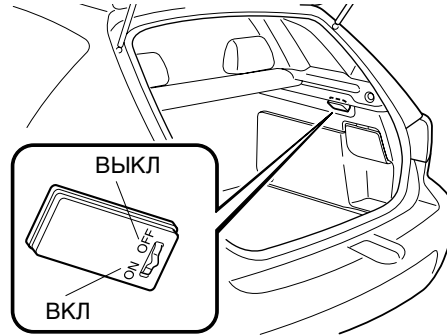

ВЫКЛ	Свет выключен
ВКЛ	Свет включается только при открытии крышки багажника

6-50 *Некоторые модели.

Внутренний комфорт

Внутреннее оборудование

Информационный дисплей

Информационный дисплей отличается в зависимости от модели и спецификаций.

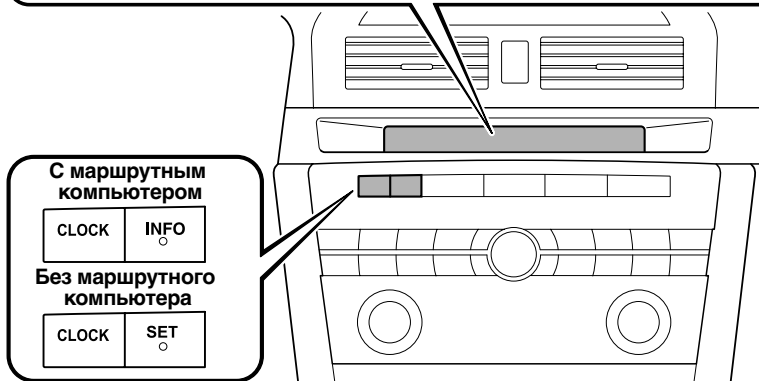
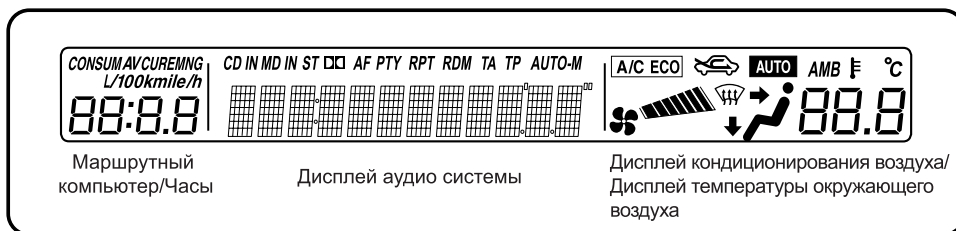

▼ Функции информационного дисплея

Информационный дисплей имеет следующие функции:

- Часы
- Дисплей температуры окружающего воздуха (дисплей наружной температуры)*
- Дисплей кондиционирования воздуха (полностью автоматического типа)
- Дисплей аудио системы
- Маршрутный компьютер*

*Некоторые модели.

6-51

Внутренний комфорт

Внутреннее оборудование

▼ Часы

ПРИМЕЧАНИЕ

Если на дисплей выводится маршрутный компьютер, нажмите кнопку CLOCK, чтобы вывести на дисплей время.

Если ключ зажигания находится в положении ACC или ON, на дисплей выводится время.

10:00

Установка времени

ПРИМЕЧАНИЕ

Если автомобиль оборудован маршрутным компьютером, нажмите кнопку INFO вместо кнопки SET, чтобы установить время.

1. Нажмите кнопку CLOCK, пока подается звуковой сигнал, на дисплей будет выведена надпись "12Hr" и "24Hr".
2. Нажмите кнопку SET для переключения между дисплеями "12Hr" и "24Hr". Выбранный дисплей будет мигать. Для выбора требуемой установки часов нажмите кнопку CLOCK еще раз, пока требуемая установка мигает.

3. "Hr. ADJUST" (настройка часа) будет выведено на дисплей далее, и часть дисплея, показывающая часы, будет мигать. Нажмите кнопку SET, чтобы установить значение часа, затем нажмите кнопку CLOCK.
4. "Min. ADJUST" (настройка минут) будет выведено на дисплей затем, и часть дисплея, показывающая минуты, будет мигать. Нажмите кнопку SET, чтобы установить значение минут, затем нажмите кнопку CLOCK.

Сброс времени

ПРИМЕЧАНИЕ

Если автомобиль оборудован маршрутным компьютером, нажмите кнопку INFO вместо кнопки SET, чтобы сбросить время.

Когда отображаются часы, нажмите и удерживайте в течение 1,5 секунд или более кнопку SET. При отпускании кнопки подается звуковой сигнал, и сброс часов осуществляется следующим образом:

(Пример)
12:01:00 – 12:29:00 → 12:00:00
12:30 – 12:59 → 1:00

ПРИМЕЧАНИЕ

При отпускании кнопки SET значение секунд сбрасывается в "00".

▼ Дисплей температуры окружающего воздуха*

С ручным кондиционером воздуха

Если ключ зажигания находится в положении ACC или ON, на дисплей выводится температура окружающего воздуха.

Внутреннее оборудование

С полностью автоматическим кондиционером воздуха

Когда замок зажигания находится в положении ON, нажмите кнопку AMB на панели управления кондиционером воздуха для отображения температуры окружающего воздуха. Нажмите кнопку AMB снова, чтобы переключить дисплей с отображения температуры окружающего воздуха на отображение температуры, установленной для кондиционера воздуха.

AMB °C
25

ПРИМЕЧАНИЕ

Отображаемая температура окружающего воздуха может отличаться от фактической в зависимости от условий окружающей среды и автомобиля.

▼ Дисплей кондиционирования воздуха

На дисплей выводится состояние системы кондиционирования воздуха. Для использования системы кондиционирования воздуха см. раздел "Система кондиционирования воздуха" (страница 6-2).

▼ Дисплей аудио системы

На дисплей выводится состояние аудио системы. Для использования аудио системы см. раздел "Аудиосистема" (страница 6-16).

▼ Маршрутный компьютер*

Маршрутный компьютер может отображать следующее:

- Текущий расход топлива.
- Средний расход топлива.
- Примерное расстояние, которое Вы можете проехать на имеющемся топливе.
- Среднюю скорость автомобиля.

Ключ зажигания должен находиться в положении ON. Нажмите кнопку INFO для изменения режима отображения.

ПРИМЕЧАНИЕ

Если на дисплей выводится время, нажмите кнопку INFO, чтобы изменить дисплей на отображение маршрутного компьютера.

Если у Вас возникли проблемы с использованием системы маршрутного компьютера, проконсультируйтесь у квалифицированного мастера по ремонту, рекомендуем обратиться в авторизованную ремонтную мастерскую компании "Mazda".

Режим текущего потребления топлива

В данном режиме отображается текущее потребление топлива, которое рассчитывается по количеству потребления топлива и по пройденному расстоянию.

Текущий расход топлива рассчитывается и отображается каждые 2 секунды.

*Некоторые модели.

6-53

Внутренний комфорт

Внутреннее оборудование

Если выбран этот режим, будет отображаться CONSUM CUR.

CONSUM CUR
L/100km
10.5

Если Вы снизили скорость примерно до 5 км/ч, будет отображаться ---- L/100km.

Режим среднего потребления топлива

В этом режиме отображается среднее потребление топлива путем расчета потребления топлива и пройденного расстояния с момента подключения аккумулятора или сброса данных. Средний расход топлива рассчитывается и отображается каждую минуту.

Если выбран этот режим, будет отображаться CONSUM AV.

CONSUM AV
L/100km
9.6

Для очистки отображаемых данных нажмите и удерживайте в течение более 1 секунды кнопку INFO.

После нажатия кнопки INFO в течение примерно одной минуты будет отображаться ---- L/100km, перед пересчетом и отображением потребления топлива.

Режим отображения расстояния до пустого бака

В этом режиме отображается примерное расстояние, которое Вы можете проехать на имеющемся топливе на основе потребления топлива.

Расстояние до пустого бака рассчитывается и отображается каждую минуту.

Если выбран этот режим, будет отображаться REMNG.

REMNG
km
3 18

ПРИМЕЧАНИЕ

- Даже несмотря на то, что расстояние до пустого бака может указывать на достаточное расстояние до заправки, дозаправьтесь как можно быстрее, если стрелка указателя уровня топлива находится вблизи отметки E, или если загорится сигнальная лампа низкого уровня топлива.
- Дисплей не изменится, пока Вы не дольете более чем, примерно 20 л топлива.

Внутреннее оборудование

Режим средней скорости автомобиля

Данный режим отображает среднюю скорость автомобиля путем расчета расстояния и времени в пути с момента подключения аккумулятора или сброса данных. Средняя скорость автомобиля рассчитывается и отображается каждые 10 секунд.

Если выбран этот режим, будет отображаться AV.

AV
km /h
70

Для очистки отображаемых данных нажмите и удерживайте в течение более 1 секунды кнопку INFO. После нажатия кнопки INFO в течение примерно 1 минуты будет отображаться ---- km/h перед пересчетом и отображением скорости автомобиля.

Прикуриватель

Ключ зажигания должен находиться в положении ACC или ON. Нажмите на прикуриватель и отпустите его. Когда он будет готов к использованию, он выскочит автоматически.

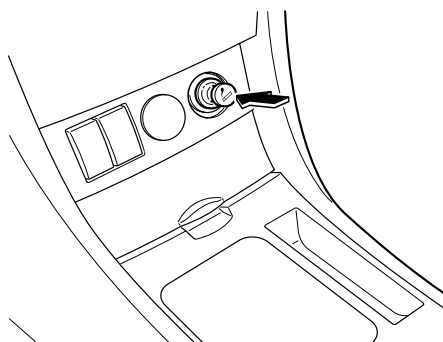

⚠ ПРЕДОСТЕРЕЖЕНИЕ

- Не касайтесь металлической части прикуривателя. Вы можете обжечься.
- Не давите на прикуриватель, так как он перегреется.
- Не используйте гнездо прикуривателя для дополнительных аксессуаров, таких, как бритвы или чайники для кофе. Они могут повредить прикуриватель или привести к электрической поломке. Используйте только собственный прикуриватель "Mazda" или аналогичный.
- Если прикуриватель не выскочит в течение 30 секунд, извлеките его для предотвращения перегрева.

Внутренний комфорт

Внутреннее оборудование

Пепельница

ПРЕДОСТЕРЕЖЕНИЕ

Не используйте пепельницу для мусора. Вы можете привести к возникновению пожара.

▼ Передняя

Для использования откройте крышку.

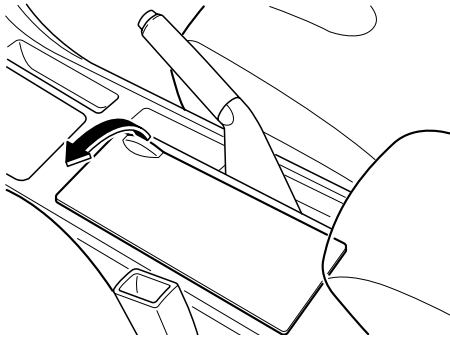

Для снятия откройте крышку и потяните пепельницу вверх.

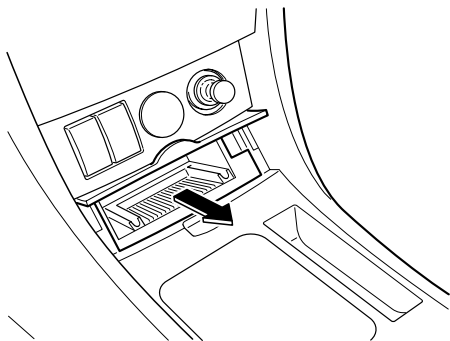

▼ Задняя

Для снятия откройте и надавите на фиксирующую пружину.

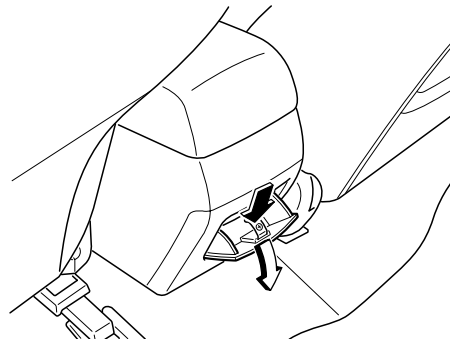

Внутреннее оборудование

Держатель для стаканов

ПРЕДУПРЕЖДЕНИЕ

Использование держателя для стаканов:
Использовать держатели для стаканов с горячей жидкостью при движении автомобиля опасно. Если содержимое разольется, Вы можете обвариться. Никогда не используйте держатели для стаканов с горячей жидкостью при движении автомобиля.

Не ставьте в держатель для стаканов ничего, кроме стаканов или банок с напитками:
Ставить в держатель для стаканов другие предметы, кроме стаканов или банок с напитками, опасно. При внезапном торможении или маневрировании, пассажиры могут удариться и получить травмы, или предметы могут опрокинуться в автомобиле, мешая водителю, и стать причиной возможной аварии. Используйте держатель для стаканов только для стаканов и банок с напитками.

ПРЕДОСТЕРЕЖЕНИЕ

Для снижения вероятности получения травм при аварии или внезапном торможении, следите за тем, чтобы держатели для стаканов были закрытыми, если они не используются.

Для использования откройте крышку.

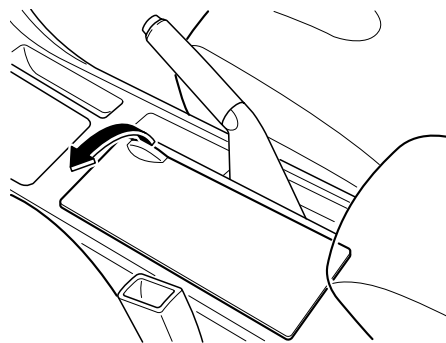

Внутренний комфорт

Внутреннее оборудование

Держатель для бутылок

Держатели для бутылок находятся на внутренней стороне дверей.



⚠ ПРЕДОСТЕРЕЖЕНИЕ

Не вставляйте в держатели для бутылок контейнеры без крышек. При открытии двери может разлиться содержимое.

Отсеки для хранения

⚠ ПРЕДУПРЕЖДЕНИЕ

Открытые ящики для хранения:
Ехать с открытыми ящиками для хранения опасно. Для снижения вероятности получения травм при аварии или внезапном торможении, при движении держите ящики для хранения закрытыми.

⚠ ПРЕДОСТЕРЕЖЕНИЕ

Не оставляйте очки или зажигалки в отсеках для хранения, если автомобиль припаркован под солнцем. Зажигалка может взорваться, а пластмассовый материал очков может деформироваться и треснуть от высокой температуры.

▼ Ящичек для перчаток

Для открытия ящичка для перчаток, потяните ручку на себя. Вставьте ключ и поверните его по часовой стрелке для закрытия и против часовой стрелки для открытия.

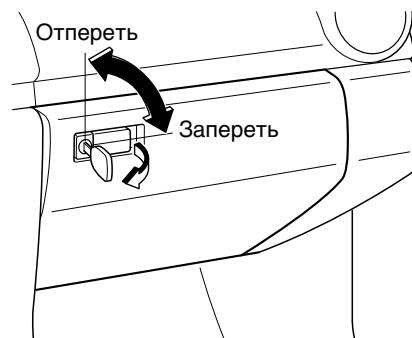

Внутреннее оборудование

▼ Центральная консоль

Для открытия потяните за нижний освобождающий захват.

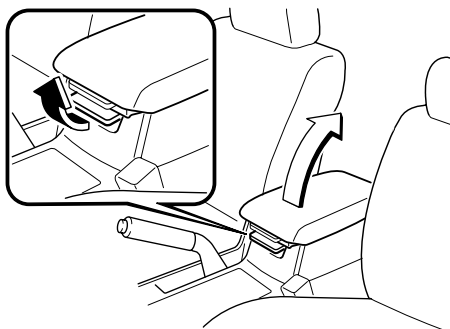

Небольшие предметы можно положить в лоток крышки центральной консоли. Для открытия потяните за верхний освобождающий захват.

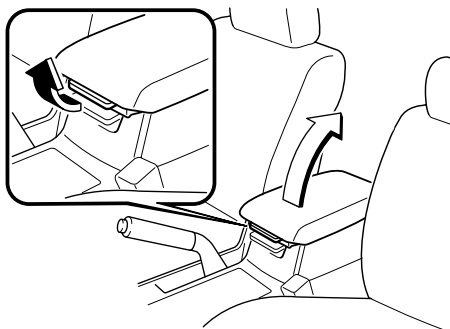

▼ Скобы для крепления груза (хэтчбэк)

⚠ ПРЕДУПРЕЖДЕНИЕ

Незакрепленный багаж и груз:
Незакрепленный багаж или груз при движении опасен, так как он может сдвинуться или повредиться при внезапном торможении или столкновении и привести к травмам. Перед началом движения убедитесь, что багаж и груз закреплены.

Используйте скобы в багажном отсеке для крепления груза веревкой или сеткой. Предел прочности скоб на разрыв составляет 196 Н (20 кгс, 44 фунтов-сил). Не применяйте чрезмерных усилий к скобам, так как их можно повредить.

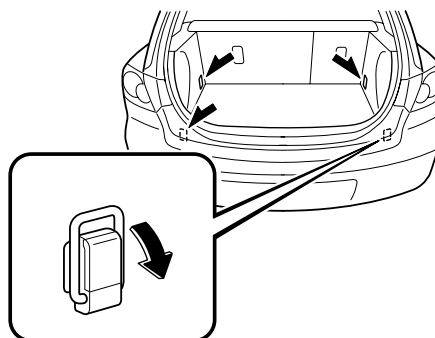

Внутренний комфорт

Внутреннее оборудование

▼ Багажный подотсек (хэтчбэк)

Чтобы использовать багажный подотсек, снимите или поднимите полку багажника.

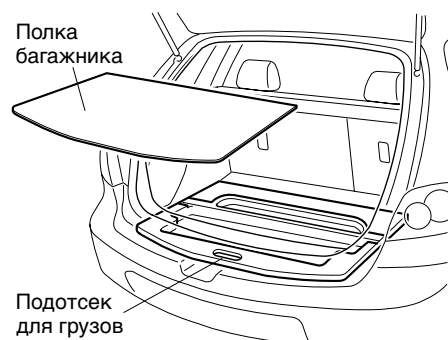

Используйте крюк под крышкой багажного отсека для временного прикрепления панели багажника.

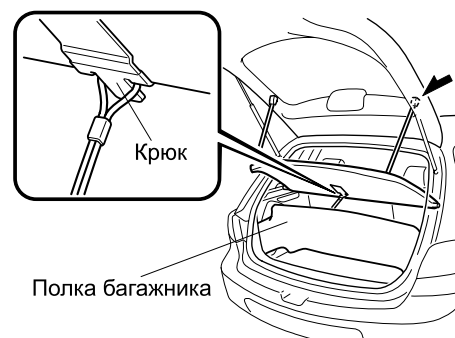

⚠ ПРЕДОСТЕРЕЖЕНИЕ

Снимите багаж или иной груз с панели багажника, прежде чем вынимать его, чтобы избежать повреждения панели или крышки багажного отсека.

7

В случае аварийной ситуации

Полезная информация о том, что делать в аварийной ситуации.

Парковка в аварийной ситуации	7-2
Парковка в аварийной ситуации	7-2
Лента крепления знака аварийной остановки	7-2
Сдутая покрышка	7-3
Хранение запасной покрышки и инструментов	7-3
Замена сдутой покрышки	7-6
Перегрев	7-12
Перегрев	7-12
Аварийный запуск	7-14
Запуск залитого двигателя (Бензиновый двигатель)	7-14
Запуск с помощью вспомогательного аккумулятора	7-15
Запуск с помощью толкания	7-18
Аварийная буксировка	7-20
Описание буксировки	7-20
Буксировочные крюки	7-21

В случае аварийной ситуации

Парковка в аварийной ситуации

Парковка в аварийной ситуации

При остановке на проезжей части дороги или около нее следует всегда включать лампы аварийной сигнализации.

Лампы аварийной сигнализации предупреждают других водителей о том, что Ваш автомобиль представляет собой опасность для движения, и что они должны проявлять исключительную осторожность при движении около него.



Нажмите на кнопку аварийной сигнализации, и все четыре указателя поворота будут мигать одновременно.

ПРИМЕЧАНИЕ

- Указатели поворота не работают, когда лампы аварийной сигнализации включены.
- Проверьте местные постановления по использованию ламп аварийной сигнализации при буксировке автомобиля. Они могут запрещать это.

Лента крепления знака аварийной остановки

Храните знак аварийной остановки в коробке для домкрата. Снимите крышку и закрепите знак аварийной остановки с помощью ленты.

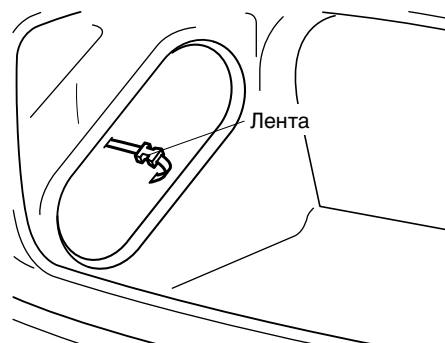

В случае аварийной ситуации
Сдутая покрышка

Хранение запасной покрышки и инструментов

Запасная покрышка и инструменты хранятся в местах, указанных на рисунке.

Седан

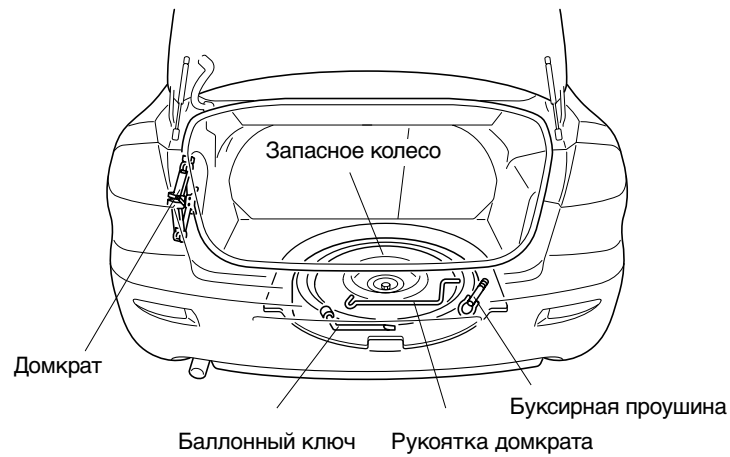

Хэтчбэк

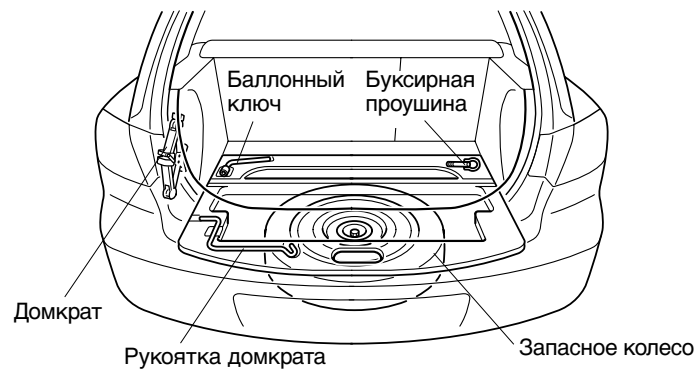

В случае аварийной ситуации Сдутая покрышка

▼ Домкрат

Для извлечения домкрата

1. Поверните ручку и снимите крышку.

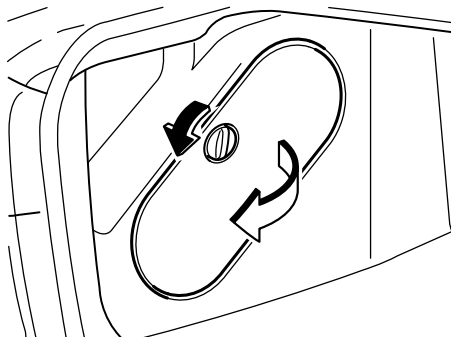

2. Поверните барашковый болт против часовой стрелки.

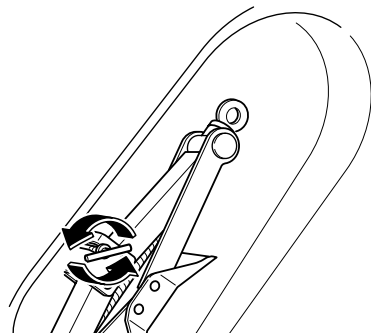

Для крепления домкрата

Выполните процедуру, обратную извлечению.

▼ Запасная покрышка

Ваш автомобиль "Mazda" имеет временную запасную покрышку. Временно используемая запасная покрышка легче и меньше, чем обычная покрышка, и предназначена только для использования в экстренных случаях, и ею следует пользоваться только в течение **ОЧЕНЬ** непродолжительных периодов времени. Временные покрышки **НИКОГДА** не следует использовать для длительных поездок или в течение продолжительных периодов.

! ПРЕДУПРЕЖДЕНИЕ

Движение с временной запасной покрышкой по льду или снегу:
Движение на запасной покрышке, установленной на передних (ведущих) колесах по льду или снегу, опасно. Управление автомобилем будет другим. Вы можете потерять управление автомобилем и попасть в аварию. Устанавливайте запасную покрышку на заднюю ось, а обычную покрышку переустановите вперед.

В случае аварийной ситуации Сдутая покрышка

⚠ ПРЕДОСТЕРЕЖЕНИЕ

Во избежание повреждения временной запасной покрышки или автомобиля, соблюдайте следующие меры предосторожности:

- Не превышайте скорость в 80 км/ч.
- Избегайте переезда препятствий. Также, не проезжайте сквозь автоматическую мойку. Диаметр этой покрышки меньше, чем диаметр обычной покрышки, поэтому дорожный просвет уменьшается примерно на 25 мм.
- Не используйте цепи на этой покрышке, так как их нельзя будет правильно установить.
- Не используйте свою временную запасную покрышку на любом другом автомобиле, она предназначена только для Вашего автомобиля "Mazda".
- Используйте только одну временную запасную покрышку на Вашем автомобиле одновременно.

Для извлечения запасной покрышки (Седан)

1. Снимите полку багажника.

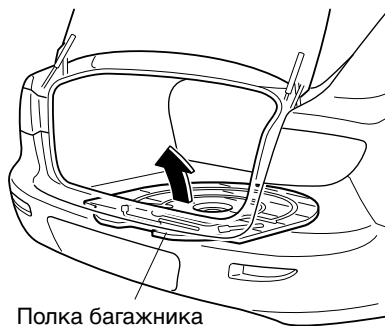

2. Открутите болт крепления покрышки против часовой стрелки с помощью баллонного ключа.

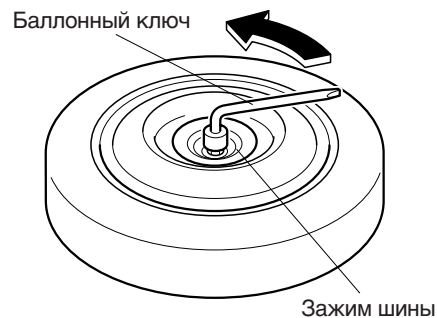

(Хэтчбэк)

1. Снимите полку багажника и багажный подотсек.

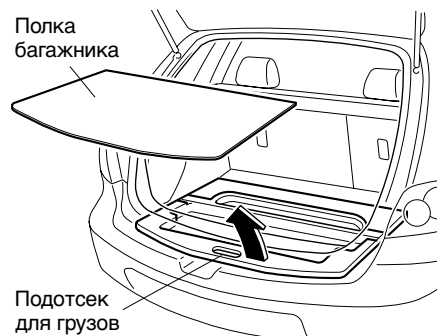

В случае аварийной ситуации

Сдутая покрышка

2. Открутите болт крепления покрышки против часовой стрелки с помощью баллонного ключа.

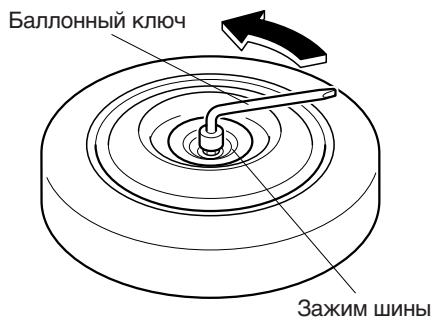

Замена сдутой покрышки

ПРИМЕЧАНИЕ

Если при движении происходит нижеследующее, это может быть признаком сдутой покрышки.

- Управление становится трудным.
- Автомобиль начинает чрезмерно вибрировать.
- Автомобиль тянет в одну сторону.

Если у Вас спустила покрышка, для замены покрышки медленно выедите на ровное место вне дороги подальше от движения.

Останавливаться в потоке или на обочине дороги с плотным движением опасно.

ПРЕДУПРЕЖДЕНИЕ

Поддомкрачивание автомобиля:
 Менять покрышку, если не делать это правильно, опасно. Автомобиль может упасть с домкрата и причинить серьезные травмы. Обязательно следуйте инструкциям по замене покрышки, и никогда не ложитесь под автомобиль, если он поддерживается только с помощью домкрата.

Пассажир в автомобиле, поддерживаемом с помощью домкрата:
 Позволять кому-нибудь оставаться в автомобиле, поддерживаемом с помощью домкрата, опасно. Пассажир может сделать так, что автомобиль упадет, и в результате это приведет к серьезной травме. Никогда не позволяйте никому оставаться в автомобиле, поддерживаемом с помощью домкрата.

В случае аварийной ситуации Сдутая покрышка

ПРИМЕЧАНИЕ

Перед использованием домкрата убедитесь в том, что он в достаточной степени смазан.

1. Остановитесь на ровной поверхности вдали от дороги и надежно включите стояночный тормоз.
2. Переведите автомобиль с автоматическим мостом с коробкой передач в положение Парковки (P), с механическим мостом с коробкой передач в положение Заднего хода (R) или первой передачи 1 и заглушите двигатель.
3. Включите аварийную сигнализацию.
4. Попросите всех выйти из автомобиля и отойти от автомобиля и потока транспорта.
5. Извлеките домкрат, инструменты и запасную покрышку (страница 7-3).
6. Заблокируйте колесо, диагонально противоположное сдутой покрышке. При блокировке колеса, поставьте блокировку и сзади, и спереди покрышки.

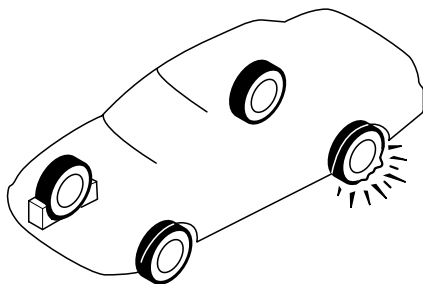

ПРИМЕЧАНИЕ

При блокировке покрышки используйте камни или упорные деревянные колодки такого размера, чтобы удерживать покрышку на месте.

▼ Снятие сдутой покрышки

1. Снимите колпак колеса с помощью скошенной кромки баллонного ключа.

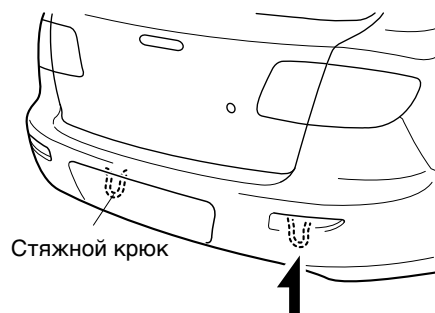

Стяжной крюк

ПРИМЕЧАНИЕ

Вставьте с усилием конец баллонного ключа между колесом и колпаком, иначе снять его будет трудно.

⚠ ПРЕДОСТЕРЕЖЕНИЕ

Совместите паз в колпаке колеса со штоком вентиля при его установке.

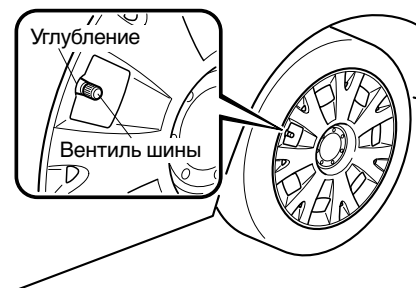

При установке колпака могут произойти повреждения, если неправильно выровнять колпак колеса.

В случае аварийной ситуации

Сдутая покрышка

2. Слегка отверните гайки крепления колеса, повернув каждую из них против часовой стрелки на один оборот, но не отворачивайте их до тех пор, пока колесо не поднимется над землей.

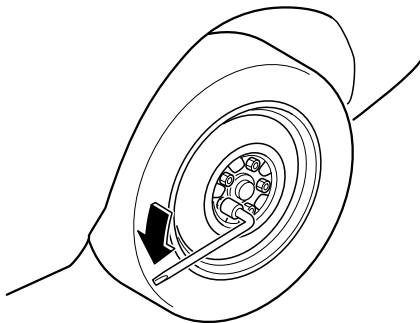

3. Подставьте домкрат в положение поддомкрачивания как можно ближе к заменяемому колесу.

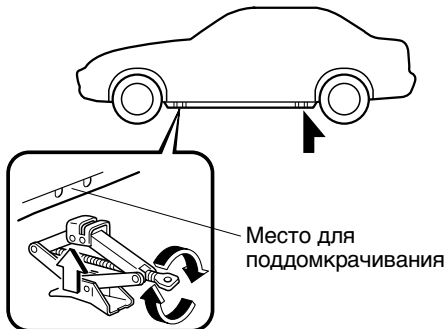

ПРЕДУПРЕЖДЕНИЕ

Неправильное положение поддомкрачивания:
 Пытаться поддомкратить автомобиль в местах, за исключением рекомендуемых в данном руководстве, опасно. Автомобиль может упасть с домкрата и причинить серьезные травмы или даже убить кого-либо. Пользуйтесь только передними и задними положениями поддомкрачивания, рекомендуемыми в данном руководстве.

Несоответствующий домкрат:
 Использовать домкрат, не предназначенный для Вашего автомобиля "Mazda", опасно. Автомобиль может упасть с домкрата и причинить серьезные травмы. Используйте только домкрат, входящий в комплект Вашего автомобиля "Mazda".

Расположение предметов под домкратом:
 Поддомкрачивать автомобиль, если под домкратом имеется какой-либо предмет, опасно. Домкрат может соскользнуть, а домкрат или падающий автомобиль могут привести к серьезным травмам. Никогда не ставьте никакие предметы под домкрат.

4. Вставьте рукоятку домкрата в домкрат.

В случае аварийной ситуации
Сдутая покрышка

5. Поверните рукоятку домкрата по часовой стрелке и поднимите автомобиль на достаточную высоту, чтобы можно было установить запасное колесо. Перед снятием гаек крепления колеса, убедитесь, что Ваш автомобиль "Mazda" надежно закреплен, и что он не может соскользнуть или сдвинуться с места.

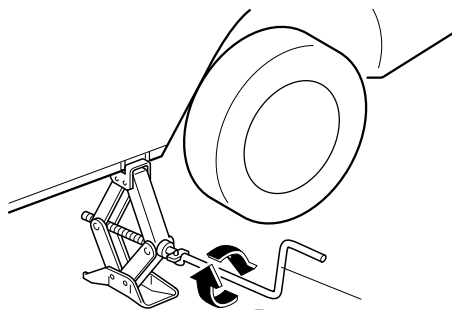

Рукоятка домкрата

6. Снимите гайки крепления колеса, отвернув их против часовой стрелки; затем снимите колесо и центральный колпачок.

▼ **Установка запасной покрышки**

1. Вытрите тканью грязь и сажу с монтажных поверхностей колеса и ступицы, включая болт ступицы.

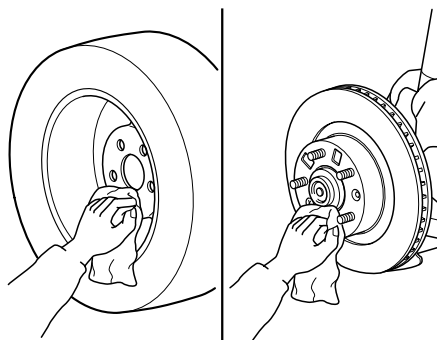

⚠ ПРЕДУПРЕЖДЕНИЕ

Удаление грязи и сажи с колес, ступиц и болтов ступицы:
 Если при замене или переустановке покрышки не удалить грязь и сажу с монтажных поверхностей колеса, ступицы и болтов ступицы, это опасно. При движении гайки крепления колеса могут открутиться, и покрышка отделится от автомобиля, что приведет к аварии. Перед заменой или перестановкой покрышки, убедитесь, что монтажные поверхности колеса, ступицы и гайки крепления колеса чистые.

2. Установите запасную покрышку.

В случае аварийной ситуации

Сдутая покрышка

3. Установите гайки крепления колеса скошенной кромкой внутрь; затяните их рукой.

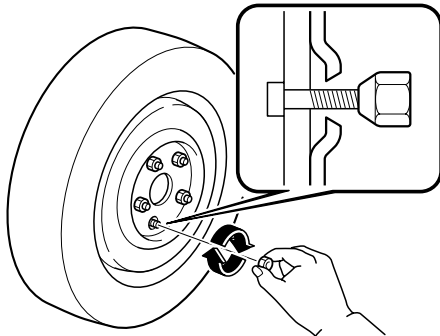

⚠ ПРЕДУПРЕЖДЕНИЕ

Не наносите масло или смазку на гайки крепления колеса, болты.
Наносить масло или смазку на гайки крепления колеса и болты опасно.
При движении гайки крепления колеса могут открутиться, и покрышка отделится от автомобиля, что приведет к аварии.
Кроме того, при затяжке сильнее, чем необходимо, можно повредить гайки крепления колеса и болты.
Не наносите масло или смазку на гайки крепления колеса и болты и не затягивайте гайки крепления колеса сильнее рекомендуемого крутящего момента затяжки.

4. Поверните рукоятку домкрата против часовой стрелки и опустите автомобиль. Воспользуйтесь баллонным ключом для затяжки гаек в указанном порядке.

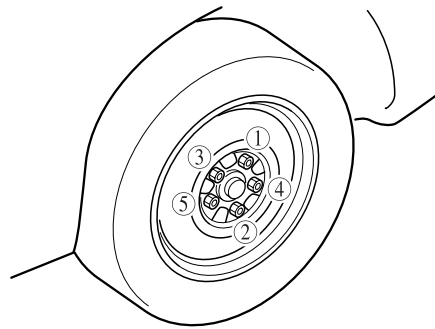

Если Вы не знаете, насколько затянуты должны быть гайки, проверьте их у квалифицированного мастера, рекомендуем обратиться в авторизованную ремонтную мастерскую компании "Mazda".

Крутящий момент затяжки гаек:

Нм (кгс*м, футов*фунто-сил)	88—127 (9—12, 65—93)
--------------------------------	----------------------

В случае аварийной ситуации Сдутая покрышка

ПРЕДУПРЕЖДЕНИЕ

Незатянутые гайки крепления колеса:

Неправильно затянутые или недостаточно сильно затянутые гайки крепления колеса опасны. Колесо может колебаться и открутиться. Это может привести к потере управления автомобилем и серьезной аварии. Всегда крепко и правильно затягивайте гайки крепления колеса.

Метрические шпильки и гайки крепления колеса:

Так как шпильки колеса и гайки крепления колеса Вашего автомобиля "Mazda" имеют метрическую резьбу, использование гайки без метрической резьбы опасно. На метрической шпильке она не будет держать колесо и повредит шпильку, что может привести к выскальзыванию колеса и аварии. Обязательно прикручивайте те же гайки, которые Вы открутили, или заменяйте их метрическими гайками той же конфигурации.

Несоответствующее давление воздуха в покрышках:

Движение на покрышках с несоответствующим давлением воздуха опасно. Покрышки с несоответствующим давлением могут повлиять на управление и привести к аварии.

Не управляйте автомобилем с покрышками, в которых имеется несоответствующее давление воздуха. Когда Вы проверяете давление в используемых покрышках, также проверяйте давление в запасной покрышке.

- Сохраните поврежденную покрышку, прикрепив ее на место с помощью болта крепления покрышки. Отремонтируйте поврежденную покрышку как можно быстрее.



ПРИМЕЧАНИЕ

Во избежание грохота домкрата и инструмента, храните их соответствующим образом.

В случае аварийной ситуации

Перегрев

Перегрев

Если указатель температуры указывает на перегрев, автомобиль теряет мощность, или если Вы слышите громкий шум ударов или глухие звуки, возможно, двигатель перегрелся.

ПРЕДУПРЕЖДЕНИЕ



Проверка вентилятора охлаждения и двигателя:

Проверять двигатель, если ключ зажигания находится в положении ON, опасно. Вентилятор охлаждения может неожиданно включиться, даже когда двигатель не работает. Вентилятор может серьезно ранить Вас. При выполнении проверки двигателя поверните ключ в замке зажигания в выключенное положение и извлеките ключ из замка зажигания.



Крышки системы охлаждения:

Когда двигатель и радиатор горячие, обжигающая охлаждающая жидкость и пар могут вырваться под давлением и привести к серьезным травмам. Не откручивайте крышку системы охлаждения, если двигатель и радиатор горячие.

Пар из перегретого двигателя:

Пар из перегретого двигателя опасен. Выделяющийся пар может серьезно обжечь Вас. Открывайте капот ТОЛЬКО после того, как из двигателя выйдет весь пар.

Если индикатор температуры указывает на перегрев:

1. Сверните на обочину дороги, соблюдая осторожность, и остановитесь на полосе отчуждения.
2. Переведите автомобиль с автоматическим мостом с коробкой передач в положение парковки (P), с механическим мостом с коробкой передач – в положение нейтрали. Задействуйте стояночный тормоз.
3. Выключите кондиционер воздуха.
4. Проверьте, выходит ли охлаждающая жидкость или пар из-под капота или из моторного отсека.

Если пар выходит из моторного отсека:

Не подходите к передней части автомобиля. Заглушите двигатель. Подождите, пока пар рассеется, затем откройте капот и запустите двигатель.

Если не выходит ни охлаждающая жидкость, ни пар:

Откройте капот и дайте двигателю поработать на холостом ходу, пока он не остынет.

ПРЕДОСТЕРЕЖЕНИЕ

Если вентилятор охлаждения не работает во время работы двигателя, температура двигателя будет увеличиваться. Остановите двигатель и обратитесь к квалифицированному мастеру по ремонту, рекомендуем обратиться в авторизованную ремонтную мастерскую компании "Mazda".

5. Проверьте, что вентилятор охлаждения работает, затем выключите двигатель после того, как температура уменьшится.

В случае аварийной ситуации

Перегрев

6. На холодном двигателе проверьте уровень охлаждающей жидкости. Если уровень жидкости низкий, проверьте отсутствие утечек охлаждающей жидкости в радиаторе и шлангах.

Если Вы обнаружите утечку или иное повреждение, или если по-прежнему имеется утечка охлаждающей жидкости:

Остановите двигатель и обратитесь к квалифицированному мастеру по ремонту, рекомендуем обратиться в авторизованную ремонтную мастерскую компании "Mazda".

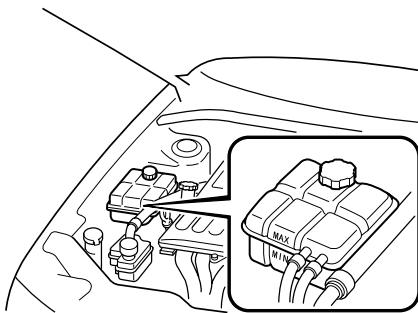

Если Вы не обнаружили проблем, двигатель холодный и отсутствуют видимые следы утечек:

7. Осторожно долейте охлаждающую жидкость при необходимости (страница 8-17).

! ПРЕДУПРЕЖДЕНИЕ

Крышки системы охлаждения:
 Когда двигатель и радиатор горячие, обжигающая охлаждающая жидкость и пар могут вырваться под давлением и привести к серьезным травмам.
Не откручивайте крышку системы охлаждения, если двигатель и радиатор горячие.

! ПРЕДОСТЕРЕЖЕНИЕ

Если двигатель продолжает перегреваться или перегревается постоянно, проверьте систему охлаждения. Если не осуществить ремонт, двигатель может быть серьезно поврежден. Проконсультируйтесь у квалифицированного мастера по ремонту, рекомендуем обратиться в уполномоченную ремонтную мастерскую компании "Mazda".

В случае аварийной ситуации

Аварийный запуск

Запуск залитого двигателя (Бензиновый двигатель)

Если двигатель не заводится, возможно, он залит (чрезмерное количество топлива в двигателе).

Выполните следующую процедуру:

1. Полностью нажмите на педаль газа и держите ее в таком состоянии.
2. Переведите ключ зажигания в положение START и удерживайте его в этом положении — до 10 секунд. Если двигатель заведется, отпустите ключ и педаль газа немедленно, так как двигатель внезапно наберет обороты.
3. Если двигатель не заводится, покрутите его без использования газа — до 10 секунд.

В случае аварийной ситуации
Аварийный запуск

Запуск с помощью вспомогательного аккумулятора

Если заводить автомобиль с помощью вспомогательного аккумулятора неправильно, это опасно. Поэтому выполняйте процедуру внимательно. Если Вы не уверены в том, как заводить автомобиль с помощью вспомогательного аккумулятора, мы настоятельно рекомендуем Вам обратиться к компетентному специалисту по техобслуживанию.

 **ПРЕДУПРЕЖДЕНИЕ**

Внимательно соблюдайте данные меры предосторожности:
Для обеспечения безопасной и правильной работы с аккумулятором, внимательно прочтите следующие меры предосторожности перед использованием аккумулятора или его проверкой.



Защита глаз:
Работать без защиты глаз опасно. Аккумуляторная жидкость содержит **СЕРНУЮ КИСЛОТУ**, которая может привести к слепоте, если попадет в глаза. Газообразный водород, выделяемый при штатной эксплуатации аккумулятора, может также воспламениться и привести к взрыву аккумулятора. При работе около аккумулятора всегда защищайте глаза.



Пролитая аккумуляторная жидкость:
Пролитая аккумуляторная жидкость опасна. Аккумуляторная жидкость содержит **СЕРНУЮ КИСЛОТУ**, которая может привести к серьезным травмам, если попадет в глаза, на кожу или одежду. Если это произойдет, немедленно промойте глаза в течение 15 минут водой или тщательно промойте кожу и обратитесь к врачу. Всегда пользуйтесь средствами защиты глаз и защитными перчатками для предотвращения контакта с аккумуляторной жидкостью.



Дети и аккумуляторы:
Позволять детям играть около аккумуляторов опасно. Аккумуляторная жидкость может привести к серьезным травмам, если попадет в глаза или на кожу. Всегда держите аккумуляторы вдали от детей.

В случае аварийной ситуации

Аварийный запуск

ПРЕДУПРЕЖДЕНИЕ



Держите аккумулятор подальше от пламени:

Пламя и искры около открытых банок аккумулятора опасны. Газообразный водород, выделяемый при штатной эксплуатации аккумулятора, может воспламениться и привести к взрыву аккумулятора. Взрыв аккумулятора может привести к серьезным ожогам и травмам. Не допускайте присутствия пламени, в том числе сигарет, и искр около открытых банок аккумулятора. При работе около аккумулятора, следите за тем, чтобы металлические инструменты не касались положительной (+) или отрицательной (-) клеммы аккумулятора. Следите за тем, чтобы положительная (+) клемма не соприкасалась с корпусом автомобиля.



Взрыв по причине аккумулятора:

Пламя и искры около открытых банок аккумулятора опасны. Газообразный водород, выделяемый при штатной эксплуатации аккумулятора, может воспламениться и привести к взрыву аккумулятора. Взрыв аккумулятора может привести к серьезным ожогам и травмам. Не допускайте присутствия пламени, в том числе сигарет, и искр вблизи открытых банок аккумулятора.

Низкий уровень жидкости или замороженный аккумулятор:

Запуск замороженного аккумулятора с помощью вспомогательного аккумулятора, или запуск аккумулятора с низким уровнем жидкости, опасен. Он может треснуть или взорваться и привести к серьезным травмам. Не запускайте замороженный аккумулятор с помощью вспомогательного аккумулятора или аккумулятор с низким уровнем жидкости.

Подключение к отрицательной клемме:

Подключать конец второго провода к отрицательной (-) клемме разряженного аккумулятора опасно.

Искра может привести к взрыву газа вокруг аккумулятора и привести к травмам. Подключайте провод к точке подальше от аккумулятора.

Подключение провода для подключения аккумулятора напрямую к подвижным частям:

Подключать провод для подключения аккумулятора напрямую к подвижным частям или около них (вентиляторы охлаждения, ремни) опасно. Провод может запутаться при заводке двигателя и привести к серьезным травмам. Никогда не подключайте провода для подключения аккумулятора напрямую к какой либо подвижной части или около нее.

ПРЕДОСТЕРЕЖЕНИЕ

Используйте только вспомогательную систему напряжением в 12 В. Вы можете навсегда испортить стартер на 12 В, систему зажигания и другие электрические детали, подключив источник питания в 24 В (два аккумулятора 12 В, подключенных последовательно, или генератор двигателя 24 В).

В случае аварийной ситуации Аварийный запуск

Подключайте провода в порядке, указанном цифрами, и отключайте в обратном порядке.

двигатель ZJ и Z6

Соединительные провода Разряженный аккумулятор

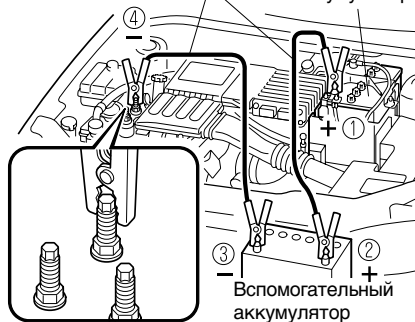

1. На автомобиле, оборудованном крышкой двигателя, снимите крышку двигателя.

двигатель LF

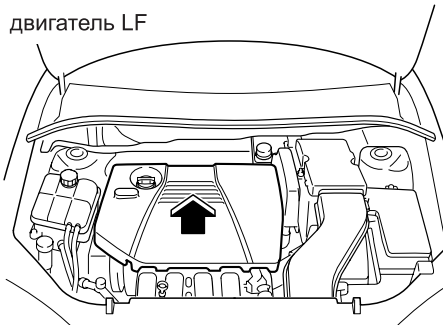

Дизельный двигатель

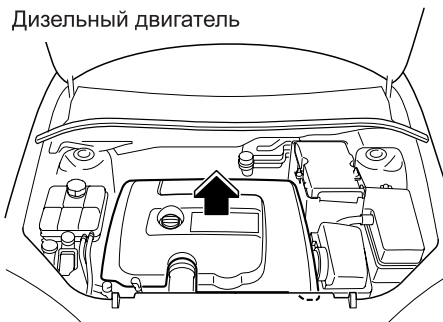

двигатель LF и дизельный двигатель

Соединительные провода Разряженный аккумулятор

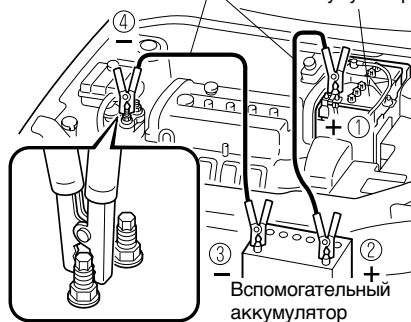

2. Снимите крышку аккумулятора, расположенную спереди.

Крышка аккумулятора

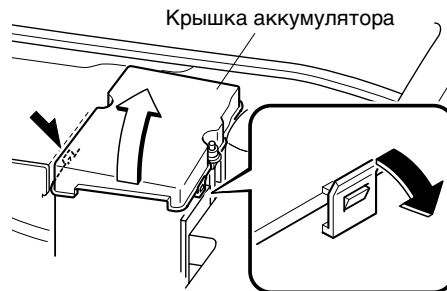

3. Убедитесь, что вспомогательный аккумулятор имеет напряжение 12 В, и что отрицательная клемма подключена к корпусу.
4. Если вспомогательный аккумулятор находится в другом автомобиле, не позволяйте автомобилям касаться друг друга. Заглушите двигатель в автомобиле с вспомогательным аккумулятором и все ненужные электрические нагрузки в обоих автомобилях.

В случае аварийной ситуации

Аварийный запуск

5. Подключите провода для подключения аккумулятора напрямую в точной последовательности, как показано на рисунке.
 - Подключите один конец провода к положительной клемме разряженного аккумулятора (1).
 - Присоедините другой конец к положительной клемме вспомогательного аккумулятора (2).
 - Подключите один конец другого провода к отрицательной клемме вспомогательного аккумулятора (3).
 - Подключите другой конец к твердому неподвижному обнаженному металлическому месту (например, к правому болту крепления двигателя) подальше от разряженного аккумулятора (4).
6. Заведите двигатель на вспомогательном автомобиле и дайте ему поработать в течение нескольких минут. Затем заведите двигатель другого автомобиля.
7. После завершения осторожно отключите провода в порядке, обратном показанному на рисунке.

ПРИМЕЧАНИЕ

Проверьте, что крышка двигателя надежно закреплена.

Запуск с помощью толкания

ПРЕДУПРЕЖДЕНИЕ

Буксировка автомобиля для заводки:
Буксировать автомобиль для того, чтобы его завести, опасно. Буксируемый автомобиль при запуске двигателя может поехать вперед, что приведет к столкновению двух автомобилей. Находящиеся в автомобиле могут получить травмы. Никогда не буксируйте автомобиль, чтобы завести его.

Бензиновый двигатель

Завести автомобиль с автоматическим мостом с коробкой передач путем толкания нельзя.

ПРЕДОСТЕРЕЖЕНИЕ

Автомобиль, оборудованный механическим мостом с коробкой передач, толкать для заводки не рекомендуется. Можно повредить систему контроля токсичности выхлопа.

Дизельный двигатель

Если аккумулятор не разряжен, Вы можете толкнуть автомобиль, чтобы завести его, но при этом необходимо тщательно соблюдать следующие действия:

1. Отключите все необходимые электрические принадлежности.
2. Поверните ключ зажигания в положение ON.
3. Перед запуском с помощью толкания, нажмите на педаль сцепления и переключитесь на третью передачу.

В случае аварийной ситуации
Аварийный запуск

4. Медленно отпустите педаль сцепления, когда скорость достигнет примерно 15 км/ч, затем наполовину нажмите на педаль газа для заводки двигателя.

ПРИМЕЧАНИЕ

Если аккумулятор разряжен, может произойти следующее, и двигатель не заведется:

- Свеча подогрева работать не будет (температура ниже примерно 20°C(68°F)).
- Клапан отсечки топлива остается закрытым.

В случае аварийной ситуации

Аварийная буксировка

Описание буксировки

Мы рекомендуем производить буксировку только с помощью квалифицированного мастера, рекомендуем обратиться в авторизованную ремонтную мастерскую компании "Mazda" или в коммерческую службу по буксировке с помощью автомобильного тягача.

Для предотвращения повреждения автомобиля необходим соответствующий подъем и буксировка. Необходимо соблюдать правительственные и местные законы.

У буксируемого автомобиля обычно передние колеса подняты. Если это невозможно по причине серьезного повреждения или других условий, используйте тележки для колес.

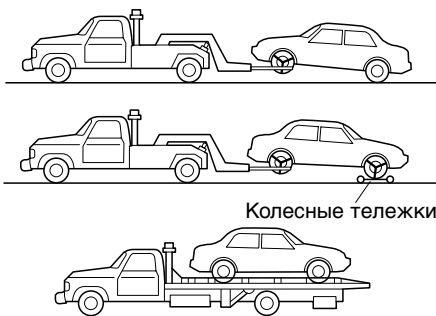

При буксировке, когда задние колеса находятся на земле, отключите стояночный тормоз.

⚠ ПРЕДОСТЕРЕЖЕНИЕ

Не буксируйте автомобиль, если он наклонен назад, а ведущие колеса находятся на земле. Это может привести к внутреннему повреждению в мосту с коробкой передач.

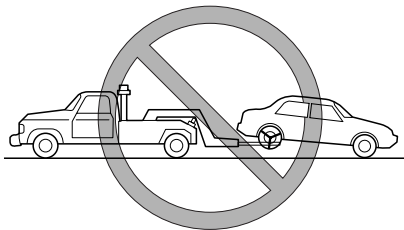

⚠ ПРЕДОСТЕРЕЖЕНИЕ

Не буксируйте автомобиль с помощью оборудования со стропами. Это может повредить Ваш автомобиль. Пользуйтесь подъемником для колес или бесплатформенным оборудованием.

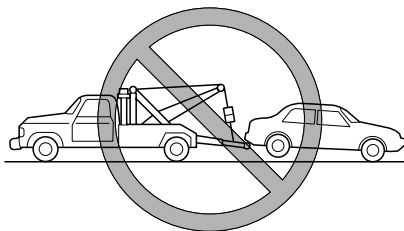

В случае аварийной ситуации

Аварийная буксировка

Если служба буксировки автомобилей в случае аварийной ситуации недоступна, автомобиль можно буксировать, когда все четыре колеса стоят на земле, с помощью буксирного крюка в передней части автомобиля.

Буксируйте автомобиль только по поверхностям с дорожным покрытием на короткие расстояния на небольшой скорости.

ПРЕДОСТЕРЕЖЕНИЕ

Соблюдайте инструкции при буксировке автомобиля, когда все колеса находятся на земле.

1. Переключитесь в положение нейтрали.
2. Поверните ключ зажигания в положение АСС.
3. Отключите стояночный тормоз.

Помните, что гидравлическое усиление тормозов и рулевого управления не будут работать при заглушенном двигателе.

Буксировочные крюки

ПРЕДОСТЕРЕЖЕНИЕ

- Буксировочный крюк или проушину следует использовать в аварийной ситуации (для вытягивания автомобиля из кювета или снежного заноса, например).
- При использовании буксировочной проушины или крюков всегда протягивайте канат или цепь в прямом направлении по отношению к проушине или крюку. Не прилагайте боковых усилий.
- Не используйте крепежный крюк под задней частью для буксировки. Он предназначен ТОЛЬКО для крепления автомобиля при транспортировке. Использование его для буксировки приведет к повреждению бампера.

ПРИМЕЧАНИЕ

При буксировке с помощью цепи или троса, оберните цепь или трос мягкой тканью около бампера во избежание повреждения бампера.

В случае аварийной ситуации

Аварийная буксировка

▼ Буксировочный крюк – передняя часть

1. Выньте буксировочную проушину и баллонный ключ из багажника (страница 7-3).
2. Оберните отвертку или аналогичный инструмент мягкой тканью во избежание повреждения окрашенного бампера и откройте крышку, расположенную на переднем бампере.

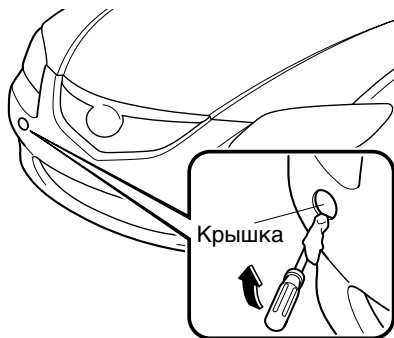

⚠ ПРЕДОСТЕРЕЖЕНИЕ

Полностью снять крышку невозможно. Не прилагайте чрезмерное усилие, поскольку Вы можете повредить крышку или поцарапать окрашенную поверхность бампера.

3. Надежно установите буксировочную проушину, используя баллонный ключ.



4. Прицепите буксирный трос к буксировочной проушине.

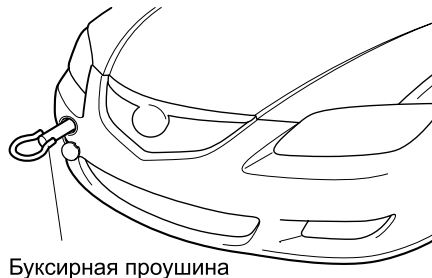

Буксирная проушина

⚠ ПРЕДОСТЕРЕЖЕНИЕ

Если буксировочная проушина надежно не закреплена, ее крепление может ослабнуть и она может отцепиться от бампера при буксировке автомобиля. Проверьте, что буксировочная проушина надежно прикреплена к бамперу.

▼ Буксировочный крюк – задняя часть

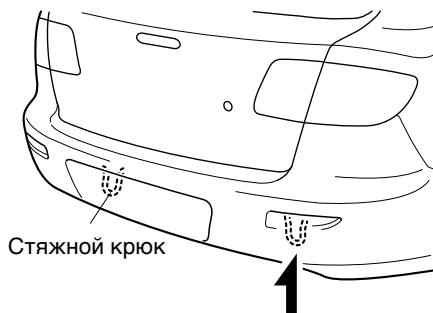

Стяжной крюк

8

Техобслуживание и уход

Как поддерживать Ваш автомобиль “Mazda” в наилучшем состоянии.

Введение	8-2
Введение	8-2
Плановое техобслуживание	8-3
Плановое техобслуживание	8-3
Техобслуживание, осуществляемое владельцем	8-9
График техобслуживания, осуществляемого владельцем	8-9
Меры предосторожности при техобслуживании, осуществляемом владельцем	8-10
Обзор моторного отсека	8-11
Моторное масло	8-13
Охлаждающая жидкость двигателя	8-17
Тормозная жидкость/жидкость сцепления	8-18
Жидкость усилителя рулевого управления	8-20
Жидкость для автоматического моста с коробкой передач (ATF)	8-21
Жидкость омывателя стекла и фар	8-22
Смазка кузова	8-23
Воздушный фильтр	8-24
Щетки стеклоочистителя	8-26
Аккумулятор	8-29
Покрышки	8-32
Электрические лампы	8-36
Предохранители	8-47
Уход за внешним видом	8-52
Как уменьшить повреждение краски от воздействия окружающей среды	8-52
Уход за внешним видом	8-54
Уход за салоном	8-57

Техобслуживание и уход

Введение

Введение

Будьте чрезвычайно осторожны и предотвращайте травмы самого себя и других или повреждения автомобиля при использовании данного руководства с целью проверки и техобслуживания.

Если Вы не уверены в процедуре, которая в нем описана, мы настоятельно рекомендуем Вам производить работу у надежного квалифицированного специалиста, рекомендуем обратиться в авторизованную ремонтную мастерскую компании "Mazda".

Специалисты авторизованных ремонтных мастерских компании "Mazda" и подлинные детали компании "Mazda" предназначены специально для Вашего автомобиля. Без такого опыта и запчастей, которые предназначены и произведены специально для Вашего автомобиля "Mazda", неадекватное, неполное и недостаточное техобслуживание может привести к проблемам. Это может привести к повреждению автомобиля или несчастному случаю и травмам.

Чтобы получить квалифицированный совет и качественное техническое обслуживание, обращайтесь к квалифицированному мастеру по ремонту, рекомендуем обращаться в авторизованную ремонтную мастерскую компании "Mazda".

Владелец должен сохранять доказательство того, что соответствующее техобслуживание было произведено так, как это рекомендуется.

Гарантийное требование не будет иметь силу, если оно возникнет в связи с отсутствием техобслуживания, а не в связи с дефектным материалом или работой, произведенной в авторизованной мастерской.

8-2

Форма № 8T05-RU-03K

Плановое техобслуживание

Плановое техобслуживание

ПРИМЕЧАНИЕ

- После предусмотренного периода, продолжайте соблюдать предписания по техобслуживанию через рекомендуемые интервалы.
- В результате визуальной проверки или функционального измерения работы системы (производительности), осуществите ремонт, очистку или замену в соответствии с необходимостью. (Проверьте, и, при необходимости, замените воздушный фильтр)

Система контроля токсичности выхлопа и соответствующие системы

Система зажигания и топливная система автомобиля играют важное значение для системы контроля токсичности выхлопа и эффективной работы двигателя.

Не вмешивайтесь в их работу.

Все проверки и регулировки должны быть выполнены квалифицированным мастером по ремонту, рекомендуем обратиться в авторизованную ремонтную мастерскую компании "Mazda".

Техобслуживание и уход

Плановое техобслуживание

(Европа)

I : Проверка: Проверьте и очистите, произведите ремонт или замените при необходимости.
 3 : Замена
 O : Очистка
 D : Слив

Интервал техобслуживания (Число месяцев или километров (миль), в зависимости от того, что наступит раньше)	Месяцы											
	41000 км		20	24	40	60	80	100	120	140	160	180
	41000 миль		12.5	25	37.5	50	62.5	75	87.5	100	112.5	

БЕНЗИНОВЫЙ ДВИГАТЕЛЬ

Зазор клапанов двигателя	Проверяйте на слух через каждые 120000 км (75000 миль), при наличии шума, регулируйте										
Приводные ремни ^{*1}			п				п			п	
Частота вращения на холостом ходу (для двигателя ZJ и Z6)	п		п			п		п		п	
Свечи зажигания	Заменять через каждые 120000 км (75000 миль)										
Воздушный фильтр ^{*2}	двигатель ZJ и Z6		о	о	з	о	о	з	о	о	з
	двигатель LF				з			з			з
Система контроля паров топлива (если имеется)			п				п			п	

ДИЗЕЛЬНЫЙ ДВИГАТЕЛЬ

Приводные ремни ^{*1}	п	п	п	п	п	п	п	п	п	п
Зубчатый ремень привода двигателя ^{*3}	Заменять через каждые 240000 км (150000 миль) или 10 лет									
Крышка радиатора		п		п		п		п		п
Топливная система (слив воды)	с	с	с	с	с	с	с	с	с	с
Топливный фильтр			з			з		з		з
Воздушный фильтр ^{*2}			з			з		з		з

БЕНЗИНОВЫЙ И ДИЗЕЛЬНЫЙ ДВИГАТЕЛЬ

Моторное масло ^{*4}	з	з	з	з	з	з	з	з	з	з
Фильтр моторного масла ^{*4}	з	з	з	з	з	з	з	з	з	з
Система охлаждения		п		п		п		п		п
Охлаждающая жидкость двигателя	Заменить сначала после 100000 км (62500 миль) или 48 месяцев; после этого, через каждые 24 месяца									
Линии подачи топлива и шланги		п		п		п		п		п
Уровень и плотность электролита в аккумуляторе	п	п	п	п	п	п	п	п	п	п
Тормозные магистрали, шланги и соединения	п	п	п	п	п	п	п	п	п	п

- *1 Также проверьте и отрегулируйте приводные ремни усилителя рулевого управления и кондиционера воздуха, если имеется.
 *2 Если автомобиль эксплуатируется в очень пыльных или песчаных районах, очищайте, и, при необходимости, заменяйте воздушный фильтр чаще, чем по истечении рекомендуемых интервалов.
 *3 Необходимо заменять зубчатый ремень привода двигателя каждые 240000 (150000 миль) или 10 лет. Несоблюдение замены зубчатого ремня привода двигателя может привести к поломке двигателя.
 *4 Если автомобиль эксплуатируется при одном из следующих условий, заменяйте моторное масло и фильтр масла каждые 10000 км или ранее.
 а) Движение в пыльных условиях
 б) Длительные периоды работы на холостом ходу или с небольшой скоростью.
 в) Движение в течение длительного периода при холодных температурах или регулярные поездки только на небольшие расстояния.

Техобслуживание и уход

Плановое техобслуживание

1 : Проверка: Проверьте и очистите, произведите ремонт или замените при необходимости.
3 : Замена

Интервал техобслуживания (Число месяцев или километров (миль), в зависимости от того, что наступит раньше)	Месяцы									
	41000 км									
	41000 миль									
	12	24	36	48	60	72	84	96	108	
	20	40	60	80	100	120	140	160	180	
	12.5	25	37.5	50	62.5	75	87.5	100	112.5	

Тормозная жидкость* ⁵		3		3		3		3	
Стояночный тормоз	п	п	п	п	п	п	п	п	п
Дисковые тормоза	п	п	п	п	п	п	п	п	п
Жидкость усилителя рулевого управления, линии, шланги и соединения	п	п	п	п	п	п	п	п	п
Работа рулевого управления и рычажные связи		п		п		п		п	
Масло для механического моста с коробкой передач (бензин)					3				
Масло для механического моста с коробкой передач (дизель)	п	п	п	п	п	п	п	п	п
Уровень жидкости автоматического моста с коробкой передач			п			п			п
Передняя и задняя подвеска и шаровые шарниры		п		п		п		п	
Противопыльные чехлы ведущего вала		п		п		п		п	
Система выпуска выхлопных газов и теплозащитные экраны	Проверять через каждые 80000 км (50000 миль) или 60 месяцев								
Состояние кузова (на предмет ржавчины, коррозии и сквозной коррозии)	Проверяйте ежегодно								
Воздушный фильтр салона (если имеется)		3		3		3		3	
Колеса (включая запасное колесо) (с регулировкой давления в шине)	п	п	п	п	п	п	п	п	п

*⁵ Если тормозами приходится пользоваться часто (например, непрерывное тяжелое движение или движение в гору), или если автомобиль эксплуатируется в чрезвычайно влажном климате, меняйте тормозную жидкость каждый год.

Техобслуживание и уход

Плановое техобслуживание

(Израиль)

П: Проверка: Проверьте и очистите, произведите ремонт, отрегулируйте или замените при необходимости.
З: Замена
О: Очистка

Интервал техобслуживания (Число месяцев или километров (миль), в зависимости от того, что	Месяцы	12	24	36	48	60	72	84	96	108	120	132	144
	Ч1000 km	15	30	45	60	75	90	105	120	135	150	165	180
	Ч1000 miles	9	18	27	36	45	54	63	72	81	90	99	108

Зазор клапанов двигателя	Проверять на слух через каждые 120000 км (72000 миль), при наличии шума отрегулировать												
Частота вращения на холостом ходу (двигатель Z6)	П		П		П		П		П		П		П
Топливный фильтр						З					З		
Свечи зажигания	Заменить через каждые 120000 км (72000 миль) или 36 месяцев												
Воздушный фильтр ^{*1}	О	О	О	З	О	О	О	З	О	О	О	З	
Система контроля паров топлива (если имеется)				П					П				П
Приводные ремни ^{*2}	П	П	П	П	П	П	П	П	П	П	П	П	П
Моторное масло ^{*3}	З	З	З	З	З	З	З	З	З	З	З	З	З
Фильтр моторного масла ^{*3}	З	З	З	З	З	З	З	З	З	З	З	З	З
Система охлаждения		П		П		П		П		П		П	
Охлаждающая жидкость двигателя	Заменить через первые 90000 км (54000 миль) или 48 месяцев; после этого, каждые 24 месяца												
Линии подачи топлива и шланги		П		П		П		П		П		П	
Уровень и плотность электролита в аккумуляторе	П	П	П	П	П	П	П	П	П	П	П	П	П
Тормозные магистрали, шланги и соединения	П	П	П	П	П	П	П	П	П	П	П	П	П
Тормозная жидкость ^{*4}	П	З	П	З	П	З	П	З	П	З	П	З	П
Стояночный тормоз	П	П	П	П	П	П	П	П	П	П	П	П	П
Блок усиления тормозов (тормозной усилитель) и шланги	П	П	П	П	П	П	П	П	П	П	П	П	П
Дисковые тормоза	П	П	П	П	П	П	П	П	П	П	П	П	П
Жидкость усилителя рулевого управления, линии, шланги и соединения	П	П	П	П	П	П	П	П	П	П	П	П	П
Работа рулевого управления и рычажные связи		П		П		П		П		П		П	
Уровень жидкости автоматического моста с коробкой передач		П		П		П		П		П		П	
Передняя и задняя подвеска и шаровые шарниры			П			П			П			П	
Противопыльные чехлы ведущего вала			П			П			П			П	
Система выпуска выхлопных газов и теплозащитные экраны	Проверять через каждые 75000 км (45000 км)												
Вся электрическая система ^{*5}	П	П	П	П	П	П	П	П	П	П	П	П	П
Состояние кузова (на предмет ржавчины, коррозии и сквозной коррозии)	Проверяйте ежегодно												
Воздушный фильтр салона (если имеется)	З	З	З	З	З	З	З	З	З	З	З	З	З
Колеса (включая запасное колесо) (с регулировкой давления в шине)	П	П	П	П	П	П	П	П	П	П	П	П	П

*1: Если автомобиль эксплуатируется в очень пыльных или песчаных районах, очищайте, и, при необходимости, заменяйте воздушный фильтр чаще, чем по истечении рекомендуемых интервалов.

*2: Также проверьте и отрегулируйте приводные ремни усилителя рулевого управления и кондиционера воздуха, если имеется.

*3: Если автомобиль эксплуатируется при одном из следующих условий, замените моторное масло и фильтр масла каждые 10000 км или ранее.

а) Движение в пыльных условиях

б) Длительные периоды работы на холостом ходу или с небольшой скоростью.

в) Движение в течение длительного периода при холодных температурах или регулярные поездки только на небольшие расстояния.

*4: Если тормозами приходится пользоваться часто (например, непрерывное тяжелое движение или движение в гору), или если автомобиль эксплуатируется в чрезвычайно влажном климате, меняйте тормозную жидкость каждый год.

*5: Это полнофункциональная проверка электрических систем, таких, как фары, стеклоочиститель и стеклоомыватель (включая щетки стеклоочистителя) и окон с сервоприводом стекла.

8-6

Плановое техобслуживание

(Все модели кроме Европы/Израиля)

П: Проверка: Проверьте и очистите, произведите ремонт, отрегулируйте или замените при необходимости.
З: Замена
О: Очистка

Интервал техобслуживания (Число месяцев или километров (миль), в зависимости от того, что наступит раньше)	Месяцы	6	12	18	24	30	36	42	48	54	60	66	72	78	84	90	96
	Ч1000 km	10	20	30	40	50	60	70	80	90	100	110	120	130	140	150	160
	Ч1000 miles	6.25	12.5	18.75	25	31.25	37.5	43.75	50	56.25	62.5	68.75	75	81.25	87.5	93.75	100

Зазор клапанов двигателя	Проверять на слух через каждые 120000 км (75000 миль), при наличии шума отрегулировать																
Приводные ремни ^{*1}	П	П	П	П	П	П	П	П	П	П	П	П	П	П	П	П	П
Моторное масло ^{*2}	З	З	З	З	З	З	З	З	З	З	З	З	З	З	З	З	З
Фильтр моторного масла ^{*2}	З	З	З	З	З	З	З	З	З	З	З	З	З	З	З	З	З
Система охлаждения		П		П		П		П		П		П		П		П	
Охлаждающая жидкость двигателя	Менять каждые два года																
Воздушный фильтр ^{*3}		О		О		З		О		О		З		О		О	
Свечи зажигания	Заменять через каждые 120000 км (75000 миль)																
Частота вращений на холостом ходу (двигатель ZJ и Z6)		П		П		П		П		П		П		П		П	
Топливный фильтр				З				З				З				З	
Линии подачи топлива и шланги		П		П		П		П		П		П		П		П	
Система контроля паров топлива (если имеется)		П		П		П		П		П		П		П		П	
Уровень и плотность электролита в аккумуляторе		П		П		П		П		П		П		П		П	
Тормозные магистрали, шланги и соединения		П		П		П		П		П		П		П		П	
Тормозная жидкость ^{*4}	П	П	П	З	П	П	П	З	П	П	П	З	П	П	П	З	П
Стояночный тормоз	П	П	П	П	П	П	П	П	П	П	П	П	П	П	П	П	П
Блок усиления тормозов (тормозной усилитель) и шланги		П		П		П		П		П		П		П		П	
Дисковые тормоза	П	П	П	П	П	П	П	П	П	П	П	П	П	П	П	П	П
Барабанные тормоза (если имеются)		П		П		П		П		П		П		П		П	

- *1: Также проверьте и отрегулируйте приводные ремни усилителя рулевого управления и кондиционера воздуха, если имеется.
- *2: Если автомобиль эксплуатируется при одном из следующих условий, меняйте моторное масло и фильтр масла чаще, чем по истечении рекомендуемых интервалов.
- Движение в пыльных условиях
 - Длительные периоды работы на холостом ходу или с небольшой скоростью.
 - Движение в течение длительного периода при холодных температурах или регулярные поездки только на небольшие расстояния.
- *3: Если автомобиль эксплуатируется в очень пыльных или песчаных районах, очищайте, и, при необходимости, заменяйте воздушный фильтр чаще, чем по истечении рекомендуемых интервалов.
- *4: Если тормозами приходится пользоваться часто (например, непрерывное тяжелое движение или движение в гору), или если автомобиль эксплуатируется в чрезвычайно влажном климате, меняйте тормозную жидкость каждый год.

Техобслуживание и уход

Плановое техобслуживание

П: Проверка: Проверьте и очистите, произведите ремонт, отрегулируйте или замените при необходимости.
З: Замена
Зт: Затяжка

Интервал техобслуживания (Число месяцев или километров (миль), в зависимости от того, что наступит раньше)	Месяцы	6	12	18	24	30	36	42	48	54	60	66	72	78	84	90	96
	Ч1000 km	10	20	30	40	50	60	70	80	90	100	110	120	130	140	150	160
	Ч1000 miles	6.25	12.5	18.75	25	31.25	37.5	43.75	50	56.25	62.5	68.75	75	81.25	87.5	93.75	100

Жидкость усилителя рулевого управления, линии, шланги и соединения	п	п	п	п	п	п	п	п	п	п	п	п	п	п	п	п	п
Работа рулевого управления и рычажные связи		п		п		п		п		п		п		п		п	
Масло для механического моста с коробкой передач										з							
Уровень жидкости автоматического моста с коробкой передач		п		п		п		п		п		п		п		п	
Передняя и задняя подвеска и шаровые шарниры				п				п					п				п
Противопыльные чехлы ведущего вала				п				п					п				п
Система выпуска выхлопных газов и теплозащитные экраны	Проверять через каждые 80000 км (50000 миль)																
Болты и гайки шасси и кузова		зт		зт		зт		зт		зт		зт		зт		зт	
Вся электрическая система*5		п		п		п		п		п		п		п		п	
Состояние кузова (на предмет ржавчины, коррозии и сквозной коррозии)	Проверяйте ежегодно																
Воздушный фильтр салона (если имеется)		з		з		з		з		з		з		з		з	
Колеса (включая запасное колесо) (с регулировкой давления в шине)		п		п		п		п		п		п		п		п	

*5: Это полнофункциональная проверка электрических систем, таких, как фары, стеклоочиститель и стеклоомыватель (включая щетки стеклоочистителя) и окон с сервоприводом стекла.

Техобслуживание, осуществляемое владельцем

График техобслуживания, осуществляемого владельцем

▼ Текущее обслуживание

Мы настоятельно рекомендуем проверять следующие пункты, по крайней мере, один раз в неделю.

- Уровень моторного масла (страница 8-13)
- Уровень охлаждающей жидкости двигателя (страница 8-17)
- Уровень тормозной жидкости и жидкости сцепления (страница 8-18)
- Уровень жидкости стеклоомывателя (страница 8-22)
- Техобслуживание аккумулятора (страница 8-31)
- Давление в покрышках (страница 8-33)

Техобслуживание и уход

Техобслуживание, осуществляемое владельцем**Меры предосторожности при техобслуживании, осуществляемом владельцем**

Неправильное или незаконченное обслуживание может привести к проблемам. В данном разделе приводятся инструкции только по тем пунктам, которые легко выполнить.

Как разъясняется во Введении (страница 8-2), некоторые процедуры может выполнить только квалифицированный специалист по техобслуживанию с помощью специальных инструментов.

Несоответствующее самостоятельное техобслуживание в течение гарантийного периода может повлиять на гарантийные обязательства. Для получения дополнительной информации прочтите отдельное заявление о гарантии "Mazda", поставляемое вместе с автомобилем. Если Вы не уверены в каком-либо обслуживании или процедуре техобслуживания, обеспечьте их выполнение квалифицированным мастером по ремонту, рекомендуем обратиться в авторизованную ремонтную мастерскую компании "Mazda".

Слив отработанного масла и жидкостей подлежит строгому регулированию законами об окружающей среде. Пожалуйста, соответствующим образом сливайте отходы и относитесь к окружающей среде с должным уважением.

Мы рекомендуем производить замену масла и жидкостей в авторизованной ремонтной мастерской компании "Mazda".

⚠ ПРЕДУПРЕЖДЕНИЕ**Процедуры техобслуживания:**

Несоответствующее выполнение работ по техобслуживанию автомобиля опасно. При выполнении каких-либо процедур по техобслуживанию Вы можете получить серьезные травмы. Если у Вас нет достаточных знаний и опыта или соответствующих инструментов и оборудования для выполнения работы, обратитесь к квалифицированному специалисту.

Работающий двигатель:

Работать рядом с двигателем при работающем двигателе опасно. Это еще опаснее, если на Вас ювелирные изделия или свободная одежда. Они могут быть захвачены движущимися частями и привести к травмам. Следовательно, если Вам необходимо завести двигатель при работе рядом с двигателем, обязательно снимите все ювелирные изделия (особенно кольца, браслеты, часы и ожерелья), галстуки, шарфы и подобные свободные предметы одежды перед работой около двигателя или вентилятора охлаждения, которые могут неожиданно начать вращение.

Проверка электрического вентилятора и двигателя:

Проверять двигатель, если ключ зажигания находится в положении ON, опасно. Вентилятор охлаждения может неожиданно включиться, даже когда двигатель не работает. Вентилятор может серьезно ранить Вас. При выполнении проверки двигателя поверните ключ в замке зажигания в выключенное положение и извлеките ключ из замка зажигания.

8-10

Техобслуживание, осуществляемое владельцем

Обзор моторного отсека

Двигатель ZJ и Z6

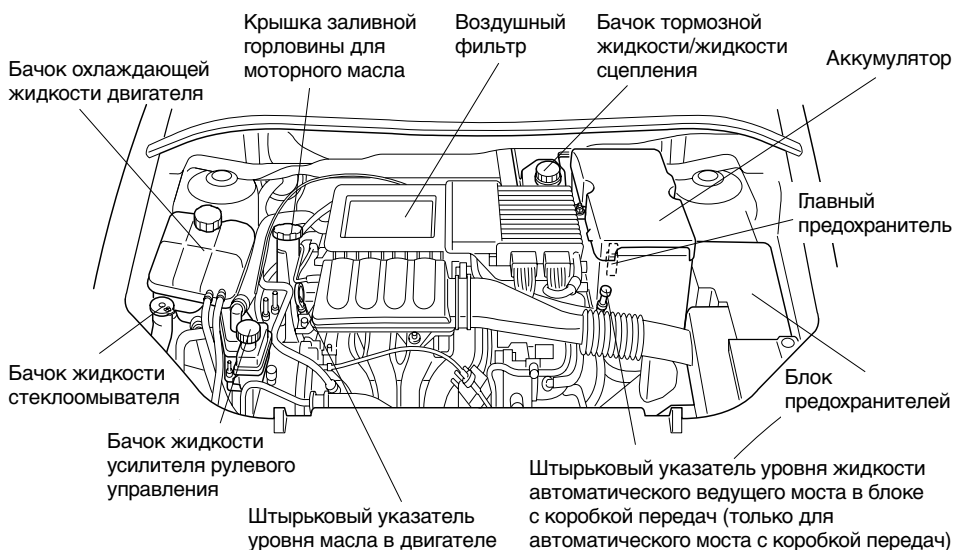

Двигатель LF

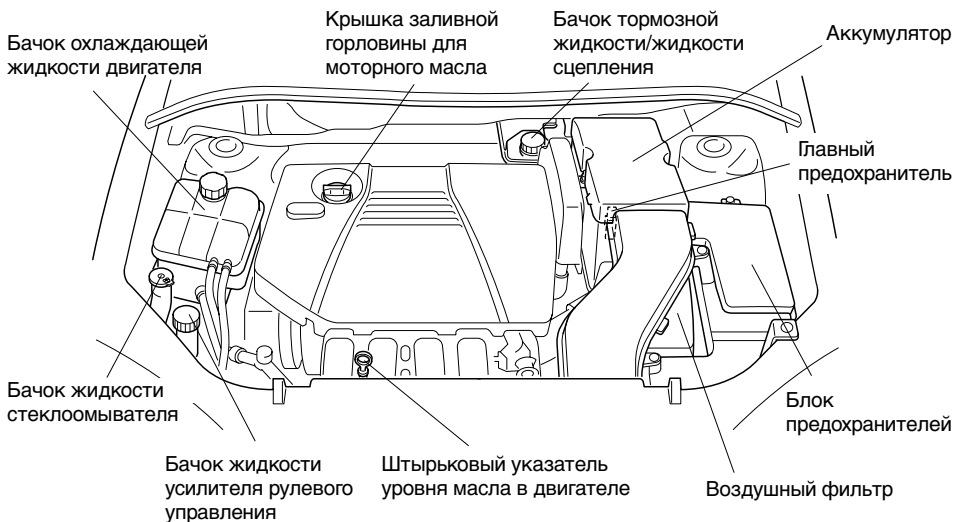

Техобслуживание и уход

Техобслуживание, осуществляемое владельцем

Дизельный двигатель

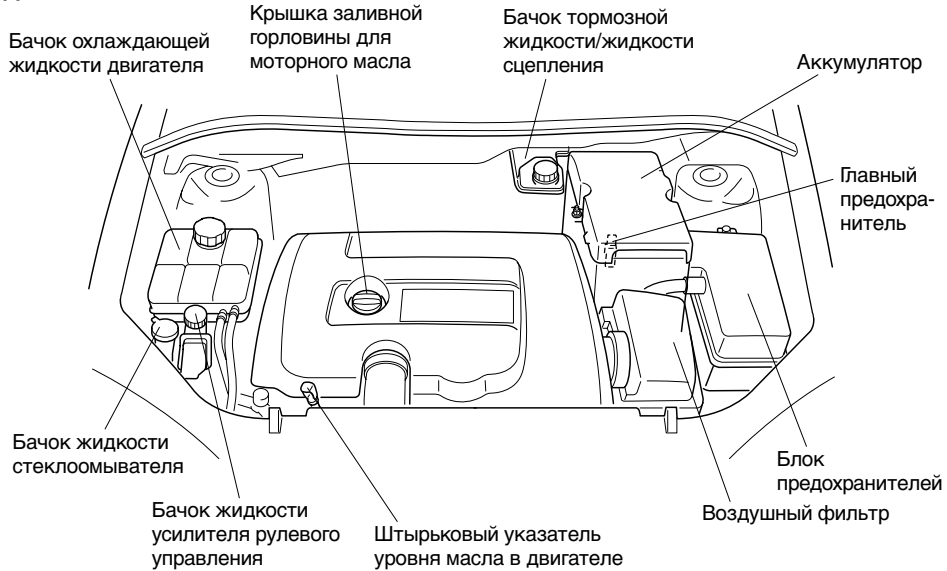

8-12

Форма № 8T05-RU-03K

Техобслуживание, осуществляемое владельцем

Моторное масло

ПРИМЕЧАНИЕ

Замену масла в двигателе должен выполнять квалифицированный мастер по ремонту, рекомендуем обратиться в авторизованную ремонтную мастерскую компании "Mazda".

Техобслуживание и уход

Техобслуживание, осуществляемое владельцем

▼ Рекомендуемое масло

Интервалы техобслуживания можно соблюдать, только используя следующие масла (страница 8-3).

Дизельный двигатель, Европа

Температурный диапазон для цифровых значений вязкости SAE		
Сорт	Рекомендуемые масла	°C
		°F
API SL или ACEA A3/A5	Оригинальное масло Mazda "Dexelia", напр.	5W-30
API SL или ACEA A3	Оригинальное масло Mazda "Dexelia", напр.	10W-40
	—	5W-20

Бензиновый двигатель, Европа

Температурный диапазон для цифровых значений вязкости SAE		
Сорт	Рекомендуемые масла	°C
		°F
API CF или ACEA B1/B3/B5	Оригинальное масло Mazda "Dexelia", напр.	5W-30
API CF или ACEA B3		10W-40
API CD/CE/CF-4 или ACEA B3/B4	—	5W-30
		10W-30

Дизельный двигатель, Кроме Европы

Температурный диапазон для цифровых значений вязкости SAE	
Сорт	°C
	°F
	40
	30
	20W-20 20
	10W-30
	10W-40
	10W-50
	20W-40 15W-40
	20W-50 15W-50
	5W-20 5W-30

Бензиновый двигатель, Кроме Европы

Температурный диапазон для цифровых значений вязкости SAE	
Сорт	°C
	°F
API CD/CE/CF-4	5W-30
	10W-30

8-14

Техобслуживание, осуществляемое владельцем

Вязкость моторного масла или плотность влияет на экономию топлива и работу в холодную погоду (запуск и поток масла).

Низковязкое моторное масло может обеспечить лучшую экономию топлива и работу в холодную погоду.

Но для работы при высоких температурах необходимо использовать моторные масла с повышенной вязкостью для удовлетворительной смазки.

При выборе масла следует принять во внимание температурный диапазон, в котором будет эксплуатироваться Ваш автомобиль до следующей замены масла.

После того, как Вы определитесь, выберите рекомендуемую вязкость из таблицы выше.

⚠ ПРЕДОСТЕРЕЖЕНИЕ

Использование масел с вязкостью, за исключением рекомендуемой для определенных температурных диапазонов, может привести к поломке двигателя.

Техобслуживание и уход

Техобслуживание, осуществляемое владельцем

▼ Проверка уровня моторного масла

1. Убедитесь, что двигатель стоит на ровной поверхности.
2. Прогрейте двигатель до нормальной рабочей температуры.
3. Выключите двигатель и подождите 5 минут, пока масло не стечет обратно в картер.
4. Извлеките указатель уровня, вытрите его и снова вставьте до упора.

Двигатель ZJ и Z6

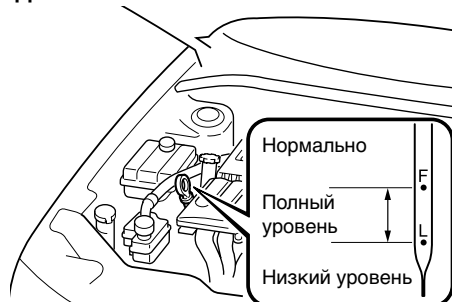

Двигатель LF

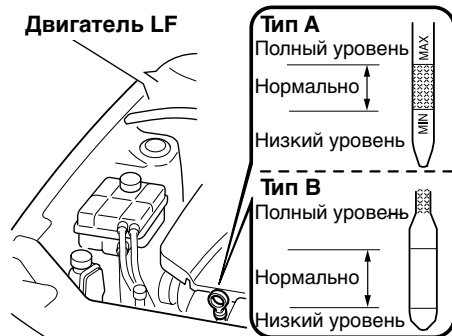

Дизельный двигатель



5. Извлеките его снова и проверьте уровень. Он должен находиться между отметками Low (низкий) и Full (полный). Но если он около или ниже отметки Low (низкий), долейте масло до отметки Full (полный).

⚠ ПРЕДОСТЕРЕЖЕНИЕ

Не добавляйте масло в двигатель выше отметки Full (полный). Это может привести к неисправности двигателя.

6. Перед повторной вставкой указателя уровня, убедитесь, что уплотнительное кольцо находится в соответствующем положении.

Расстояние между отметками Low (низкий) и Full (полный) на указателе уровня означает следующее:

двигатель ZJ и Z6

Л (кварта США, Имп. кварта)	1.0 (1.06, 0.88)
-----------------------------	------------------

Двигатель LF

Л (кварта США, Имп. кварта)	0.75 (0.79, 0.66)
-----------------------------	-------------------

Дизельный двигатель

Л (кварта США, Имп. кварта)	1.6 (1.69, 1.41)
-----------------------------	------------------

Техобслуживание, осуществляемое владельцем

Охлаждающая жидкость двигателя

▼ Проверка уровня охлаждающей жидкости

ПРЕДУПРЕЖДЕНИЕ

Горячий двигатель:

Горячий двигатель опасен. Если двигатель работал, детали в моторном отсеке могут сильно нагреться. Вы можете обжечься. Осторожно проверьте уровень охлаждающей жидкости в бачке охлаждающей жидкости, но не открывайте его. Не пользуйтесь спичками или открытым огнем в отсеке двигателя. НЕ ДОБАВЛЯЙТЕ ОХЛАЖДАЮЩУЮ ЖИДКОСТЬ ПРИ ГОРЯЧЕМ ДВИГАТЕЛЕ.



Проверка вентилятора

охлаждения и двигателя:
Проверять двигатель, если ключ зажигания находится в положении ON, опасно. Вентилятор охлаждения может неожиданно включиться, даже когда двигатель не работает. Вентилятор может серьезно ранить Вас. При выполнении проверки двигателя поверните ключ в замке зажигания в выключенное положение и извлеките ключ из замка зажигания.



Крышка системы

охлаждения:
Когда двигатель и радиатор горячие, обжигающая охлаждающая жидкость и пар могут вырваться под давлением и привести к серьезным травмам. Не откручивайте крышку системы охлаждения, если двигатель и радиатор горячие.

ПРИМЕЧАНИЕ

Замену охлаждающей жидкости должен выполнять квалифицированный мастер по ремонту, рекомендуем обратиться в авторизованную ремонтную мастерскую компании "Mazda".

Проверяйте защиту от замерзания и уровень охлаждающей жидкости в бачке охлаждающей жидкости, по крайней мере, один раз в год — в начале зимнего сезона — и перед путешествием в районы, в которых температура может опуститься ниже точки замерзания.

Проверяйте состояние и соединения всей системы охлаждения и шлангов обогревателя. Заменяйте их, если они вздулись или испортились.

Охлаждающая жидкость должна быть на максимальном уровне в радиаторе и между отметками MAX и MIN на бачке охлаждающей жидкости, когда двигатель холодный.

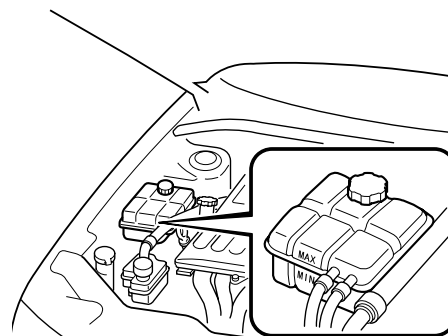

Если бачок охлаждающей жидкости пустой, проконсультируйтесь у квалифицированного мастера по ремонту, рекомендуем обратиться в авторизованную ремонтную мастерскую компании "Mazda".

Техобслуживание и уход

Техобслуживание, осуществляемое владельцем

Если он находится около или на отметке MIN, долейте охлаждающую жидкость в бачок охлаждающей жидкости для обеспечения защиты от замерзания и коррозии до уровня MAX.

ПРЕДОСТЕРЕЖЕНИЕ

Охлаждающая жидкость радиатора портит краску.
Немедленно смывайте ее.

Не превышайте максимального уровня.
Если часто требуется долив охлаждающей жидкости, проконсультируйтесь у квалифицированного мастера по ремонту, рекомендуем обратиться в авторизованную ремонтную мастерскую компании "Mazda".

Тормозная жидкость/ жидкость сцепления

▼ Проверка уровня тормозной жидкости/жидкости сцепления

Тормоза и сцепление работают на жидкости из одного и того же бачка. Регулярно проверяйте уровень жидкости в бачке. Он должен находиться на уровне MAX.

Уровень обычно падает при увеличении пробега, это связано с износом тормозных колодок и сцепления. Если он слишком низкий, проверьте тормозную систему/систему сцепления у квалифицированного мастера по ремонту, рекомендуем обратиться в авторизованную ремонтную мастерскую компании "Mazda".

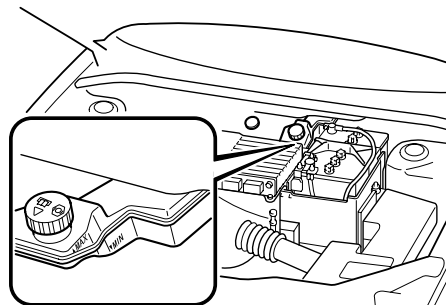

Техобслуживание, осуществляемое владельцем

▼ Долив тормозной жидкости/ жидкости сцепления

ПРЕДУПРЕЖДЕНИЕ

Пролитая тормозная жидкость:

Пролитая тормозная жидкость опасна. Если она попадет в глаза, она может причинить серьезные травмы. Если это произойдет, немедленно промойте глаза водой и обратитесь к врачу. Тормозная жидкость, пролитая на горячий двигатель, может привести к пожару. Будьте осторожны, и не проливайте тормозную жидкость на себя или на двигатель.

Низкий уровень тормозной жидкости/жидкости сцепления:

Низкий уровень тормозной жидкости/жидкости сцепления опасен. Низкий уровень может указывать на износ тормозных колодок или утечку в тормозной системе. Ваши тормоза могут отказать и привести к аварии. Если Вы обнаружили низкий уровень тормозной жидкости, проверьте тормоза и сцепление.

Если уровень жидкости низкий, долейте жидкость до отметки MAX.
Перед доливкой жидкости, тщательно вытрите место вокруг крышки.

ПРЕДОСТЕРЕЖЕНИЕ

- Тормозная жидкость и жидкость сцепления портит окрашенные поверхности. Если тормозная жидкость или жидкость сцепления попадет на окрашенную поверхность, немедленно вытрите ее.
- Использование неопределенных тормозных жидкостей и жидкостей сцепления (страница 10-6) испортит системы. Смешивание различных жидкостей также приведет к их поломке.
Если в тормозную систему/сцепление необходимо часто доливать новую жидкость, проконсультируйтесь у квалифицированного мастера по ремонту, рекомендуем обратиться в авторизованную ремонтную мастерскую компании "Mazda".

Техобслуживание и уход

Техобслуживание, осуществляемое владельцем

Жидкость усилителя рулевого управления

▼ Проверка уровня жидкости усилителя рулевого управления

⚠ ПРЕДОСТЕРЕЖЕНИЕ

Во избежание поломки насоса усилителя рулевого управления, не эксплуатируйте автомобиль в течение длительного времени при низком уровне жидкости.

ПРИМЕЧАНИЕ

Пользуйтесь указанной жидкостью для усилителя рулевого управления (страница 10-6).

Проверяйте уровень жидкости в бачке при каждой замене моторного масла при заглушенном и холодном двигателе. При необходимости долейте жидкость; ее не нужно периодически менять.

Двигатель ZJ и Z6

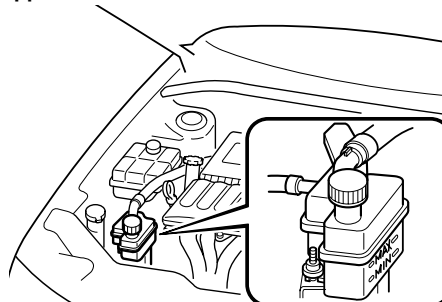

Двигатель LF и дизельный двигатель

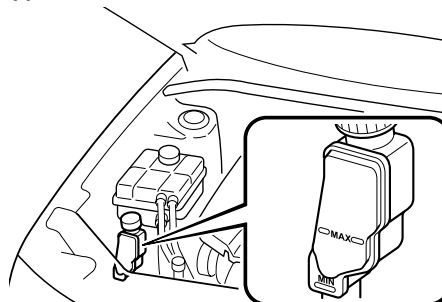

Уровень необходимо поддерживать между отметками MIN и MAX.

Визуально осмотрите магистрали и шланги на отсутствие течи и повреждений.

Если часто требуется долив жидкости, проконсультируйтесь у квалифицированного мастера по ремонту, рекомендуем обратиться в авторизованную ремонтную мастерскую компании "Mazda".

Техобслуживание, осуществляемое владельцем

Жидкость для автоматического моста с коробкой передач (ATF)

▼ Проверка уровня жидкости для автоматического моста с коробкой передач

Необходимо регулярно проверять уровень жидкости для автоматического моста с коробкой передач. Измеряйте его, как описано ниже.

Объем жидкости изменяется в зависимости от температуры. Жидкость необходимо проверять на холостом ходу без движения при нормальной рабочей температуре.

⚠ ПРЕДОСТЕРЕЖЕНИЕ

- Низкий уровень жидкости приводит к пробуксовке моста с коробкой передач. Переполнение может привести к пенообразованию, потере жидкости и неисправности моста с коробкой передач.
- Пользуйтесь указанной жидкостью (страница 10-6). Неопределенная жидкость может привести к неисправности и поломке моста с коробкой передач.

1. Установите автомобиль на ровную поверхность и сильно затяните стояночный тормоз.
2. Дайте двигателю поработать на холостых оборотах в течение примерно двух минут. Нажмите педаль тормоза.
3. Переместите рычаг переключения передач по всем положениям диапазонов переключения и установите его в положение P.

⚠ ПРЕДУПРЕЖДЕНИЕ

Внезапное движение автомобиля:

Перемещение рычага переключения передач без предварительного нажатия на педаль тормоза опасно. Автомобиль может внезапно сдвинуться с места и привести к аварии.

Перед перемещением рычага переключения передач убедитесь, что педаль тормоза нажата.

4. Не выключая двигатель, выньте указатель уровня, вытрите его начисто, и вставьте обратно.
5. Вытащите его снова. Соответствующий уровень жидкости отмечен на указателе уровня следующим образом.

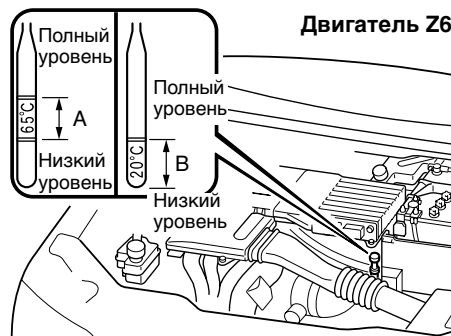

Двигатель Z6

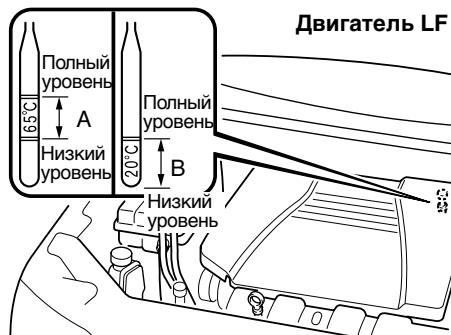

Двигатель LF

Техобслуживание и уход

Техобслуживание, осуществляемое владельцем

Шкала А горячей жидкости

Когда двигатель проехал определенное расстояние, а температура жидкости соответствует нормальной рабочей температуре, примерно 65°C (150°F), уровень должен находиться между отметками Full и Low.

Шкала В холодной жидкости

Когда двигатель не заводили, а температура наружного воздуха составляет примерно 20°C (70°F), уровень должен быть между отметками Full и Low.

ПРЕДОСТЕРЕЖЕНИЕ

- Используйте шкалу холодной жидкости только для справки.
- Если температура наружного воздуха ниже примерно 20°C (70°F), заведите двигатель и проверьте уровень жидкости после того, как двигатель достигнет рабочей температуры.
- Если автомобиль долгое время эксплуатировался на высоких скоростях или в городском движении в жаркую погоду, проверяйте уровень только после выключения двигателя, при этом дайте жидкости остыть в течение 30 минут.

Полностью вставьте указатель уровня. При доливке жидкости проверьте уровень с помощью указателя, чтобы убедиться, что он не превышает максимальной отметки.

ПРИМЕЧАНИЕ

Проверяйте жидкость на обеих сторонах указателя уровня в освещенном месте для обеспечения точных показаний.

Жидкость омывателя стекла и фар

▼ Проверка уровня жидкости стеклоомывателя

ПРЕДУПРЕЖДЕНИЕ

Заменитель жидкости омывателя:

Использовать антифриз радиатора в качестве жидкости стеклоомывателя опасно. При разбрызгивании на ветровое стекло антифриз загрязнит его, ухудшит видимость и может привести аварии. Заливайте в бачок только жидкость стеклоомывателя или обыкновенную воду.

Проверяйте уровень жидкости в бачке стеклоомывателя; при необходимости доливайте жидкость.

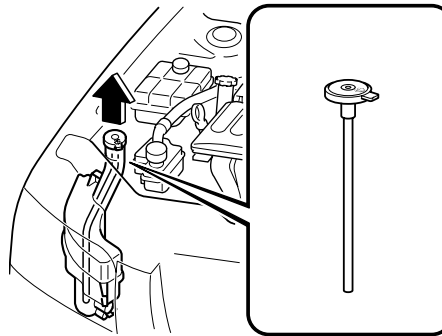

Для проверки уровня жидкости стеклоомывателя снимите крышку на переднем бачке. Затем, закрыв большим пальцем отверстие посередине крышки, поднимите ее вверх. Уровень жидкости можно проверить по колонне жидкости в трубе. Долейте жидкость при необходимости.

Техобслуживание, осуществляемое владельцем

Используйте обычную воду, если жидкости стеклоомывателя нет. Но в холодную погоду пользуйтесь только жидкостью стеклоомывателя в целях предотвращения ее замерзания.

ПРИМЕЧАНИЕ

Жидкость переднего и заднего стеклоомывателя подается из одного и того же бачка.

Смазка кузова

Все подвижные части кузова, такие, как петли дверей и капота и замки, следует смазывать каждый раз при замене моторного масла. В холодную погоду используйте незамерзающую смазку для замков.

Убедитесь, что вспомогательная защелка капота не дает капоту открыться при освобождении основной защелки.

Техобслуживание и уход

Техобслуживание, осуществляемое владельцем

Воздушный фильтр

⚠ ПРЕДОСТЕРЕЖЕНИЕ

Не эксплуатируйте автомобиль без воздушного фильтра. Это может привести к повышенному износу двигателя.

Данный фильтр воздуха можно очистить с помощью воздуха под давлением и использовать повторно или заменить, в зависимости от его состояния. Если он не очень грязный, просто встряхните его для удаления инородных частиц. Каждый раз при проверке воздушного фильтра, вытирайте внутреннюю часть его корпуса влажной тканью.

▼ Замена воздушного фильтра

ПРИМЕЧАНИЕ

Если автомобиль эксплуатируется в очень пыльных или песчаных районах, меняйте фильтр чаще, чем по истечении рекомендованных интервалов.

двигатель ZJ и Z6

⚠ ПРЕДОСТЕРЕЖЕНИЕ

Используйте оригинальный воздушный фильтр «Mazda». Использование других фильтров может повредить датчик потока воздуха.

1. Убедитесь, что ключ в замке зажигания установлен в выключенное положение.

2. Отсоедините зажимы.

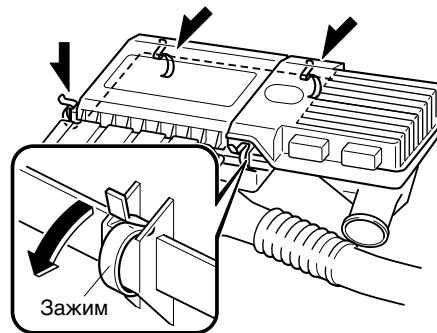

3. Поднимите крышку воздушного фильтра и извлеките фильтр.

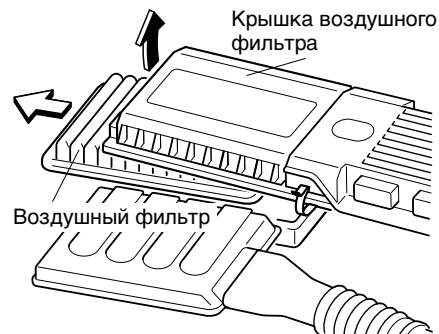

4. Вытрите внутреннюю часть корпуса воздушного фильтра влажной тканью.
5. Очистите или замените фильтр.
6. Осуществите установку в порядке, обратном снятию.

Заменяйте фильтр в соответствии с плановым техобслуживанием (страница 8-3).

Техобслуживание, осуществляемое владельцем

Двигатель LF

ПРЕДОСТЕРЕЖЕНИЕ

Используйте оригинальный воздушный фильтр «Mazda». Использование других фильтров может повредить датчик потока воздуха.

1. Убедитесь, что ключ в замке зажигания установлен в выключенное положение.
2. Снимите крышку аккумулятора и воздуховод аккумулятора.

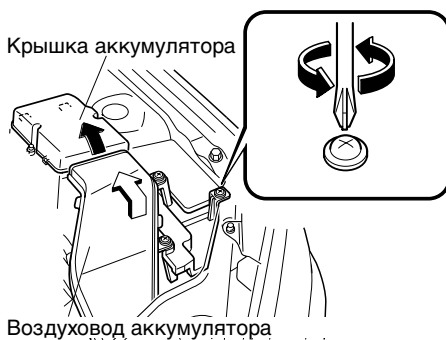

3. Отсоедините зажимы.

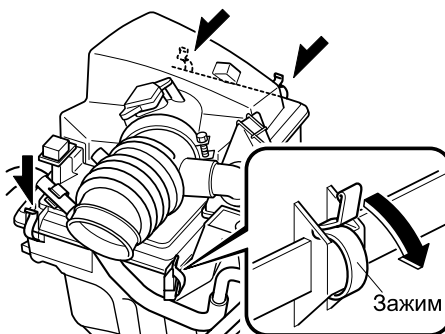

4. Поднимите крышку воздушного фильтра и извлеките фильтр.

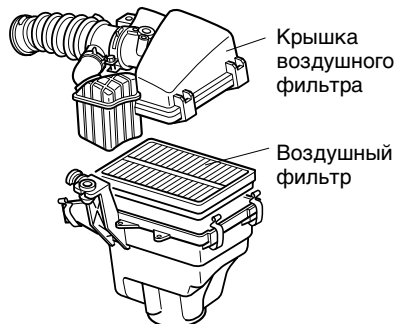

5. Вытрите внутреннюю часть корпуса воздушного фильтра влажной тканью.
6. Очистите или замените фильтр.
7. Осуществите установку в порядке, обратном снятию.

Заменяйте фильтр в соответствии с Плановым техобслуживанием (страница 8-3).

Дизельный двигатель

1. Убедитесь, что ключ в замке зажигания установлен в выключенное положение.
2. Отключите электрические разъемы.

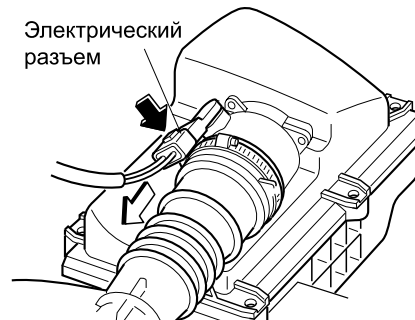

Техобслуживание и уход

Техобслуживание, осуществляемое владельцем

3. Убедитесь, что ключ в замке зажигания установлен в выключенное положение.

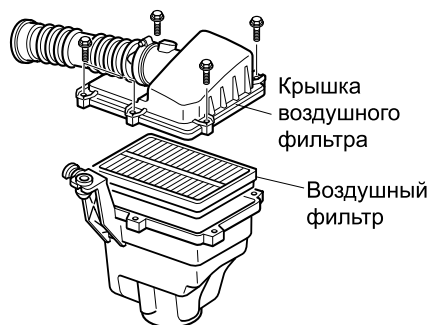

4. Вытрите внутреннюю часть корпуса воздушного фильтра влажной тканью.
5. Очистите или замените фильтр.
6. Осуществите установку в порядке, обратном снятию.

Заменяйте фильтр в соответствии с Плановым техобслуживанием (страница 8-3).

ПРИМЕЧАНИЕ

После установки крышки воздушного фильтра проверьте, что электрический разъем надежно подсоединен.

Щетки стеклоочистителя

⚠ ПРЕДОСТЕРЕЖЕНИЕ

- Горячий воск, наносимый на автоматических мойках для автомобилей, как известно, влияет на очищаемость окон.
- Для предотвращения повреждения щеток стеклоочистителя не используйте для очистки щеток или вблизи них бензин, парафин, разбавитель для краски или другие растворители.
- Когда рычаг стеклоочистителя находится в положении AUTO, и ключ зажигания находится в положении ON, стеклоочистители могут двигаться автоматически в следующих случаях:

- Если коснуться ветрового стекла над датчиком дождя.
- Если протереть ткань ветрового стекла над датчиком дождя.
- Если нанести удар по ветровому стеклу.
- Если нанести удар по датчику дождя изнутри автомобиля.

Будьте осторожны, чтобы не прищемить руки или пальцы, поскольку это может привести к травме или повреждению стеклоочистителей. При мойке или техобслуживании Вашего автомобиля "Mazda" проверьте, что рычаг стеклоочистителя находится в положении OFF.

Загрязнение ветрового стекла или щеток посторонним веществом может снизить эффективность стеклоочистителя. Известными источниками загрязнения являются насекомые, сок деревьев и обработка горячим воском, применяемая на некоторых коммерческих автомобильных мойках.

Техобслуживание, осуществляемое владельцем

Если щетки не вытирают стекло достаточно хорошо, очистите стекло и щетки с помощью хорошего очистителя или мягкого моющего средства; после этого тщательно промойте их чистой водой. При необходимости, повторите процедуру.

▼ Замена щеток стеклоочистителя

Если стеклоочистители не обеспечивают хорошую очистку, вероятно щетки изношены или потрескались. Замените их.

⚠ ПРЕДОСТЕРЕЖЕНИЕ

Для предотвращения повреждения рычагов стеклоочистителя и других компонентов, не двигайте стеклоочистители рукой.

ПРИМЕЧАНИЕ

Используются специальные щетки стеклоочистителя. При покупке щеток стеклоочистителя проконсультируйтесь у квалифицированного мастера по ремонту, рекомендуем обратиться в авторизованную ремонтную мастерскую компании "Mazda".

1. Поднимите рычаг стеклоочистителя и поверните щетку стеклоочистителя вправо, пока не отсоединится ее фиксатор, затем снимите щетку.

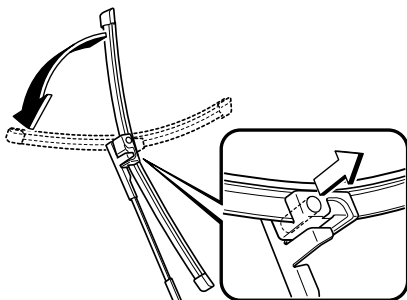

⚠ ПРЕДОСТЕРЕЖЕНИЕ

Для предотвращения повреждения ветрового стекла, следите за тем, чтобы рычаг стеклоочистителя не ударился о стекло.

2. Осторожно вставьте новую щетку. После этого установите щетку в порядке, обратном снятию.

▼ Замена щетки очистителя заднего стекла (хэтчбэк)

Если стеклоочиститель уже не обеспечивает хорошую очистку, вероятно щетка изношена или потрескалась. Замените ее.

⚠ ПРЕДОСТЕРЕЖЕНИЕ

Для предотвращения повреждения рычага стеклоочистителя и других компонентов, не двигайте стеклоочиститель рукой.

1. Поверните щетку стеклоочистителя вправо, пока не отсоединится ее фиксатор, затем снимите щетку.

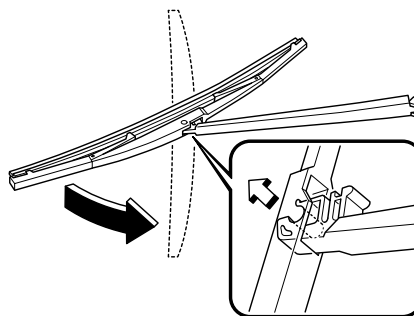

⚠ ПРЕДОСТЕРЕЖЕНИЕ

Для предотвращения повреждения заднего стекла, следите за тем, чтобы рычаг стеклоочистителя не ударился о стекло.

Техобслуживание и уход

Техобслуживание, осуществляемое владельцем

2. Потяните вниз резиновую щетку и вытяните ее из держателя щетки.

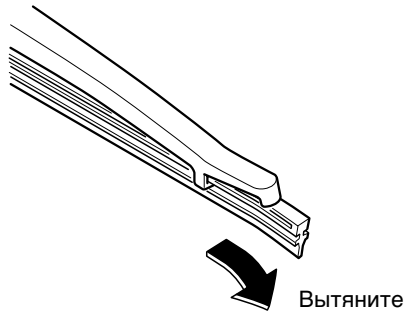

3. Извлеките металлические элементы жесткости из резиновых щеток и установите их в новые щетки.

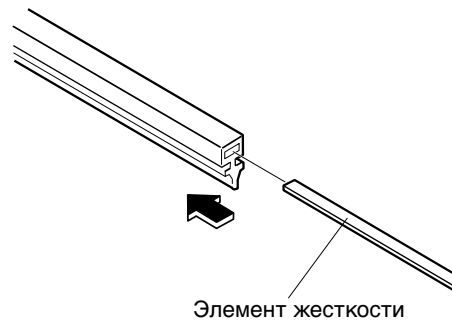

ПРЕДОСТЕРЕЖЕНИЕ

Не сгибайте элементы жесткости. Вам они снова понадобятся.

4. Осторожно вставьте новую резиновую щетку. После этого вставьте блок щетки в порядке, обратном снятию.

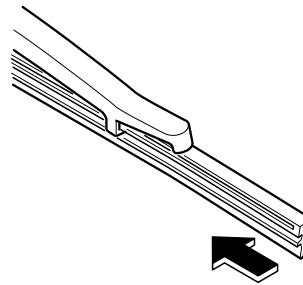

Техобслуживание, осуществляемое владельцем**Аккумулятор****⚠ ПРЕДУПРЕЖДЕНИЕ****Внимательно соблюдайте данные меры предосторожности:**

Для обеспечения безопасной и правильной работы с аккумулятором, внимательно прочтите следующие меры предосторожности перед использованием аккумулятора или его проверкой.

**Защита глаз:**

Работать без защиты глаз опасно. Аккумуляторная жидкость содержит СЕРНУЮ КИСЛОТУ, которая может привести к слепоте, если попадет в глаза. Газообразный водород, выделяемый при штатной эксплуатации аккумулятора, может также воспламениться и привести к взрыву аккумулятора. При работе около аккумулятора всегда защищайте глаза.

**Пролитая аккумуляторная жидкость:**

Пролитая аккумуляторная жидкость опасна. Аккумуляторная жидкость содержит СЕРНУЮ КИСЛОТУ, которая может привести к серьезным травмам, если попадет в глаза, на кожу или одежду. Если это произойдет, немедленно промойте глаза в течение 15 минут водой или тщательно промойте кожу и обратитесь к врачу. Всегда пользуйтесь средствами защиты глаз и защитными перчатками для предотвращения контакта с аккумуляторной жидкостью.

**Дети и аккумуляторы:**

Позволять детям играть около аккумуляторов опасно. Аккумуляторная жидкость может привести к серьезным травмам, если попадет в глаза или на кожу. Всегда держите аккумуляторы вдали от детей.

Техобслуживание и уход

Техобслуживание, осуществляемое владельцем

ПРЕДУПРЕЖДЕНИЕ



Держите аккумулятор подальше от пламени:

Пламя и искры около открытых элементов аккумулятора опасны. Газообразный водород, выделяемый при штатной эксплуатации аккумулятора, может воспламениться и привести к взрыву аккумулятора. Взрыв аккумулятора может привести к серьезным ожогам и травмам. Не допускайте присутствия пламени, в том числе сигарет, и искр около открытых банок аккумулятора. При работе около аккумулятора, следите за тем, чтобы металлические инструменты не касались положительной (+) или отрицательной (-) клеммы аккумулятора. Следите за тем, чтобы положительная (+) клемма не соприкасалась с корпусом автомобиля.



Взрыв по причине аккумулятора:

Пламя и искры около открытых элементов аккумулятора опасны. Газообразный водород, выделяемый при штатной эксплуатации аккумулятора, может воспламениться и привести к взрыву аккумулятора. Взрыв аккумулятора может привести к серьезным ожогам и травмам. Не допускайте присутствия пламени, в том числе сигарет, и искр вблизи открытых банок аккумулятора.

Техобслуживание, осуществляемое владельцем

ПРИМЕЧАНИЕ

Снимите крышку аккумулятора прежде, чем производить техническое обслуживание аккумулятора.

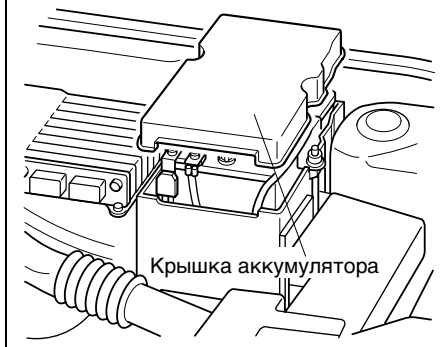

▼ Техобслуживание аккумулятора

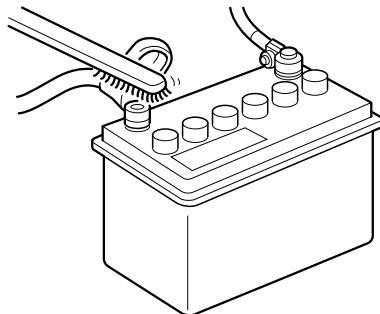

Для обеспечения наилучшей работы аккумулятора:

- Следите за тем, чтобы он был надежно закреплен.
- Следите за тем, чтобы верхняя часть была сухой и чистой.
- Следите за тем, чтобы клеммы и соединения были чистыми, плотно затянутыми и покрытыми вазелином или смазкой для клемм.

- Немедленно смывайте пролитый электролит раствором воды и пищевой соды.
- Если Вы не будете пользоваться автомобилем в течение продолжительного времени, отсоедините провода аккумулятора.

▼ Проверка уровня электролита

Низкий уровень электролита будет приводить к быстрой разрядке аккумулятора.

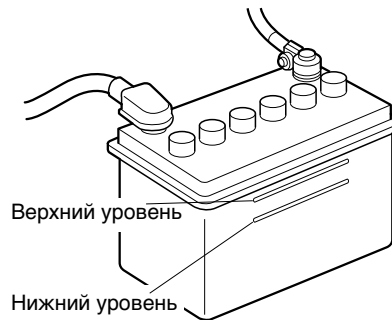

Проверяйте уровень электролита, по крайней мере, раз в неделю. Если он низкий, снимите крышку и долейте достаточное количество дистиллированной воды, чтобы уровень находился между верхней и нижней отметками (см. рисунок).

Не добавляйте лишнего.

Проверяйте удельную массу электролита с помощью ареометра, особенно в холодную погоду. Если она низкая, зарядите аккумулятор.

Техобслуживание и уход

Техобслуживание, осуществляемое владельцем

▼ Зарядка аккумулятора

ПРИМЕЧАНИЕ

- Перед проведением техобслуживания или зарядки аккумулятора, отключите все аксессуары и заглушите двигатель.
- При отключении аккумулятора, сначала снимайте отрицательный провод. При подключении аккумулятора, устанавливайте его в последнюю очередь.
- Обязательно снимайте крышку перед зарядкой аккумулятора.
- Если аккумулятор быстро разрядился, например, по причине оставленных включенными фар на длительный период при заглушенном двигателе, медленно зарядите его в соответствии с размером аккумулятора и мощностью тока зарядного устройства.
- Если аккумулятор постепенно разряжается из-за высокой электрической нагрузки при эксплуатации автомобиля, зарядите его в соответствии с размером аккумулятора и мощностью тока зарядного устройства.

Покрышки

В целях надлежащего использования, безопасности и лучшей экономии топлива всегда поддерживайте рекомендуемое давление в покрышках и соблюдайте предельные значения по нагрузкам и распределению веса.

ПРЕДУПРЕЖДЕНИЕ

Использование покрышек различного типа:

Движение на автомобиле с покрышками различного типа опасно. Это может привести к плохому управлению и торможению; что приведет к потере управления.

Кроме ограниченного использования временной запасной покрышки, пользуйтесь только покрышками одинакового типа (радиальные, диагонально-опоясывающие, диагонального) на всех четырех колесах.

Использование покрышек несоответствующего размера:

Использовать покрышки размером, за исключением указанного для Вашего автомобиля "Mazda" (страница 10-8), опасно. Это может серьезно повлиять на движение, управление, дорожный просвет, просвет покрышек и калибровку спидометра. Это может привести к аварии. Используйте только покрышки размером, указанным для Вашего автомобиля "Mazda".

Техобслуживание, осуществляемое владельцем

▼ Давление в покрышках

ПРЕДУПРЕЖДЕНИЕ

Несоответствующее давление в покрышках:

Перекачка или недостаточная накачка покрышек опасна. Неправильная установка или неожиданная неисправность покрышки может привести к серьезной аварии. Всегда накачивайте покрышки до соответствующего давления (страница 10-8).

Проверяйте давление в покрышках ежемесячно (включая запасную), когда покрышки холодные. Поддерживайте рекомендуемое давление для обеспечения наилучшей езды, лучшего управления и минимального износа покрышек.

Модель с левосторонним управлением

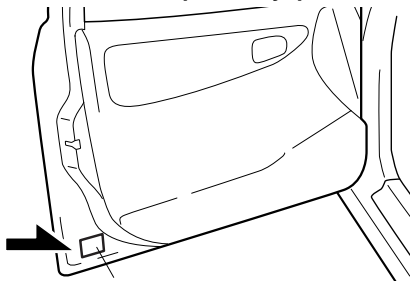

Этикетка давления в шине

Модель с правосторонним управлением

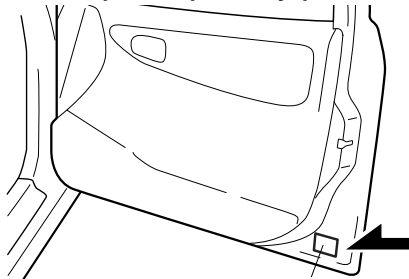

Этикетка давления в шине

См. таблицы спецификаций (страница 10-8).

ПРИМЕЧАНИЕ

- В изношенных покрышках рекомендуемое давление обычно выше. Не выпускайте воздух из изношенных покрышек для регулировки давления.
- Недостаточная накачка может привести к снижению экономии топлива и плохому уплотнению буртика покрышки, что приведет к деформации колеса и отделению покрышки от обода.
- Перекачка может привести к жесткой езде и большей вероятности повреждения по причине плохой дороги. Поддерживайте давление в покрышках на соответствующем уровне. Если необходимо часто накачивать покрышку, проверьте ее.

Техобслуживание и уход

Техобслуживание, осуществляемое владельцем

▼ Перестановка покрышек

Для уравнивания износа покрышек, меняйте покрышки местами каждые 10000 км или ранее, если образуется неровный износ. При перестановке, проверяйте балансировку колес.

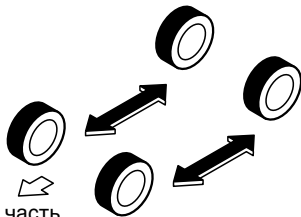

Передняя часть

Не используйте запасное колесо при перестановке колес (ОНО ПРЕДНАЗНАЧЕНО ТОЛЬКО ДЛЯ ВРЕМЕННОГО ИСПОЛЬЗОВАНИЯ).

Также проверьте их на отсутствие неодинакового износа и повреждений. Ненормальный износ обычно появляется по одной из следующих причин или их комбинации:

- Несоответствующее давление в покрышках
- Неправильная регулировка установки колес
- Несбалансированное колесо
- Жесткое торможение

После перестановки, накачайте покрышки до указанного давления (страница 10-8) и проверьте затяжку гаек крепления колеса.

⚠ ПРЕДОСТЕРЕЖЕНИЕ

Меняйте местами однонаправленные и радиальные покрышки с асимметричным рисунком износа или шипами только спереди назад, но никогда с одной стороны на другую. Если поменять местами покрышки с различных сторон, это приведет к ухудшению эксплуатации покрышки.

▼ Замена покрышки

⚠ ПРЕДУПРЕЖДЕНИЕ

Изнашенные покрышки:

Ездить с изнашенными покрышками опасно.

Снижение торможения, управления и сцепления может привести к аварии.

Всегда используйте покрышки в хорошем состоянии.

Если покрышки изнашиваются неровно, признак износа появится в виде плоской ленты на протекторе. Если это произойдет, замените покрышку.



Новый протектор

Индикатор износа протектора

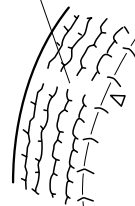

Изнашенный протектор

Вам также необходимо заменить ее перед тем, как лента распространится по всему протектору.

Техобслуживание, осуществляемое владельцем

▼ Временная запасная покрышка

Проверяйте временную запасную покрышку, по крайней мере, один раз в месяц, чтобы убедиться в надлежащем давлении и хранении.

Временная запасная покрышка легче в работе благодаря своей конструкции. Она легче и меньше, чем обычная покрышка, и ее следует использовать только в аварийной ситуации и только на небольшое расстояние.

Используйте временную покрышку только до ремонта обычной покрышки, который необходимо осуществить как можно быстрее.

Поддерживайте давление воздуха в ней, равное 420 кПа (4,2 кгс/см² или бар, 60 psi).

ПРЕДОСТЕРЕЖЕНИЕ

- Не используйте обод колеса временной запасной покрышки с зимними или обычными покрышками. Они не будут располагаться соответствующим образом, и это может привести к повреждению и покрышки, и обода.
- Срок эксплуатации протектора временной запасной покрышки составляет примерно 5000 км, в зависимости от условий дороги и привычек вождения.
- Временная запасная покрышка предназначена для ограниченного применения, однако, при появлении износа протектора в виде плоской линии, замените покрышку таким же типом временной покрышки (страница 8-34).

▼ Замена колеса

ПРЕДУПРЕЖДЕНИЕ

Использование колеса несоответствующего размера:
Использовать колесо несоответствующего размера опасно. Это может повлиять на торможение и управление и привести к потере управления автомобилем и аварии. Всегда устанавливайте колеса соответствующего размера на свой автомобиль.

ПРЕДОСТЕРЕЖЕНИЕ

Колесо с несоответствующим размером может оказать неблагоприятное влияние на следующее:

- Установка покрышки
- Срок службы колес и подшипников
- Дорожный просвет
- Просвет для цепи для снега
- Калибровка спидометра
- Направление света фар
- Высота бампера

При замене колеса, убедитесь, что новое колесо такое же, как и оригинальное заводское колесо, т.е. с таким же диаметром, шириной обода и отверстиями.

Соответствующая балансировка покрышки обеспечивает наилучший комфорт при движении и помогает снизить уровень износа протектора. Несбалансированные покрышки могут привести к вибрации и неравному износу, такому, как образование надрывов и плоских мест.

Техобслуживание и уход

Техобслуживание, осуществляемое владельцем

Электрические лампы

Седан

Верхнее освещение/дополнительные светильники (спереди)

Фары (ближнего света)

Габаритные огни

Фары (дальнего света)

Передние противотуманные фары

Передние фонари указателя поворота

Боковые фонари указателя поворота

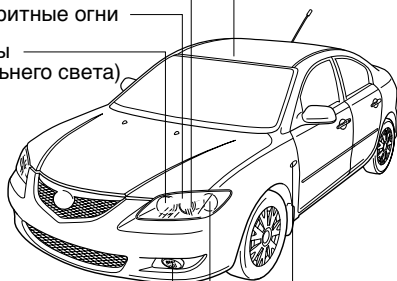

Освещение номерного знака

Верхний стоп-сигнал

Фонарь освещения багажника

Верхнее освещение (задняя часть)

Стоп-сигналы/габаритные задние фонари

Задние фонари указателя поворота

Фонарь заднего хода

Задняя противотуманная фара

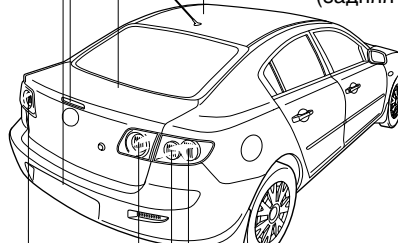

Хэтчбэк

Верхнее освещение/дополнительные светильники (спереди)

Фары (ближнего света)

Габаритные огни

Фары (дальнего света)

Передние противотуманные фары

Передние фонари указателя поворота

Боковые фонари указателя поворота



Освещение номерного знака

Верхний стоп-сигнал

Верхнее освещение (задняя часть)

Светильник багажного отсека

Стоп-сигналы/габаритные задние фонари

Задние фонари указателя поворота

Фонарь заднего хода

Задняя противотуманная фара

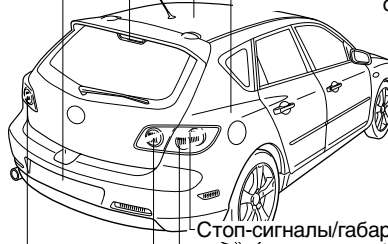

8-36 *Некоторые модели.

Техобслуживание, осуществляемое владельцем

В фарах и противотуманных фарах Вашего автомобиля "Mazda" установлены сменные галогеновые лампы.

ПРЕДУПРЕЖДЕНИЕ

Замена ксеноновых ламп фар:
Производить замену ксеноновых ламп самостоятельно опасно. Поскольку для ксеноновых ламп требуется высокое напряжение, Вы можете получить поражение электрическим током при неправильном обращении с лампами. Не производите замену ксеноновых ламп самостоятельно. Если необходимо произвести замену, проконсультируйтесь у квалифицированного мастера по ремонту, рекомендуем обратиться в авторизованную ремонтную мастерскую компании "Mazda".

Обращение с галогеновыми лампами:

Когда галогеновая лампа разбивается, она опасна. В таких лампах имеется газ под давлением. Если ее разбить, она взорвется и приведет к серьезным травмам из-за испаряющегося газа. Если стеклянную часть коснуться руками, масло, выделяемое телом, может привести к перегреву лампы, и она взорвется при включении. Никогда не касайтесь стеклянной части лампы руками, и всегда защищайте глаза при обращении с галогеновыми лампами или при работе с ними.

Дети и галогеновые лампы:

Играть с галогеновой лампой опасно. Если уронить галогеновую лампу или разбить ее другим способом, можно получить серьезные травмы. Всегда держите галогеновые лампы вдали от детей.

▼ Замена ламп габаритных огней

Замена лампы фары

1. Убедитесь, что ключ зажигания выключен, и отключен переключатель фар.
2. Поднимите капот.
3. Если имеется крышка, выполните следующую процедуру при замене лампы левой фары. Поверните винты против часовой стрелки, снимите их и крышку.

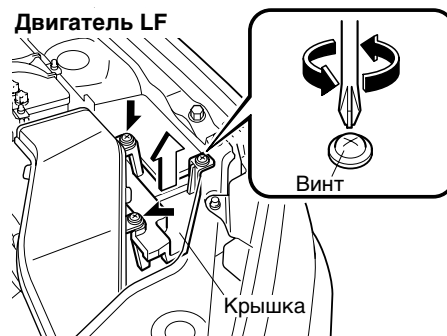
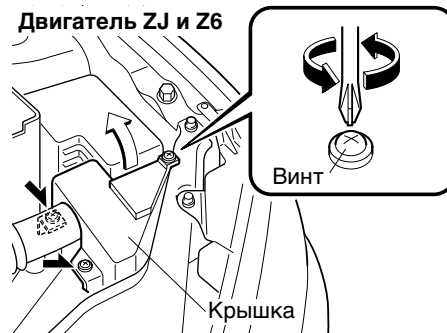

4. Найдите лампы дальнего и ближнего света в задней части блока фары. Лампа с внешней стороны является лампой ближнего света, а лампа с внутренней стороны - лампой дальнего света. (страница 8-36)

Техобслуживание и уход

Техобслуживание, осуществляемое владельцем

Лампа дальнего света

1. Поверните узел патрона и лампы против часовой стрелки и снимите его. Осторожно извлеките лампу фары из патрона в отражателе, осторожно вытянув ее назад из патрона.
2. Отсоедините лампу от электрического разъема, нажав пальцем на выступ разъема и потянув лампу вверх.

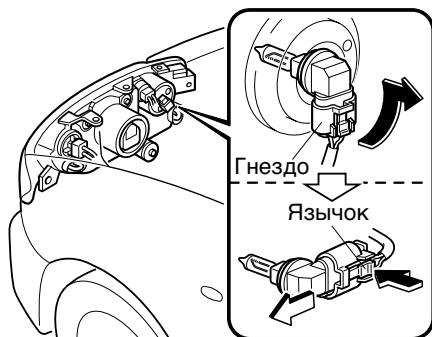

3. Установите новую лампу в порядке, обратном снятию.

ПРИМЕЧАНИЕ

- Для замены лампы обратитесь к квалифицированному мастеру по ремонту, рекомендуем обратиться в авторизованную ремонтную мастерскую компании "Mazda".
- Используйте защитную крышку и картонную коробку для заменяемой лампы, чтобы незамедлительно выбросить старую лампу, убрав ее подальше от детей.

Лампа ближнего света

(Ксеноновая лампа)

Вы не можете произвести замену ламп ближнего света самостоятельно. Лампы должен заменять квалифицированный мастер по ремонту, рекомендуем обратиться в авторизованную ремонтную мастерскую компании "Mazda".

(Галогеновые лампы)

1. Снимите электрический разъем с лампы, потянув его назад.

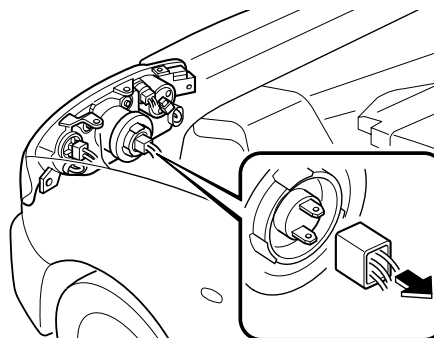

2. Вытащите уплотнительную крышку.
3. Снимите пружину, удерживающую лампу.

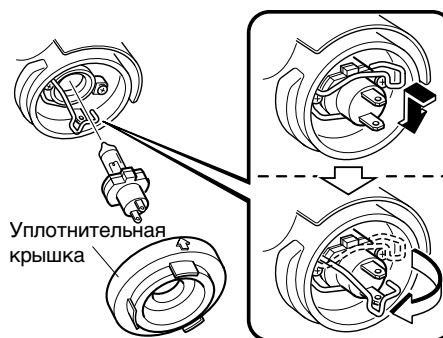

4. Поверните удерживающую пружину и освободите лампу фары.

Техобслуживание, осуществляемое владельцем

- Осторожно извлеките фару лампы из патрона, потянув ее прямо назад.
- Замените лампу.
- Установите новую лампу в порядке, обратном снятию.

ПРИМЕЧАНИЕ

- Для замены лампы обратитесь к квалифицированному мастеру по ремонту, рекомендуем обратиться в авторизованную ремонтную мастерскую компании "Mazda".
- Используйте защитную крышку и картонную коробку для заменяемой лампы, чтобы незамедлительно выбросить старую лампу, убрав ее подальше от детей.
- При установке уплотнительной крышки на место, убедитесь, что ↑ находится сверху.

Замена передней лампы противотуманной фары

- Поверните винт против часовой стрелки и снимите его и частично отодвиньте брызговик.

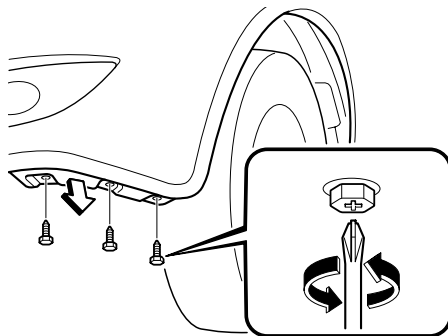

- Поверните узел патрона и лампы против часовой стрелки и снимите его. Осторожно извлеките лампу противотуманной фары из патрона в отражателе, осторожно вытянув ее назад из патрона.

- Отсоедините лампу от электрического разъема, нажав пальцем на выступ разъема и потянув лампу вверх.

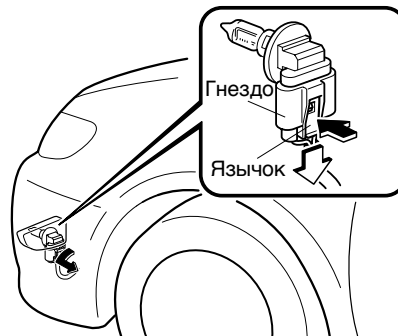

- Установите новую лампу в порядке, обратном снятию.

ПРИМЕЧАНИЕ

Для замены лампы обратитесь к квалифицированному мастеру по ремонту, рекомендуем обратиться в авторизованную ремонтную мастерскую компании "Mazda".

Передние фонари указателя поворота, габаритные огни

По причине сложности процедуры и трудности ее выполнения лампы должен заменять квалифицированный мастер по ремонту, рекомендуем обратиться в авторизованную ремонтную мастерскую компании "Mazda".

*Некоторые модели.

8-39

Техобслуживание и уход

Техобслуживание, осуществляемое владельцем

Боковые фонари указателя поворота

1. Сдвиньте устройство, как показано на рисунке, чтобы снять его.
2. Снимите электрический разъем с устройства, потянув его назад.

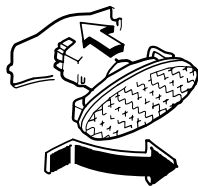

3. Установите новую лампу в порядке, обратном снятию.

ПРИМЕЧАНИЕ

Замена лампы невозможна, поскольку она встроена в устройство. Замените устройство.

Стоп-сигналы/габаритные задние фонари, задние фонари указателя поворота (седан)

1. Потяните за среднюю часть пластмассового фиксатора, снимите фиксаторы и окантовку торца багажника.

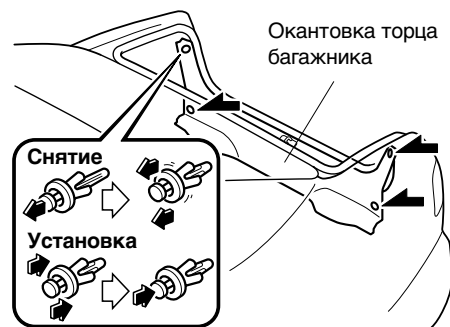

2. Потяните за среднюю часть пластмассового фиксатора, снимите фиксаторы и частично вскройте боковую окантовку багажника.

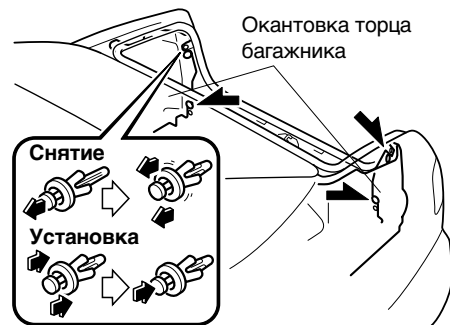

3. Поверните узел патрона и лампы против часовой стрелки и снимите его.

8-40 *Некоторые модели.

Техобслуживание, осуществляемое владельцем

4. Отсоедините лампу от патрона.

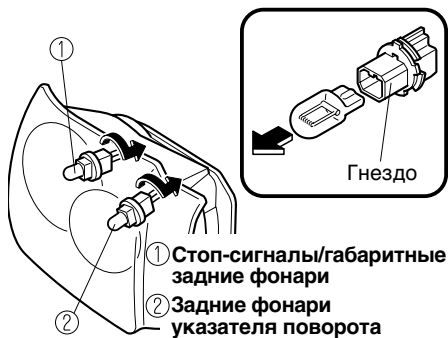

5. Установите новую лампу в порядке, обратном снятию.

ПРИМЕЧАНИЕ

Для замены лампы обратитесь к квалифицированному мастеру по ремонту, рекомендуем обратиться в авторизованную ремонтную мастерскую компании "Mazda".

Стоп-сигналы/габаритные задние фонари (хэтчбэк)

Светодиодного типа

По причине сложности процедуры и трудности ее выполнения, лампы типа светодиода должен заменять квалифицированный мастер по ремонту, рекомендуем обратиться в уполномоченную ремонтную мастерскую компании "Mazda".

ПРИМЕЧАНИЕ

Замену лампы типа светодиода произвести невозможно. Следует заменить задний комбинированный элемент.

Тип лампы накаливания

1. Снимите крышку.

Левая сторона



Правая сторона



2. Поверните узел патрона и лампы против часовой стрелки и снимите его.
3. Отсоедините лампу от патрона.

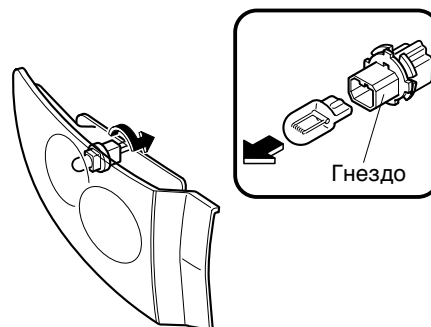

Техобслуживание и уход

Техобслуживание, осуществляемое владельцем

- Установите новую лампу в порядке, обратном снятию.

ПРИМЕЧАНИЕ

Для замены лампы обратитесь к квалифицированному мастеру по ремонту, рекомендуем обратиться в авторизованную ремонтную мастерскую компании "Mazda".

Задние фонари указателя поворота (хэтчбек)

- Снимите крышку.

Левая сторона



Правая сторона



- Поверните узел патрона и лампы против часовой стрелки и снимите его.

- Отсоедините лампу от патрона.

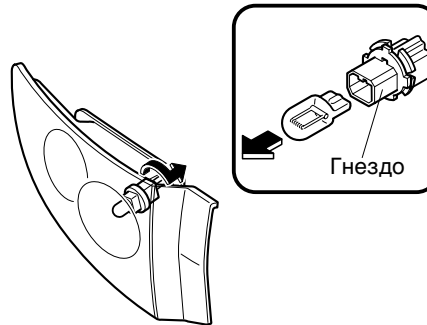

- Установите новую лампу в порядке, обратном снятию.

ПРИМЕЧАНИЕ

Для замены лампы обратитесь к квалифицированному мастеру по ремонту, рекомендуем обратиться в авторизованную ремонтную мастерскую компании "Mazda".

Фонарь заднего хода, задняя противотуманная фара

Седан

- Потяните за среднюю часть пластмассового фиксатора, снимите фиксаторы и окантовку торца багажника.

Задняя окантовка багажника

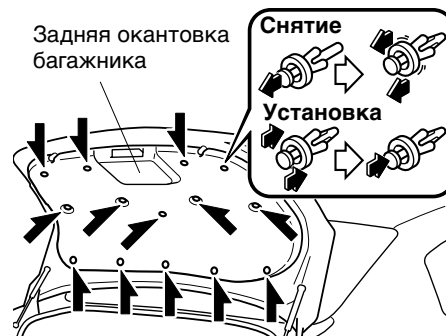

- Поверните узел патрона и лампы против часовой стрелки и снимите его.

Техобслуживание, осуществляемое владельцем

3. Отсоедините лампу от патрона.

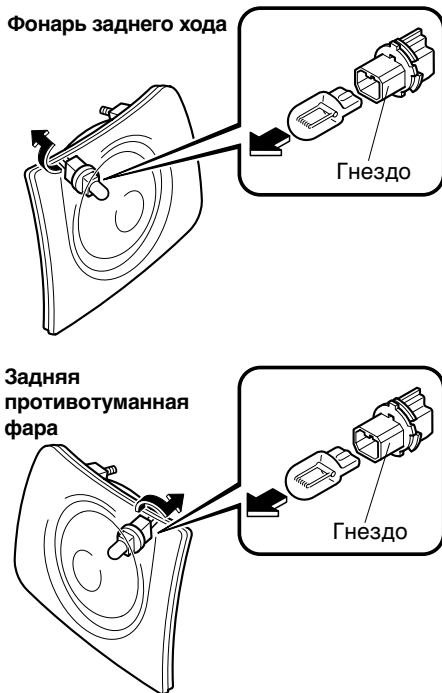

4. Установите новую лампу в порядке, обратном снятию.

ПРИМЕЧАНИЕ

Для замены лампы обратитесь к квалифицированному мастеру по ремонту, рекомендуем обратиться в авторизованную ремонтную мастерскую компании "Mazda".

Хэтчбэк

1. Снимите крышку.
2. Поверните узел патрона и лампы против часовой стрелки и снимите его.
3. Отсоедините лампу от патрона.



4. Установите новую лампу в порядке, обратном снятию.

ПРИМЕЧАНИЕ

Для замены лампы обратитесь к квалифицированному мастеру по ремонту, рекомендуем обратиться в авторизованную ремонтную мастерскую компании "Mazda".

Техобслуживание и уход

Техобслуживание, осуществляемое владельцем

Верхний стоп-сигнал

Седан

1. Потяните за среднюю часть пластмассового фиксатора, снимите фиксаторы и окантовку торца багажника.

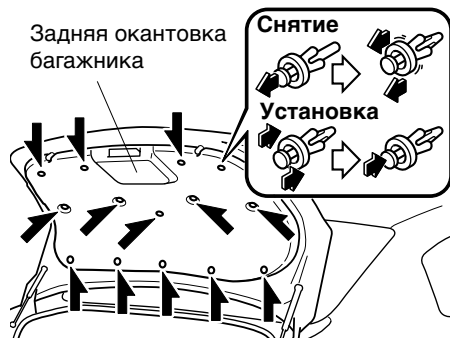

2. Отсоедините электрический разъем от патрона.
3. Поверните узел патрона и лампы против часовой стрелки и снимите его.
4. Отсоедините лампу от патрона.

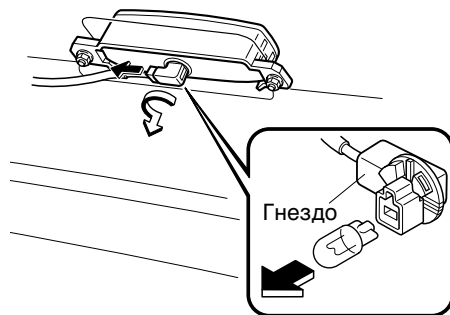

5. Установите новую лампу в порядке, обратном снятию.

ПРИМЕЧАНИЕ

Для замены лампы обратитесь к квалифицированному мастеру по ремонту, рекомендуем обратиться в авторизованную ремонтную мастерскую компании "Mazda".

Хэтчбэк

1. Снимите верхнюю окантовку задней подъемной двери.

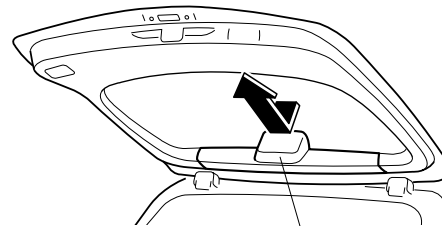

Верхняя окантовка задней подъемной двери

2. Отсоедините электрический разъем от патрона.
3. Поверните узел патрона и лампы против часовой стрелки и снимите его.
4. Отсоедините лампу от патрона.

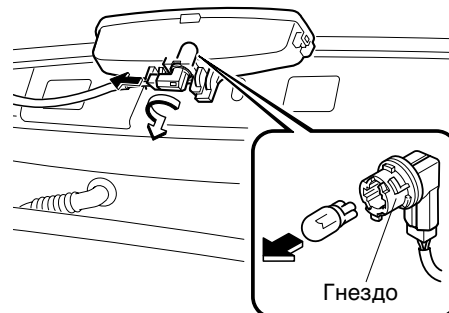

5. Установите новую лампу в порядке, обратном снятию.

ПРИМЕЧАНИЕ

Для замены лампы обратитесь к квалифицированному мастеру по ремонту, рекомендуем обратиться в авторизованную ремонтную мастерскую компании "Mazda".

Техобслуживание, осуществляемое владельцем

Лампы освещения номерного знака

1. Оберните отвертку с плоским наконечником мягкой тканью во избежание повреждения светорассеивателя и снимите светорассеиватель, осторожно подцепив его край отверткой с плоским наконечником.
2. Отсоедините лампу, вытащив ее из патрона.

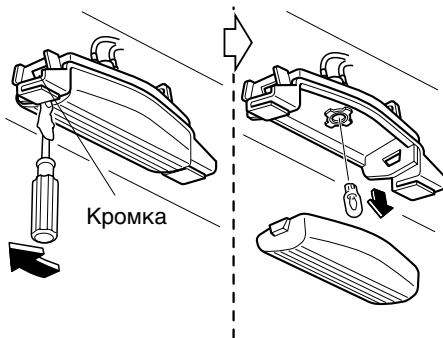

3. Установите новую лампу в порядке, обратном снятию.

▼ Замена ламп светильников салона

Верхнее освещение/дополнительные светильники (спереди)*

1. Оберните отвертку с плоским наконечником мягкой тканью во избежание повреждения окантовки и аккуратно вставьте ее в верхний светильник, как показано на рисунке, а затем снимите блок верхнего светильника.

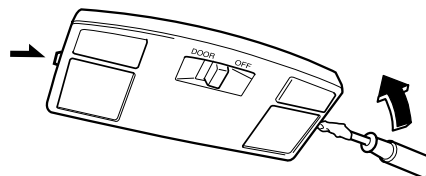

2. Поверните узел патрона и лампы против часовой стрелки и снимите его.
3. Отсоедините лампу от патрона.

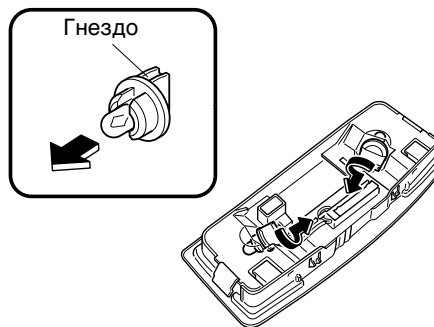

4. Установите новую лампу в порядке, обратном снятию.

*Некоторые модели. 8-45

Техобслуживание и уход

Техобслуживание, осуществляемое владельцем

Верхнее освещение (задняя часть)

1. Оберните маленькую отвертку с плоским наконечником мягкой тканью во избежание повреждения светорассеивателя и снимите светорассеиватель, осторожно подцепив его край отверткой.
2. Отсоедините лампу, вытащив ее из патрона.

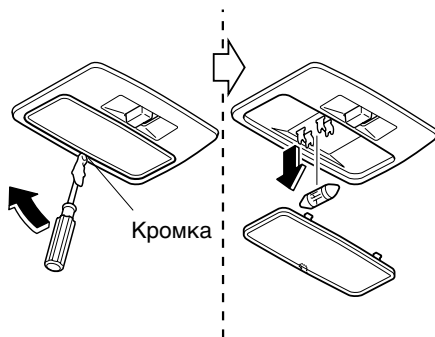

3. Установите новую лампу в порядке, обратном снятию.

Фонарь освещения багажника (седан)

1. Сожмите с обеих сторон крышку светорассеивателя, чтобы снять ее.
2. Отсоедините лампу, вытащив ее из патрона.

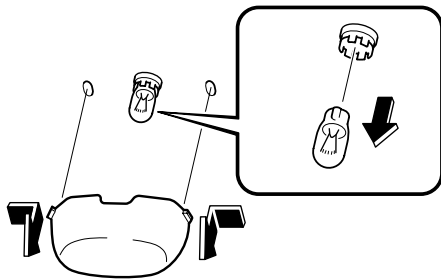

3. Установите новую лампу в порядке, обратном снятию.

Светильник багажного отсека (хэтчбэк)

1. Вставьте палец, как показано на рисунке, и снимите блок.

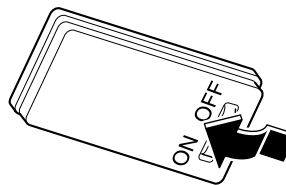

2. Оберните маленькую отвертку с плоским наконечником мягкой тканью во избежание повреждения светорассеивателя и снимите светорассеиватель, осторожно подцепив его край отверткой.
3. Отсоедините лампу, вытащив ее из патрона.

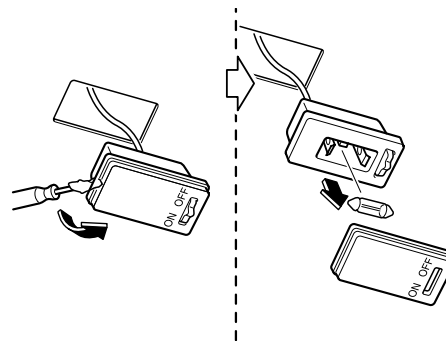

4. Установите новую лампу в порядке, обратном снятию.

Предохранители

Электрическая система Вашего автомобиля защищена предохранителями.

Если какие-либо лампы, аксессуары или органы управления не работают, проверьте соответствующую защиту контура. Если предохранитель перегорел, внутренний элемент расплавится.

Если тот же предохранитель перегорел снова, не используйте данную систему и как можно скорее проконсультируйтесь у квалифицированного мастера по ремонту, рекомендуем обратиться в авторизованную ремонтную мастерскую компании "Mazda".

▼ Замена предохранителя

Если электрическая система не работает, сначала проверьте предохранители со стороны пассажира.

1. Поверните ключ в замке зажигания в выключенное положение и выключите другие переключатели.
2. Снимите крышку.

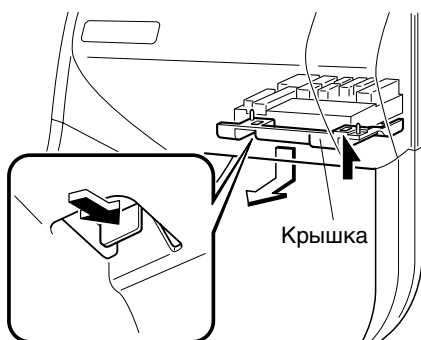

3. Поверните ручки против часовой стрелки и опустите блок предохранителей.

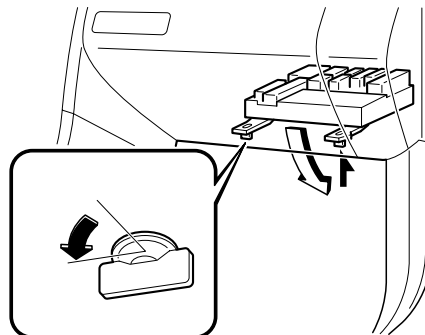

4. Вытащите предохранитель прямо вверх с помощью съемника предохранителей, находящегося на внутренней стороне крышки блока предохранителей отсека двигателя.

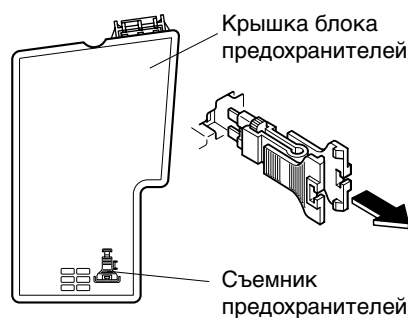

5. Проверьте его и замените, если он перегорел.



Нормальный



Сгоревший

Техобслуживание и уход

Плановое техобслуживание

6. Вставьте новый предохранитель такого же номинала, и убедитесь, что он надежно установлен. Если нет, обратитесь к квалифицированному мастеру по ремонту, рекомендуем обратиться в авторизованную ремонтную мастерскую компании "Mazda".

Если у Вас нет запасных предохранителей, переставьте предохранитель такого же номинала из другого контура, не играющего важное значение при эксплуатации двигателя, такого, как контур SPARE (запасной).

ПРЕДОСТЕРЕЖЕНИЕ

Всегда заменяйте предохранитель на предохранитель такого же номинала. В противном случае Вы можете повредить электрическую систему.

Если фары или другие электрические компоненты не работают, а предохранители в салоне нормальные, проверьте блок предохранителей под капотом. Если предохранитель перегорел, его необходимо заменить. Выполните следующие операции:

1. Поверните ключ в замке зажигания в выключенное положение и выключите все другие переключатели.
2. Снимите крышку блока предохранителей.

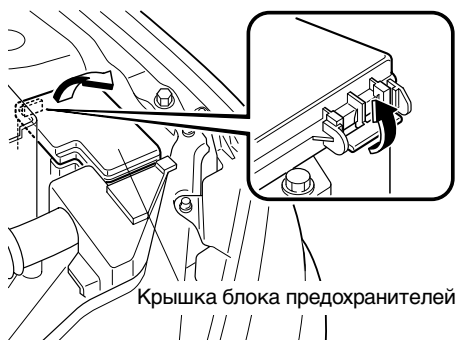

3. Если предохранитель перегорел, замените его новым предохранителем **такого же номинала.**

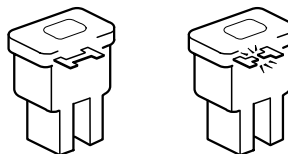

Нормальный

Сгоревший

ПРИМЕЧАНИЕ

Для замены предохранителя MAIN (главный) обратитесь к квалифицированному мастеру по ремонту, рекомендуем обратиться в авторизованную ремонтную мастерскую компании "Mazda".



Плановое техобслуживание

▼ Описание панели предохранителей

Блок предохранителей (моторный отсек)

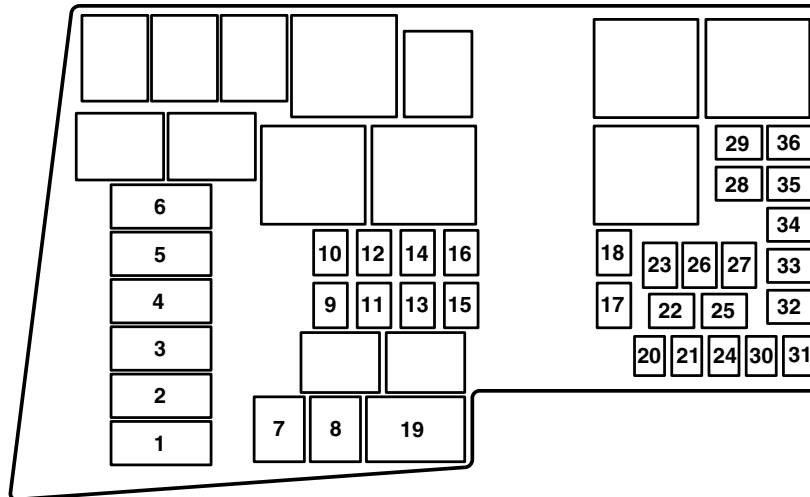

ОПИСАНИЕ	НОМИНАЛ ПРЕДОХРАНИТЕЛЯ	ЗАЩИЩАЕМЫЙ КОМПОНЕНТ
1 FAN	40 A	Вентилятор охлаждения
2 P/ST	80 A	ЕНРАС*
3 BTN	40 A	Для защиты различных контуров
4 HEAD	40 A	Фары
5 PTC	80 A	Обогреватель PTC
6 GLOW	60 A	Свеча подогрева*
7 ABS 1	30 A	ABS, DSC*
8 ABS 2	20 A	ABS, DSC*
9 ENGINE (двигатель)	30 A	Для защиты различных контуров
10 —	—	—
11 IG KEY 1	30 A	Выключатель зажигания
12 STARTER	20 A	Муфта стартера
13 IG KEY 2	30 A	Выключатель зажигания
14 —	—	—
15 HEATER	40 A	Двигатель вентилятора
16 —	—	—
17 DEFOG	40 A	Обогреватель заднего стекла
18 —	—	—

ОПИСАНИЕ	НОМИНАЛ ПРЕДОХРАНИТЕЛЯ	ЗАЩИЩАЕМЫЙ КОМПОНЕНТ
19 ABS IG	10 A	ABS, DSC*
20 FOG	15 A	Передние противотуманные фары
21 HORN	15 A	Звуковой сигнал
22 —	—	—
23 H/CLEAN	20 A	Очиститель фар*, Устройство подогрева топлива*
24 F/PUMP	15 A	Топливный насос
25 P/ST IG	10 A	Усилитель рулевого управления
26 A/C MAG	10 A	Кондиционер воздуха
27 ALT	10 A	Генератор
28 —	—	—
29 —	—	—
30 ENG +B	10 A	PCM*, Модуль контроля присадки к топливу*
31 ROOM	15 A	Светильники салона
32 ENG BAR 4	10 A	O ₂ нагреватель
33 ENG BAR 3	10 A	O ₂ нагреватель
34 EGI INJ	10 A	Инжектор
35 ENG BAR 1	10 A	Датчик потока воздуха
36 ENG BAR 2	10 A	Регулирующий клапан EGR

*Некоторые модели. **8-49**

Техобслуживание и уход

Плановое техобслуживание

Блок предохранителей (со стороны пассажира)

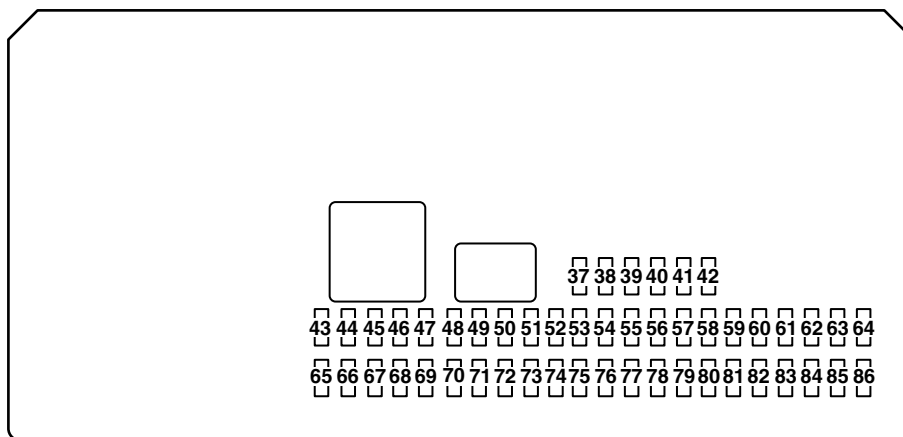

ОПИСАНИЕ	НОМИНАЛ ПРЕДОХРАНИТЕЛЯ	ЗАЩИЩАЕМЫЙ КОМПОНЕНТ	
37	D/LOCK 2	15 A	Система двойной блокировки
38	—	—	—
39	HEAD HIGH L	10 A	Фары дальнего света (левая сторона)
40	HEAD HIGH R	10 A	Фары дальнего света (правая сторона)
41	—	—	—
42	—	—	—
43	CIGAR	15 A	Прикуриватель
44	RADIO	7,5 A	Аудиосистема
45	ЗЕРКАЛО	10 A	Зеркало с электрическим управлением
46	TAIL R	7,5 A	Габаритные задние фонари (правая сторона), габаритные огни (правая сторона), освещение номерного знака
47	OBD	10 A	Для защиты различных контуров
48	—	—	—
49	TR/LOCK	20 A	—
50	CPU PWR	10 A	Блок управления

ОПИСАНИЕ	НОМИНАЛ ПРЕДОХРАНИТЕЛЯ	ЗАЩИЩАЕМЫЙ КОМПОНЕНТ	
51	HAZARD	15 A	Указатели поворота, аварийная сигнализация
52	SUN ROOF	20 A	Люк*
53	WASHER	20 A	Стеклоочиститель и омыватель
54	—	—	—
55	P/WIND R	30 A	Переключатель сервопривода оконного стекла (правый)*
56	P/WIND L	30 A	Переключатель сервопривода оконного стекла (левый)*
57	ALARM	7,5 A	Система сигнализации*
58	M/DEF	7,5 A	Обогреватель зеркал
59	—	—	—
60	HEAD HIGH R	15 A	Фары ближнего света (правая сторона), регулировка фар

8-50 *Некоторые модели.

Плановое техобслуживание

ОПИСАНИЕ	НОМИНАЛ ПРЕДОХРАНИТЕЛЯ	ЗАЩИЩАЕМЫЙ КОМПОНЕНТ
61 HEAD LOW L	15 A	Фары ближнего света (левая сторона)
62 —	—	—
63 —	—	—
64 —	—	—
65 SAS	10 A	Дополнительная система безопасности
66 METER	10 A	Приборная панель, система иммобилайзера
67 IGNITION (зажигание)	20 A	ABS, DSC*, ENPAS*
68 WIPER	20 A	Стеклоочиститель и омыватель
69 ENGINE (двигатель)	20 A	Для защиты различных контуров
70 IG SIG	15 A	Автоматическое функционирование стеклоочистителей*, переключатель сервопривода оконного стекла*
71 SAS 2	7,5 A	—
72 —	—	—
73 —	—	—
74 SEAT WARM	20 A	Подогрев сидений*
75 D/LOCK 1	25 A	Дверной замок с приводом
76 A/C	10 A	Кондиционер воздуха, блок управления нагревателем
77 P/WIND L	30 A	Сервопривод оконного стекла (левый)*
78 P/WIND R	30 A	Сервопривод оконного стекла (правый)*
79 BACK	10 A	Фонари заднего хода
80 SUN ROOF	7,5 A	Люк*
81 TAIL L	7,5 A	Габаритные задние фонари (левая сторона), габаритные огни (левая сторона)
82 ILLUMI	7,5 A	Освещение
83 —	—	—
84 —	—	—
85 —	—	—
86 —	—	—

*Некоторые модели. **8-51**

Техобслуживание и уход

Уход за внешним видом

Как уменьшить повреждение краски от воздействия окружающей среды

Окраска Вашего автомобиля "Mazda" представляет собой последние технологические достижения в составе и методе нанесения.

Однако неприятности окружающей среды могут повредить защитные свойства краски, если не осуществлять соответствующий уход.

Вот несколько примеров возможного повреждения, а также советы по тому, как этого избежать.

▼ Травление кислотным дождем или промышленными осадками

Происхождение

Промышленные загрязняющие вещества и выхлопы автомобилей попадают в воздух и смешиваются с дождем или туманом, образуя кислоты. Эти кислоты могут оседать на лак автомобиля. После испарения воды, кислота концентрируется, и может повредить лак. И чем дольше кислота остается на поверхности, тем больше вероятность повреждения.

Предотвращение

Необходимо мыть и полировать Ваш автомобиль для сохранения лакового покрытия в соответствии с инструкциями в данном разделе. Эти шаги следует предпринимать немедленно после появления подозрений о том, что на лаке Вашего автомобиля имеются осадки кислотного дождя.

▼ Повреждения по причине помета птиц, насекомых или сока деревьев

Происхождение

Помет птиц содержит кислоту. Если его не удалить, он может вьестись в краску и обесцветить грунтовку окраски автомобиля.

Когда насекомые прилипают к окрашенной поверхности и разлагаются, образуются коррозионные составы. Если их не удалить, они могут вьестись и обесцветить грунтовку окраски автомобиля.

Сок деревьев застывает и прочно прилипает к отделочному покрытию краски. Если Вы соскребете застывший сок, Вы можете удалить и часть краски автомобиля.

Предотвращение

Необходимо мыть и полировать Ваш автомобиль "Mazda" для сохранения лакового покрытия в соответствии с инструкциями в данном разделе. Это следует сделать как можно скорее.

Помет птиц можно удалить с помощью мягкой губки и воды. Если Вы путешествуете и это невозможно, проблему также можно решить с помощью увлажненной ткани. Очищенную поверхность следует отполировать согласно инструкциям данного раздела.

Насекомых и сок деревьев лучше всего удалять мягкой губкой и водой или имеющимся в продаже химическим очистителем.

Еще одним способом защиты такого района является увлажненная газета, которую необходимо оставить на один-два часа. После удаления газеты смойте разрыхленный мусор водой.

Плановое техобслуживание

▼ Водяные отметки

Происхождение

Дождь, туман, роса и даже водопроводная вода могут содержать вредные минералы, такие, как соль и известь. Если влага, содержащая такие минералы, оседет на автомобиль и испарится, минералы сконцентрируются и уплотнятся, образуя белые кольца. Кольца могут повредить лак Вашего автомобиля.

Предотвращение

Необходимо мыть и полировать Ваш автомобиль для сохранения лакового покрытия в соответствии с инструкциями в данном разделе. Эти шаги следует предпринимать немедленно после того, как Вы обнаружите водяные пятна на лаке Вашего автомобиля.

▼ Скалывание краски

Происхождение

Скалывание краски происходит, когда гравий, попадающий в воздух из-под покрышек другого автомобиля, ударяется о Ваш автомобиль.

Как избежать скалывания краски

Если соблюдать безопасное расстояние между Вами и автомобилем впереди, можно уменьшить возможность скалывания краски по причине гравия в воздухе.

ПРИМЕЧАНИЕ

- Зона скалывания краски изменяется в зависимости от скорости автомобиля. Например, при движении со скоростью 90 км/ч, зона скалывания краски составляет 50 м.
- При низких температурах лак автомобиля затвердевает. Это повышает возможность скалывания краски.
- Сколотая краска может привести к образованию ржавчины на Вашем автомобиле "Mazda". Чтобы этого не произошло, устраните повреждение с помощью краски "Mazda" для ликвидации дефектов в соответствии с инструкциями в данном разделе. Если не устранить повреждения, данный район может стать причиной серьезной коррозии и дорогого ремонта.

Техобслуживание и уход

Уход за внешним видом

Уход за внешним видом

Соблюдайте **все** инструкции на бирках и контейнерах при использовании химического очистителя или полировки. Прочитайте все предупреждения и предостережения.

▼ Поддержка лака

Мойка

ПРЕДОСТЕРЕЖЕНИЕ

Когда рычаг стеклоочистителя находится в положении AUTO, и ключ зажигания находится в положении ON, стеклоочистители могут двигаться автоматически в следующих случаях:

- Если коснуться ветрового стекла над датчиком дождя.
- Если протереть тканью ветровое стекло над датчиком дождя.
- Если нанести удар по ветровому стеклу.
- Если нанести удар по датчику дождя изнутри автомобиля.

Будьте осторожны, чтобы не прищемить руки или пальцы, поскольку это может привести к травме или повреждению стеклоочистителей. При мойке или техобслуживании Вашего автомобиля "Mazda" проверьте, что рычаг стеклоочистителя находится в положении OFF.

Для поддержки защиты лака от коррозии и ухудшения, часто и тщательно мойте Ваш автомобиль "Mazda" холодной или теплой водой, по крайней мере, один раз в месяц.

Если не мыть автомобиль надлежащим образом, на окрашенной поверхности могут появиться царапины. Вот несколько примеров того, как могут появиться царапины.

Царапины появляются на окрашенной поверхности, если:

- Автомобиль моют без предварительной смывки грязи и других инородных материалов.
- Автомобиль моют с использованием грубой, сухой или грязной ткани.
- Автомобиль моют в мойке, где используются грязные или слишком жесткие щетки.
- Используются моющие средства или воск, содержащие абразивные материалы.

ПРИМЕЧАНИЕ

- "Mazda" не несет ответственности за царапины, появившиеся в результате мойки в автоматических мойках или неправильной мойки.
- Трещины более заметны на автомобилях с более темным отделочном покрытием краски.

Для уменьшения царапин на отделочном покрытии краски:

- Перед мойкой автомобиля смывайте любую грязь или другие инородные вещества теплой или холодной водой.
- При мойке автомобиля используйте достаточное количество теплой или холодной воды и мягкую ткань. Не используйте нейлоновую ткань.
- При мойке или сушке автомобиля вытирайте его аккуратно.
- Мойте автомобиль только в таких мойках, в которых щетки содержатся в хорошем состоянии.
- Не используйте абразивные моющие средства или воск, содержащий абразивные вещества.

Техобслуживание и уход

Уход за внешним видом

ПРЕДОСТЕРЕЖЕНИЕ

- Не используйте стальную вату, абразивные моющие средства или сильные средства, содержащие большое количество щелочи или едких веществ на хромированных или анодированных алюминиевых деталях. Это может повредить защитное покрытие; моющие средства и порошки могут обесцветить и ухудшить краску.
- Во избежание повреждения антенны, снимайте перед въездом на автомобильную мойку или при проезде с низкими зазорами над крышей автомобиля.

Уделяйте особое внимание удалению соли, грязи, загрязнений и других инородных материалов из-под крыльев, и убедитесь, что дренажные отверстия в нижних краях дверей и панелях балансира чистые.

Насекомые, смола, сок деревьев, помет птиц, промышленные осадки и подобные отложения могут повредить лак, если их сразу же не удалять. Если мойка автомобиля большим количеством воды неэффективна, воспользуйтесь мягким мылом, предназначенным для автомобилей.

Тщательно смойте все мыло теплой или холодной водой. Следите за тем, чтобы мыло не высохло на лаке.

После мойки автомобиля, высушите его с помощью чистой замши для предотвращения образования водяных пятен.

ПРЕДУПРЕЖДЕНИЕ

Движение с мокрыми тормозами:

Движение с мокрыми тормозами опасно. Увеличенный тормозной путь или тяга автомобиля в одну сторону могут привести к серьезной аварии. Легкое торможение позволит узнать, в каком состоянии находятся тормоза. Высушите тормоза, двигаясь очень медленно и слегка нажимая на педаль тормоза, пока тормоза не станут нормальными.

Полировка

Ваш автомобиль необходимо полировать, когда вода уже скатывается каплями с лака.

Всегда мойте и сушите автомобиль перед его полировкой. Кроме кузова двигателя, отполируйте металлические покрытия, чтобы они были глянцевыми.

1. Используйте воск, не содержащий абразивных веществ. Воск, содержащий абразивные вещества, будет удалять слой краски, и может повредить яркие металлические детали.
2. Используйте натуральный воск или воск хорошего качества для цвета типа металлик, слюда и чистых цветов.
3. При полировке, наносите покрытие равномерно с помощью входящей в комплект губки или мягкой ткани.
4. Вытирайте воск мягкой тканью.

ПРИМЕЧАНИЕ

Удалитель пятен для удаления масла, смолы или подобных материалов, обычно удаляет и воск. Повторно отполируйте данные поверхности, даже если это не требуется для остальной части автомобиля.

Техобслуживание и уход

Уход за внешним видом

▼ Мелкий ремонт повреждений краски

Осуществляйте ремонт повреждений лака, причиненных камнями, при парковке и т.д. с использованием краски "Mazda" для ликвидации дефектов перед началом формирования ржавчины. Прежде всего, удалите грязь и масло с помощью чистой мягкой ткани.

Если ржавчина уже начала образовываться:

1. Полностью удалите ржавчину наждачной бумагой.
2. Вытрите чистой мягкой тканью.
3. Нанесите на данное место грунтовку для предотвращения ржавчины.
4. После полной осушки, нанесите подходящий верхнее покрытие на это место.

Конечно, у Вас не будет проблем, если Вы поручите выполнение работы квалифицированному мастеру по ремонту, рекомендуем обратиться в авторизованную ремонтную мастерскую компании "Mazda".

▼ Защита пустот

Пустоты обрабатываются в целях защиты на заводе-изготовителе, но дополнительная защитная обработка перед началом эксплуатации автомобиля увеличит срок службы кузова. По вопросу такой дополнительной меры предосторожности рекомендуем Вам проконсультироваться у квалифицированного мастера по ремонту, мы рекомендуем обратиться в авторизованную ремонтную мастерскую компании "Mazda".

▼ Техобслуживание яркого металла

- Используйте удалитель смолы для удаления дорожной смолы и насекомых. Никогда не делайте этого ножом или похожим предметом.
- Для предотвращения коррозии на поверхности яркого металла, нанесите воск или защитное средство для хрома и вотрите его до появления глянца.
- При холодной погоде или в прибрежных районах, покрывайте детали из яркого металла покрытием из воска или средством защиты, наносимое более толстым слоем, чем обычно. Также можно нанести покрытие из антикоррозионного вазелина или какого-либо другого защитного компаунда.

⚠ ПРЕДОСТЕРЕЖЕНИЕ

Не используйте стальную вату, абразивные моющие средства или сильные средства, содержащие большое количество щелочи или едких веществ на хромированных или анодированных алюминиевых деталях. Это может привести к повреждению защитного покрытия и привести к обесцвечиванию или ухудшению краски.

▼ Грунтовка

Это специальное покрытие наносится на важные части нижней части для защиты автомобиля от химических веществ или камней. Данное покрытие со временем устаревает. Проверьте это покрытие периодически.

Квалифицированный мастер хорошо знает, как следует произвести, рекомендуем обратиться в авторизованную ремонтную мастерскую компании "Mazda". Проконсультируйтесь у квалифицированного мастера по ремонту, рекомендуем обратиться в авторизованную ремонтную мастерскую компании "Mazda".

Техобслуживание и уход

Уход за внешним видом

ПРЕДУПРЕЖДЕНИЕ

Движение с мокрыми тормозами:

Движение с мокрыми тормозами опасно. Увеличенный тормозной путь или тяга автомобиля в одну сторону могут привести к серьезной аварии. Легкое торможение позволит узнать, в каком состоянии находится тормоза. Высушите тормоза, двигаясь очень медленно и слегка нажимая на педаль тормоза, пока тормоза не станут нормальными.

▼ Техобслуживание алюминиевых колес

На алюминиевые колеса нанесено защитное покрытие. Для защиты данного покрытия необходимо особое внимание.

ПРИМЕЧАНИЕ

- Не используйте проволочную щетку или какое-либо абразивное чистящее средство, полировочный компаунд или растворитель при работе с алюминиевыми колесами. Они могут повредить покрытие.
- Используйте только мягкое мыло или нейтральное моющее средство, и всегда пользуйтесь губкой или мягкой тканью для очистки колес. Осуществляйте тщательную промывку тепловатой или холодной водой. Также, обязательно очищайте колеса после движения по песочным или посыпанным солью дорогам. Это помогает предотвратить коррозию.
- Не мойте Ваш автомобиль в автомобильной мойке, в которой используются высокоскоростные или жесткие щетки.
- Если Ваши алюминиевые колеса потеряют блеск, отполируйте колеса.

Уход за салоном

▼ Меры предосторожности для приборной доски

Следите за тем, чтобы на приборную доску не попадали едкие растворы, такие, как духи или косметические масла. Они повредят и обесцветят ее. Если такие растворы попадут на приборную доску, немедленно вытрите их.

ПРЕДОСТЕРЕЖЕНИЕ

Не пользуйтесь полировальными средствами. Полировальные средства могут содержать компоненты, которые могут привести к обесцвечиванию, сморщиванию, трещинам и отслаиванию.

▼ Очистка салона и пола

Содержать салон в чистоте — особенно пол — важно для предотвращения образования ржавчины.

Удаляйте грязь и соль с пола кабины как можно быстрее.

Если Вы перевозите соль, химические вещества или другой токсический груз в салоне или багажном отсеке, следите за тем, чтобы не разлить его. Если это произойдет, осторожно вытрите его.

Время от времени сушите пол в салоне и багажном отсеке. Здесь может накапливаться влага, содействующая процессу ржавчины.

Техобслуживание и уход

Уход за внешним видом

▼ Очистка обивки и отделки салона

Винил

Удаляйте грязь и мусор с винила с помощью метелки или пылесоса. Очищайте винил с помощью очистителя для кожи и винила.

Кожа*

Натуральная кожа не однообразна, и может иметь порезы, царапины и складки. Очищайте ее с помощью очистителя для кожи или мягкого мыла.

Очищайте с помощью **влажной** мягкой ткани; после этого высушите и отполируйте с помощью **сухой** мягкой ткани.

Ткань*

Удаляйте пыль и мусор с ткани с помощью метелки или пылесоса. Очищайте ее с использованием мягкого мыльного раствора для обивки и ковров. Немедленно удаляйте свежие пятна с помощью очистителя для пятен на ткани.

Для поддержания ткани в чистом и свежем виде, следите за ней. В противном случае ее цвет может измениться, она может легко пачкаться, и ее противопожарные свойства могут ухудшиться.

ПРЕДОСТЕРЕЖЕНИЕ

Используйте только рекомендуемые очистители и процедуры. Другие средства могут повлиять на внешний вид и сопротивляемость пожару.

▼ Очистка поясной/плечевой тканой ленты

Очищайте тканую ленту с использованием мягкого мыльного раствора для обивки или ковров. Следуйте инструкциям. Не отбеливайте и не красьте тканую ленту; это может ослабить ее.

После очистки ремней, тщательно высушите тканую ленту ремня, и перед тем, как позволить ему втянуться внутрь, убедитесь, что больше влажности не осталось.

ПРЕДУПРЕЖДЕНИЕ

Поврежденный ремень безопасности:

Пользоваться поврежденными ремнями безопасности опасно. При столкновении поврежденные ремни могут не обеспечить соответствующей защиты. Для немедленной замены поврежденных ремней обратитесь к квалифицированному мастеру по ремонту, рекомендуем обратиться в авторизованную ремонтную мастерскую компании "Mazda".

▼ Очистка внутренней поверхности окон

Если на окнах появляется масляная, засаленная или восковая пленка, очистите ее с помощью очистителя для стекла. Следуйте инструкциям, указанным на упаковке.

ПРЕДОСТЕРЕЖЕНИЕ

Не скоблите и не царапайте внутреннюю поверхность заднего стекла. Вы можете повредить сетку обогрева заднего стекла.

9

Информация для потребителя

Важная информация для потребителя, включая гарантийные обязательства и дополнительное оборудование.

Гарантия	9-2
Регистрация Вашего автомобиля в зарубежной стране	9-2
Дополнительные неоригинальные детали и аксессуары	9-3
Сотовые телефоны	9-4
Предупреждение об использовании сотовых телефонов	9-4
Декларация соответствия	9-5
Декларация соответствия	9-5

Информация для потребителя

Гарантия

Регистрация Вашего автомобиля в зарубежной стране

Правительственные постановления в Вашей стране могут требовать, чтобы автомобили отвечали определенным стандартам по выхлопам и безопасности. Автомобили, сконструированные для Вашей страны, могут отличаться от автомобилей, сконструированных для других стран. Кроме проблем с регистрацией, возможны трудности или даже невозможность получения удовлетворительного техобслуживания в другой стране.

Может отсутствовать топливо, предназначенное для Вашего автомобиля.

Могут оказаться недоступными детали, технологии техобслуживания и инструменты, необходимые для обслуживания и ремонта Вашего автомобиля.

В стране, в которую Вы собираетесь поехать на автомобиле, может не быть авторизованного дилера "Mazda".

Гарантия "Mazda" действительна только в определенных странах.

9-2

Форма № 8T05-RU-03K

Дополнительные неоригинальные детали и аксессуары

Неоригинальные детали и аксессуары для автомобилей "Mazda" можно купить в магазине.

Они могут подходить для Вашего автомобиля, но они не одобрены компанией "Mazda" для использования в автомобилях "Mazda". Если Вы устанавливаете неоригинальные детали или аксессуары, они могут повлиять на технические параметры Вашего автомобиля или систему безопасности; на это гарантия "Mazda" не распространяется. Перед установкой неоригинальных деталей или аксессуаров, свяжитесь с авторизованным дилером "Mazda".

⚠ ПРЕДУПРЕЖДЕНИЕ**Установка неоригинальных деталей или аксессуаров:**

Устанавливать неоригинальные детали или аксессуары опасно. Детали или аксессуары, не предназначенные для данного применения, могут серьезно повлиять на технические характеристики Вашего автомобиля или систему безопасности. Они могут привести к аварии или повысить возможность получения травм при аварии. Перед установкой неоригинальных деталей или аксессуаров всегда связывайтесь с авторизованным дилером "Mazda".

Дополнительное электрическое и электронное оборудование:

Неправильный выбор или установка несоответствующего дополнительного оборудования или выбор неправильного установщика, опасны. Существует вероятность повреждения основных систем, что может привести к глушению двигателя, срабатыванию надувных подушек (SRS), срабатыванию системы ABS или пожару в автомобиле.

Будьте очень осторожны при выборе и установке дополнительного электрического оборудования, такого, как мобильные телефоны, дуплексные радиостанции, стереосистемы и системы автомобильной сигнализации.

"Mazda" не несет ответственности за гибель, травмы или расходы, которые могут возникнуть по причине установки дополнительных неоригинальных деталей или аксессуаров.

Информация для потребителя

Сотовые телефоны

Предупреждение об использовании сотовых телефонов

ПРЕДУПРЕЖДЕНИЕ

Использование сотовых телефонов и других устройств водителем:
Использование любых электрических устройств, таких, как сотовые телефоны, компьютеры, переносные радиостанции, системы автомобильной навигации и других устройств водителем во время движения опасно. Набор номера на сотовом телефоне во время движения также связывает руки водителю. Использование таких устройств отвлекает водителя, и может привести к серьезной аварии. Если пассажир не может воспользоваться устройством, перед его использованием, остановитесь на обочине дороги в безопасном месте. Если воспользоваться сотовым телефоном необходимо, несмотря на данное предостережение, воспользуйтесь системой громкой связи, чтобы руки, по крайней мере, были свободны для управления автомобилем. Никогда не пользуйтесь сотовым телефоном или другими электрическими устройствами при движении автомобиля, все время концентрируйте свое внимание на управлении автомобилем.
Соблюдайте юридические постановления, касающиеся использования оборудования связи в автомобилях в Вашей стране.

Информация для потребителя

Декларация соответствия

Декларация соответствия

Система иммобилайзера

Declaration of Conformity appropriate to the Directive 1999/5/EC (R&TTE)
Annex IV

Visteon Deutschland GmbH
.....
Manufacturer,
Notified Body consulted: **Cetecom ICT Services GmbH, Untertürkheimer Strasse 6-10,
D-66117 Saarbrücken**
ID-Number of Notified Body: **0682**
declare under our responsibility that the product: **PATS Transceiver**
Type: **PATS XCVR**
 Telecommunications Terminal Equipment Radio Equipment
Immobiliser System Transceiver 2
.....
Intended Purpose Equipment Class

complies with the appropriate essential requirements of the Article 3 of the R&TTE and the other relevant provisions, when used for its intended purpose.
Health and Safety requirements contained in Article 3 (1) a)
EN 60 950: 2000 (3rd Edition) Safety of information technology equipment
Protection requirements with respect to electromagnetic compatibility Article 3 (1) b)
89/336/EEC, amended by 92/31/EEC and 93/68/EEC
95/54/EC, adapting to 72/245/EEC and amending 89/491/EEC
ETS 300 683: 06/1997, Radio Equipment and Systems (RES); ElectroMagnetic Compatibility (EMC) standard for Short Range Devices (SRD) operating on frequencies between 9 kHz and 25 GHz
Means of the efficient use of the radio frequency spectrum
 Air interface specification of the radio path contained in Article 3(2)
EN 300 330: 05/1999, Electromagnetic compatibility and Radio spectrum Matters (ERM); Short Range Devices (SRD); Technical characteristics and test methods for radio equipment in the frequency range 9 kHz to 25 MHz and inductive loop systems in the frequency range 9 kHz to 30 MHz.
Address:
Visteon Deutschland GmbH
Weinsbergstrasse 195
D-50818 Köln (Cologne)
Germany
URL: www.visteon.com

Dr. Wilfried Janke
Managing Director Visteon Deutschland GmbH

CE 0682

Type approval of the Antenna Coil Transceiver			
Country	Approval Number	Country	Approval Number
	CSK 171		CZ
	 POCC DE.ME83.B02099		M Ł S.H. Nr 003/2002
	Д К Д P-14-085/2002		WT/122/98 II

9-5

Информация для потребителя

Декларация соответствия

Система входа без ключа

Declaration of Conformity R&TTE Directive 1999/5/EEC

We herewith confirm that the product described below meets the requirements of the R&TTE Directive 1999/5/EEC.

Manufacturer

Name : Visteon Asia Pacific, Inc.
Address : 16-35, Hijiyama-honmachi, Minami-ku, Hiroshima 732-0816 Japan
Phone : +81-82-250-6600
Fax : +81-82-250-6809
Product name : Radio Keyless Entry System - Marking -

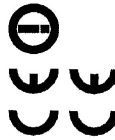

Transmitter 41835, 41836 :
Receiver 41861 :

Essential Requirement and Harmonized Standards applied

EN 300 220-1 V1.2.1/ 11.1997

ETS 300 683 : 06.1997

EN60950 :1992 + A4+A11:1997 without voltage limits

Date : November 06, 2002

Signature:

Name : Kazutomo Sasaki

Title : Assistant General Manager, Engineering

Visteon Asia Pacific, Inc.

Countries intended for use : All EU and EFTA countries

Информация для потребителя

Декларация соответствия

Система сигнализации

FUJITSU TEN LIMITED
Technical Administration Department
2-28, Goshō-dori 1-chome, Hyogo-ku, Kobe, 652-8510 Japan
Tel.: +81.78-682-2031 Fax.: +81.78-671-7160

DECLARATION of CONFORMITY

We, **FUJITSU TEN LIMITED** hereby declare, at our sole responsibility, that the following product conforms to the Essential Requirements of the Radio and Telecommunications Terminal Equipment Directive 1999/5/EC in accordance with the tests conducted to the appropriate requirements of the relevant standards, as listed herewith.

Product	: Motion Sensor
Model / Type Number	: FTL 186
Directive and Standards used:	
Radio	: I-ETS 300 440: 1995
EMC	: 95/54/EC & ISO 7637-1: 1990
Safety	: EN60065:1998
Year of affixing CE marking	: 2001
Short range device using ISM-frequencies.	
Frequency Band	: 2445 MHz ~ 2455 MHz
Countries of intended use	: ALL EU Countries

CE Marking :

CE 0891

9-7

Форма № 8T05-RU-03K

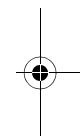
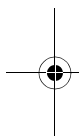
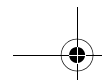

9-8

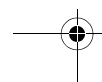
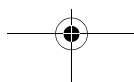

Форма № 8T05-RU-03K

10 Спецификации

Техническая информация о Вашем автомобиле “Mazda”.

Идентификационные номера	10-2
Бирки с информацией об автомобиле	10-2
Спецификации	10-4
Спецификации	10-4

Идентификационные номера

Бирки с информацией об автомобиле

▼ Пластина модели

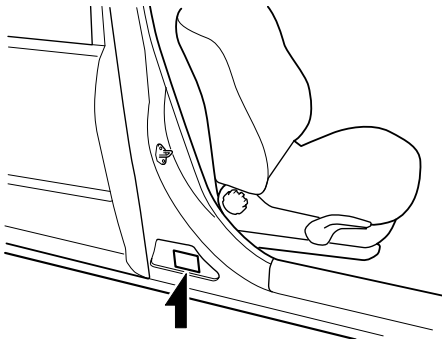

▼ Номер шасси

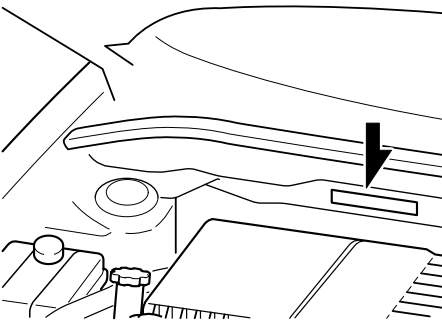

▼ Бирка давления в покрышках

Модель с левосторонним управлением

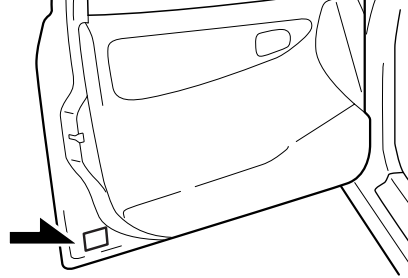

Модель с правосторонним управлением

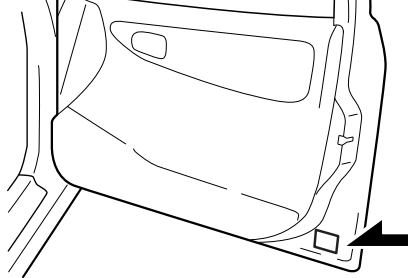

Идентификационные номера

▼ Номер двигателя

Двигатель ZJ и Z6

Передняя часть

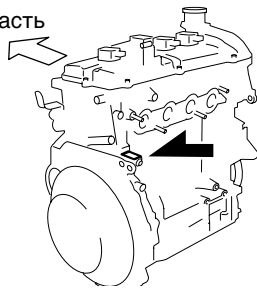

Двигатель LF

Передняя часть

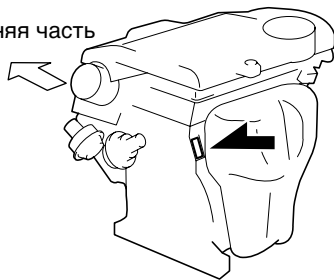

Дизельный двигатель

Передняя часть

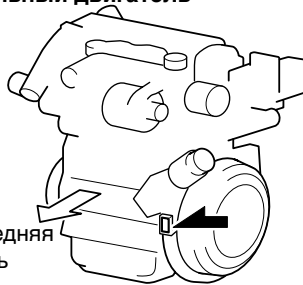

Спецификации

Спецификации

▼ Двигатель

Бензиновый двигатель

Поз.	Модель		
	двигатель ZJ	Двигатель Z6	Двигатель LF
Тип	DOHC – 16 клапанов расположенных V-образно в ряд, 4 цилиндра		
Рассточка Ч Ход	74,0 Ч 78,4 мм (2,91 Ч 3,09 дюймов)	78,0 Ч 83,6 мм (3,07 Ч 3,29 дюймов)	87,5 Ч 83,1 мм (3,44 Ч 3,27 дюймов)
Рабочий объем	1349 мл (1349 см3, 82,3 куб дюймов)	1598 мл (1598 см3, 97,5 куб дюймов)	1999 мл (1999 см3, 121,9 куб дюймов)
Степень сжатия	10.0	10.0	10.8

Дизельный двигатель

Поз.	Модель
Тип	DOHC – 16 клапанов расположенных V-образно в ряд, 4 цилиндра
Рассточка Ч Ход	75,0 Ч 88,3 мм (2,95 Ч 3,48 дюймов)
Рабочий объем	1560 мл (1560 см3, 95,2 куб. дюймов)
Степень сжатия	18.0

▼ Электрическая система

Поз.	Классификация
Аккумулятор	Двигатель ZJ и LF
	Двигатель Z6
	Дизельный двигатель
Генератор	Двигатель ZJ и Z6
	Двигатель LF
	Дизельный двигатель
Стартер	Бензиновый двигатель
	Дизельный двигатель
Номер свечи зажигания	Двигатель ZJ и Z6
	Двигатель LF
Зазор свечи зажигания	Двигатель ZJ и Z6
	Двигатель LF

*1Израиль

⚠ ПРЕДОСТЕРЕЖЕНИЕ

При чистке иридиевых свечей зажигания не пользуйтесь проволочной щеткой. В этом случае может быть повреждено тонкослойное покрытие из иридиевого сплава и платиновые наконечники электродов свечей.

Спецификации

▼ Качество смазочного материала

Тип и классификация смазочного материала				Рекомендуемые масла
Моторное масло ^{*1}	Бензиновый двигатель, Европа	API SL или ACEA A3/A5	5W-30	Оригинальное масло Mazda "Dexelia", напр.,
		API SL или ACEA A3	10W-40	Оригинальное масло Mazda "Dexelia", напр.,
		API SL или ACEA A3	5W-20	—
	Бензиновый двигатель, кроме Европы	API SG/SH/SJ/SL или ILSAC GF-II/GF-III		—
	Дизельный двигатель, Европа	API CF или ACEA B1/B3/B5	5W-30	Оригинальное масло Mazda "Dexelia", напр.,
		API CF или ACEA B3	10W-40	Оригинальное масло Mazda "Dexelia", напр.,
		API CD/CE/CF-4 или ACEA B3/B4		—
Дизельный двигатель, кроме Европы	API CD/CE/CF-4		—	

^{*1}См. рекомендуемые цифры по вязкости SAE на стр. 8-14.

Смазочный материал		Классификация		
Масло для механического моста с коробкой передач	Бензиновый двигатель	Любая температура	API Service	GL-4 или GL-5
			SAE	75W-90
	Дизельный двигатель ^{*2}	Выше 10°C (50°F)	API Service	GL-4 или GL-5
			SAE	80W-90
			GL-3 или GL-4	
Масло для автоматического моста с коробкой передач		ATF M-V		
Жидкость усилителя рулевого управления		ATF M-III или аналогичное (например, Dexron® II)		
Тормозная жидкость/жидкость сцепления	Модель для Европы	SAE J1703 или FMVSS116 DOT-3 или DOT-4		
	Кроме модели для Европы	SAE J1703 или FMVSS116 DOT-3		

^{*2}Используйте синтетическое масло для механического моста с коробкой передач

*Некоторые модели. **10-5**

Спецификации

Спецификации

▼ Заправочные емкости (Примерные емкости)

Поз.			Единица		
			L	кварта США	Имп. кварта
Моторное масло	Двигатель ZJ и Z6	С заменой масляного фильтра	3.9	4.1	3.4
		Без замены масляного фильтра	3.7	3.9	3.3
	Двигатель LF	С заменой масляного фильтра	4.3	4.5	3.8
		Без замены масляного фильтра	3.9	4.1	3.4
	Дизельный двигатель	С заменой масляного фильтра	3.8	4.0	3.3
		Без замены масляного фильтра	3.4	3.6	3.0
Охлаждающая жидкость	Двигатель ZJ и Z6	С обогревателем	6.0	6.3	5.3
		Без обогревателя	5.5	5.8	4.8
	Двигатель LF	С обогревателем	7.5	7.9	6.6
		Без обогревателя	6.9	7.3	6.1
	Дизельный двигатель	С обогревателем	9.0	9.5	7.9
		Без обогревателя	8.5	9.0	7.5
Масло для механического моста с коробкой передач	Двигатель ZJ и Z6		3.04	3.21	2.67
	Двигатель LF		2.87	3.03	2.53
	Дизельный двигатель		1.9	2.0	1.7
Масло для автоматического моста с коробкой передач	Двигатель Z6		7.0	7.4	6.2
	Двигатель LF		7.2	7.6	6.3
Топливный бак			55	14.5 (галл. США)	12.1 (Имп. галл.)

Проверяйте уровни масла и жидкостей с помощью указателей уровня или датчиков резервуаров.

▼ Размеры

Поз.		Модель	
		Седан	Хэтчбэк
Общая длина *	ОБЫЧНОГО ТИПА	4490 мм (176,8 дюйма)	4420 мм (174,0 дюйма)
	СПОРТИВНОГО ТИПА	4545 мм (178,9 дюйма)	4490 мм (176,8 дюйма)
Общая ширина		1755 мм (69,1 дюйма)	1755 мм (69,1 дюйма)
Общая высота		1465 мм (57,7 дюйма)	1465 мм (57,7 дюйма)
Протектор переднего колеса		1530 мм (60,2 дюйма)	1530 мм (60,2 дюйма)
Протектор заднего колеса		1515 мм (59,6 дюйма)	1515 мм (59,6 дюйма)
Колесная база		2640 мм (103,9 дюйма)	2640 мм (103,9 дюйма)

*С держателем номерного знака

Спецификации

▼ Электрические лампы

Габаритное освещение

Лампа накаливания			Мощность в ваттах	Категория	
				ECE R	SAE
Фары	Дальний свет		60	HB3	—
	Ближний свет	Галогеновые лампы	55	H7	—
		Ксеноновые лампы	35	D2S	—
Передние фонари указателя поворота			21	PY21W	—
Габаритные огни			5	W5W	—
Передние противотуманные фары*			55	H11	—
Боковые фонари указателя поворота**			5	WY5W	—
Верхний стоп-сигнал			18	W16W	#921
Задние фонари указателя поворота			21	W21W	#7440
			21	WY21W	—
Стоп-сигналы/габаритные задние фонари	Тип лампы накаливания		21/5	W21/5W	#7443
	Тип светодиода**		4/0.4	—	—
Фонарь заднего хода			21	W21W	#7440
Задняя противотуманная фара*			21	W21W	#7440
Лампы освещения номерного знака			5	W5W	—

*¹ Замена лампы невозможна, поскольку она встроена в устройство. Замените устройство.

**² Замену лампы произвести невозможно. Следует заменить задний комбинированный элемент.

Светильник салона

Лампа накаливания	Мощность в ваттах	Категория
		ECE R
Фонарь освещения багажника (седан)	5	W5W
Светильник багажного отсека (хэтчбэк)	5	—
Верхнее освещение/дополнительные светильники (спереди)*	5	W5W
Верхнее освещение (задняя часть)	10	—

*Некоторые модели. **10-7**

Спецификации

Спецификации

▼ Покрышки

Пример маркировки покрышки и смысловое значение

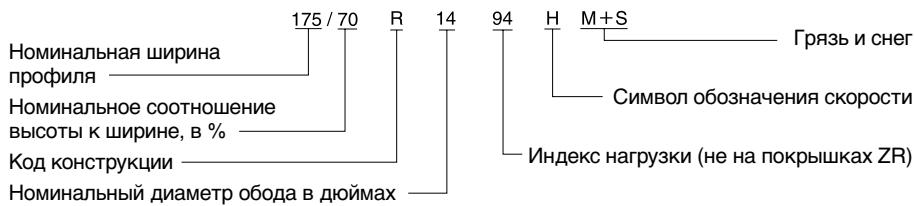

Информация по обозначениям покрышек

Выбирайте соответствующие покрышки для Вашего автомобиля, используя следующую информацию по обозначениям покрышек.

Символ обозначения скорости	Максимальная допустимая скорость
Q	До 160 км/ч (100 миль/час)
R	До 170 км/ч (106 миль/час)
S	До 180 км/ч (112 миль/час)
T	До 190 км/ч (118 миль/час)
U	До 200 км/ч (125 миль/час)
H	До 210 км/ч (131 миль/час)
V	До 240 км/ч (150 миль/час)
W	До 270 км/ч (168 миль/час)
Y	До 300 км/ч (187 миль/час)
ZR	Свыше 240 км/ч (150 миль/час)

Покрышки и давление в покрышках

ПРИМЕЧАНИЕ

Покрышки оптимально соответствуют шасси Вашего автомобиля. При замене покрышек компания "Mazda" рекомендует заменять покрышки на покрышки такого же типа, какие были установлены первоначально на Вашем автомобиле. Более подробную информацию Вы можете получить у квалифицированного мастера по ремонту, рекомендуем обратиться в авторизованную ремонтную мастерскую компании "Mazda".

Спецификации

Проверьте бирку с информацией о давлении в покрышке и удостоверьтесь в размере покрышки и давлении в покрышке. (страница 8-33).

Размер покрышки	Давление в покрышках		
	До 3 человек	Полная нагрузка	
195/65R15 91H	Переднее	220 кПа (2,2 кгс/см ² или бар, 32 фунтов/кв. дюйм)	230 кПа (2,3 кгс/см ² или бар, 33 фунтов/кв. дюйм)
	Задние	220 кПа (2,2 кгс/см ² или бар, 32 фунтов/кв. дюйм)	310 кПа (3,2 кгс/см ² , 3,1 бар, 45 фунтов/кв. дюйм)
205/55R16 90V	Переднее	220 кПа (2,2 кгс/см ² или бар, 32 фунтов/кв. дюйм)	230 кПа (2,3 кгс/см ² или бар, 33 фунтов/кв. дюйм)
	Задние	220 кПа (2,2 кгс/см ² или бар, 32 фунтов/кв. дюйм)	310 кПа (3,2 кгс/см ² , 3,1 бар, 45 фунтов/кв. дюйм)
205/50R17 89V	Переднее	220 кПа (2,2 кгс/см ² или бар, 32 фунтов/кв. дюйм)	230 кПа (2,3 кгс/см ² или бар, 33 фунтов/кв. дюйм)
	Задние	220 кПа (2,2 кгс/см ² или бар, 32 фунтов/кв. дюйм)	310 кПа (3,2 кгс/см ² , 3,1 бар, 45 фунтов/кв. дюйм)

Вес 1 человека: Примерно 75 кг

(205/50R17 89V)

Перед ездой на повышенной скорости увеличьте давление в покрышках. При скоростях свыше 190 км/час (118 миль/час) увеличьте давление в покрышках на 10 кПа (0,1 кгс/см², 1,5 фунта/кв. дюйм).

Временная запасная покрышка

Размер покрышки	Давление в покрышках
T115/70D15	420 кПа (4,2 кгс/см ² или бар, 60 фунтов/кв. дюйм)
T125/70D16	420 кПа (4,2 кгс/см ² или бар, 60 фунтов/кв. дюйм)

Зимние покрышки

(Европа)

Размер покрышки	Давление в покрышках		
	До 3 человек	Полная нагрузка	
195/65R15 91* M+S	Переднее	220 кПа (2,2 кгс/см ² или бар, 32 фунтов/кв. дюйм)	230 кПа (2,3 кгс/см ² или бар, 33 фунтов/кв. дюйм)
	Задние	240 кПа (2,4 кгс/см ² или бар, 35 фунтов/кв. дюйм)	320 кПа (3,3 кгс/см ² , 3,2 бар, 46 фунтов/кв. дюйм)
205/55R16 90* M+S	Переднее	220 кПа (2,2 кгс/см ² или бар, 32 фунтов/кв. дюйм)	230 кПа (2,3 кгс/см ² или бар, 33 фунтов/кв. дюйм)
	Задние	240 кПа (2,4 кгс/см ² или бар, 35 фунтов/кв. дюйм)	320 кПа (3,3 кгс/см ² , 3,2 бар, 46 фунтов/кв. дюйм)
205/50R17 89* M+S	Переднее	220 кПа (2,2 кгс/см ² или бар, 32 фунтов/кв. дюйм)	230 кПа (2,3 кгс/см ² или бар, 33 фунтов/кв. дюйм)
	Задние	240 кПа (2,4 кгс/см ² или бар, 35 фунтов/кв. дюйм)	310 кПа (3,2 кгс/см ² , 3,1 бар, 45 фунтов/кв. дюйм)

*Обозначение скорости (Обозначениями скорости для зимних покрышек являются только Q, T и H.)

Вес 1 человека: Примерно 75 кг

Перед ездой на повышенной скорости увеличьте давление в покрышках. При скоростях свыше 160 км/час (11 миль/час) увеличьте давление в покрышках на 30 кПа (0,3 кгс/см², 4,3 фунта/кв. дюйм).

▼ Предохранители

См. номиналы предохранителей на стр. 8-47.

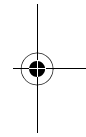
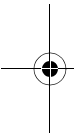
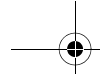

10-10

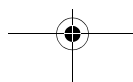

Форма № 8T05-RU-03K

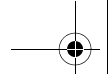

11

Алфавитный указатель

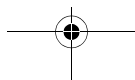
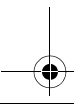
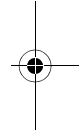
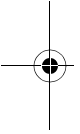

11-1

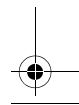

Алфавитный указатель

А

Аварийная буксировка	7-20
Аварийная сигнализация	5-47
Аварийный запуск	7-14
Залитый двигатель	7-14
Запуск с помощью вспомога-	
тельного аккумулятора	7-15
Запуск с помощью толкания ..	7-18
Автоматический ведущий мост в блоке	
с коробкой передач	
Диапазоны моста с коробкой	
передач	5-10
Жидкость	8-21
Режим ручного переключения	
передач	5-12
Советы при вождении	5-14
Аккумулятор	
Аварийный запуск	7-14
Спецификации	10-4
Техобслуживание	8-29
Антенна	6-16
Антиблокировочная тормозная система	
(ABS)	5-8
Сигнальная лампа	5-8
Аудиосистема	6-16
Аудиокомплект	6-23
Переключатель управления	
звуком	6-46
Советы по использованию	
аудиосистемы	6-16

Б

Багажный подотсек	6-60
Бирки с информацией об	
автомобиле	10-2
Буксировка	
Аварийная буксировка	7-20
Буксировка прицепа	4-13
Буксировка фургона и	
прицепов	4-13
Крюк	7-21
Описание	7-20
Буксировка прицепа	4-13

В

Верхнее освещение	6-49
Воздушный фильтр	8-24
Временная запасная крышка ..	8-35
Выхлопной газ	4-5

Г

Гарантия	9-2
----------------	-----

Д

Дверные замки	3-6
Дверные замки с приводом	3-8
Двигатель	
Выхлопной газ	4-5
Запуск	5-3
Масло	8-13
Открытие капота	3-20
Охлаждающая жидкость	8-17
Перегрев	7-12
Движение в наводненном месте ..	4-11
Движение зимой	4-9
Держатель для бутылок	6-58
Держатель для стаканов	6-57
Динамический контроль устойчивости	
(DSC)	5-17
Контрольная лампа DSC OFF ..	5-18
Контрольная лампа TCS/DSC ..	5-18
Переключатель DSC OFF	5-18
Дисплей температуры окружающего	
воздуха	6-52
Дополнительные неоригинальные	
детали и аксессуары	9-3
Дополнительные светильники	6-50

Е

Емкости	10-6
---------------	------

Ж

Жидкости	
Классификация	10-5
Меры предосторожности при техобслуживании, осуществляемом владельцем ..	8-9
Жидкость стеклоомывателя	8-22

З

Заднее сиденье	2-6
Зажигание	
Ключи	3-2
Переключатель	5-2
Замена колеса	8-35
Замена ламп	8-36
Запуск двигателя	5-3
Запуск с помощью вспомогательного аккумулятора	7-15
Запуск с помощью толкания	7-18
Звуковой сигнал	5-47
Звуковые сигналы	
Напоминание о включенном свете	5-35
Предупреждающий звуковой сигнал ремня безопасности ...	5-35
Зеркала	
Зеркало заднего вида	3-34
Наружные зеркала	3-32
Зеркало заднего вида	3-34

И

Измерительные приборы и указатели	5-19
Инструмент	7-3
Информационный дисплей	6-51
Дисплей аудио системы	6-53
Дисплей кондиционирования воздуха	6-53
Дисплей температуры окружающего воздуха	6-52
Маршрутный компьютер	6-53

Функции информационного дисплея	6-51
Часы	6-52
Информация на бирках	10-2

К

Каталитический дожигатель выхлопных газов	4-4
Качание автомобиля	4-8
Качество смазочного материала ..	10-5
Ключи	3-2
Кнопка переключения яркости подсветки приборной панели	5-23
Контрольные лампы	
Безопасность	5-31
Дальний свет фар	5-31
Задняя противотуманная фара	5-31
Неисправность автоматической регулировки фар	5-33
Неисправность усилителя рулевого управления	5-33
Передняя противотуманная фара	5-31
Положение переключения передатч	5-32
Свеча подогрева	5-32
Сигнал поворота/аварийная сигнализация	5-34
DSC OFF	5-32
TCS/DSC	5-32
Крышка багажника	3-9, 3-12
Багажный отсек	3-11

Л

Лента крепления знака аварийной остановки	7-2
Люк	3-21

М

Маленькие зеркала	6-48
-------------------------	------

Н

Надувные подушки безопасности SRS	
Меры предосторожности при использовании дополнительной системы безопасности	2-37
Описание системы надувных подушек безопасности	2-45
Сигнальная лампа	2-51
Наружные зеркала	3-32
Ножной тормоз	5-5

О

Обзор моторного отсека	8-11
Обкатка	4-7
Обогрев заднего стекла	5-46
Обогреватель	
Обогрев заднего стекла	5-46
Окна	
Окна с сервоприводом	
стекла	3-14
Окна с сервоприводом стекла	3-14
Оксид углерода	4-5
Омыватель ветрового стекла	5-44
Омыватель заднего стекла	5-45
Омыватель фар	5-45
Опасное вождение	4-8
Освещение приборной доски	5-23
Открытие капота	3-20
Отсеки для хранения	6-58
Багажный подотсек	6-60
Скобы для крепления груза	6-59
Центральная консоль	6-59
Ящик для перчаток	6-58
Охлаждающая жидкость двигателя	
Перегрев	7-12
Очиститель заднего стекла	5-45

П

Парковка в аварийной ситуации	7-2
Пепельница	6-56
Перевозка детей	
Категории систем для перевозки детей	2-25

Меры предосторожности при перевозке детей	2-21
Место установки системы для перевозки детей	2-26
Системы для перевозки детей с креплением скобой ISOFIX	2-34
Таблица пригодности системы для перевозки детей для различных положений сиденья	2-30
Установка систем для перевозки детей	2-31
Перегрев	7-12
Перед тем, как завести двигатель	4-6
Перед тем, как сесть в автомобиль	4-6
После посадки в автомобиль	4-6
Передние сиденья	2-2
Повреждение краски	8-52
Покрышки	
Давление в покрышках	8-33
Замена	8-34
Перестановка	8-34
Покрышки для езды зимой	4-9
Сдутая покрышка	7-3
Спецификации	10-8
Хранение запасной покрышки и инструментов	7-3
Цепи для покрышек	4-9
Предложения по экономии денег	4-7
Предохранители	8-47
Замена	8-47
Описание панели	8-49
Предохранительные замки задних дверей для детей	3-9
Прерыватель указателя поворотов и аварийной сигнализации	
Аварийная сигнализация	5-47
Фары	5-36
Hazard warning	5-47
Приборная панель	5-19
Прикуриватель	6-55
Прикуриватель для сигарет	6-55
Противосолнечные козырьки	6-48
Противотуманные фары	5-40
Задние	5-40
Переднее	5-40

11-4

Р

Размеры	10-6
Регистрация Вашего автомобиля в зарубежной стране	9-2
Рулевое колесо	3-32
Звуковой сигнал	5-47

С

Светильник багажного отсека	6-50
Светильники салона	6-48
Сдутая крышка	7-3
Замена	7-6
Хранение запасной крышки и инструментов	7-3
Сигналы поворота и смены полосы	5-39
Сигнальные лампы	
Автоматический мост с коробкой передач	5-30
Давление масла в двигателе	5-27
Низкий уровень жидкости в бачке стеклоомывателя	5-30
Низкий уровень топлива	5-29
Открытая дверь	5-30
Предварительные натяжители ремней безопасности передних сидений	5-29
Проверьте двигатель	5-28
Ремень безопасности	5-30
Система зарядки	5-27
Система надувных подушек безопасности	5-29
Тормозная система	5-26
ABS	5-28
Сиденья	
Заднее сиденье	2-6
Переднее сиденье	2-2
Система безопасности	
Система двойной блокировки	3-30
Система иммобилайзера	3-24
Система сигнализации	3-26
Система входа без ключа	3-3
Система входа с подсветкой	6-48
Система двойной блокировки	3-30
Система иммобилайзера	3-24

Система кондиционирования

воздуха	6-2
Система контроля выхлопа	4-4
Система регулирования тяги (TCS)	5-16
Контрольная лампа TCS/DSC	5-16
Система ремней безопасности	
3-точечный тип	2-13
Аварийная блокировка	2-12
Автоматическая блокировка	2-12
Беременная женщина	2-12
Задний центральный поясной/ плечевой	2-17
Меры предосторожности при обращении с ремнями безопасности	2-10
Предварительный натяжитель и ограничение нагрузки	2-15
Предупреждающий звуковой сигнал	2-20
Сигнальная лампа	2-19
Система сигнализации	3-26
Системы надувных подушек безопасности	2-37
Скобы для крепления груза	6-59
Смазка кузова	8-23
Советы при вождении	4-7
Автоматический мост с коробкой передач	5-14
Автомобили с турбонаддувом	4-12
Движение в наводненном месте	4-11
Движение зимой	4-9
Качание автомобиля	4-8
Обкатка	4-7
Опасное вождение	4-8
Предложения по экономии денег	4-7
Соединители держателя крыши	3-23
Солнцезащитная крышка	3-22
Сотовые телефоны	9-4
Спецификации	10-4
Спидометр	5-20
Стеклоочистители	
Замена щеток	8-26
Стеклоочистители ветрового стекла	5-42

11-5

Стояночный тормоз	5-5
Счетчик пробега и счетчик пути одной поездки	5-20
Счетчик пути одной поездки	5-20

Т

Тахометр	5-21
Техобслуживание	
Введение	8-2
График техобслуживания, осуществляемого владельцем ..	8-9
Меры предосторожности при техобслуживании, осуществляемом владельцем ..	8-10
Плановое	8-3
Топливо	
Емкость бака	10-6
Крышка горловины и пробка ..	3-19
Требования	4-2
Указатель	5-22
Тормоз/Сцепление	
Жидкость	8-18
Тормоза	
Антиблокировочная тормозная система (ABS)	5-8
Ножной тормоз	5-5
Сигнальная лампа	5-6
Стояночный тормоз	5-5
Усилитель тормозов	5-9

У

Указатели	5-19
Указатель температуры охлаждающей жидкости двигателя	5-22
Управление механическим мостом с коробкой передач	5-9
Управление светом	5-36
Усилитель рулевого управления ..	5-15
Жидкость	8-20
Контрольная лампа неисправности усилителя рулевого управления	5-15
Уход за внешним видом	8-52, 8-54
Уход за салоном	8-57

11-6

Ф

Фары	
Дальний – ближний свет	5-38
Дневные фары	5-39
Мигание	5-38
Напоминание о включенном свете ..	5-38
Регулировка	5-38
Управление	5-36
Фонарь освещения багажника	3-14

Х

Хранение запасной покрывки и инструментов	7-3
---	-----

Ц

Центральная консоль	6-59
---------------------------	------

Ч

Часы	6-52
------------	------

Э

Электрические лампы	
Замена	8-36
Спецификации	10-7

Я

Ящик для перчаток	6-58
Merkkivalot	5-24
Varoitusvalot	5-24